

BRIO®

BRIO Double Wave



SE Bruksanvisning och skötselråd

FI Käyttöohjeet

NO Bruksanvisning og vedlikeholdsinformasjon

DK Brugsanvisning og råd om vedligeholdelse

GB User Guide and Care Instructions

DE Gebrauchsanweisung und Pflegetipps

Innehåll • Sisältö • Innhold • Indhold • Contents • Inhalt

Viktigt • Tärkeää • Viktig • Vigtigt • Important • Wichtig 3

BRIO Double Wave 6

Vagnens delar • Vaununosat • Vognens deler • Vognens dele • Specifications • Wagenteile 6

Vagnsfakta • Tekniset tiedot • Vognfakta • Vogn fakta • Technical information • Technische Details 7

Chassi • Runko • Understell • Stel • Chassis • Gestell 8

Fälla upp chassit • Rungon kokoaminen • Fell opp understellet • Udklapning af stel • Unfolding the chassis • Aufstellen des Gestells 9

Fälla ihop chassit • Rungon kasaaminen • Legge sammen understellet • Sammenklapning af stel • Folding the chassis • Zusammenklappen des Gestells 10

Reglera höjden på skjutstången • Työntöaisan korkeuden säätäminen • Regulering av høyden på håndtaket • Regulering af teleskopstyr • Adjusting handle height • Verstellen der Höhe des Schiebers 11

Vända skjutstången • Työntöaisan kääntäminen • Vend håndtaket • Brug af vendbar styr • Reversing the handle • Schieber schwenken 12

Montera hjulen • Renkaiden asennus • Montere på hjulene • Montering af hjul • Fixing the wheels • Montage der Räder 13

Använda parkeringsbromsen • Pysäköintijarrun käyttö • Anvendelse av parkeringsbromsen • Brug af parkeringsbromsen • Applying the parking brake • Lösen/betätigen der Feststellbremse 14

Justera ryggstödet och fotstödet • Selkänöjan ja jalkatuen säätäminen • Slik justeres ryggen og fotbrettet • Justering af ryg og fodstøtte • Adjusting the backrest and the footrest • Verstellung der Rückenlehne und der Fußablage 15

Textil • Kangas • Trekk • Betræk • Fabric • Bezug 16

Handtagsbågen • Turvakaari • Frontbøyle • Frontbøjle • Bumper bar • Schutzbügel 17

Sufflett • Kuomu • Kalesje • Kaleche • Hood • Verdeck 18

Sele • Turvaljaat • Sele • Sele • Harness • Sicherheitsgurt 20

Demontera sele • Turvaljaiden irrottaminen • Slik demonteres sele • Afmontering af sele • Removal of harness • Entfernen des Sicherheitsgurts 21

Demontera sitsens klädsel • Istuinkankaan irrottaminen • Slik demonteres setetrekket • Afmontering af sædebetræk • Seat cover removal • Entfernen von Stoffteilen 22

Demontera fotstödet tyg • Jalkatuen kankaan irrottaminen • Slik demonteres fotbrettets trekk • Afmontering af fodstøttens stof • Footrest cover removal • Entfernen der Fußablage 23

Demontera varukorgens tyg • Tavarakorin kankaan irrottaminen • Slik demonteres handlekurvens tekstil • Afmontering af varekurvens stof • Basket fabric removal • Entfernen der Korbeinlage 24

Specialtillbehör • Special lisävarusteet • Spesialtilbehør • Specialtilbehør • Special accessory • Zubehör 25

BRIO Double Wave Lift • Kantokassi • Bag • Lift • Carry cot • Softtragetasche 26

VIKTIGT! Läs dessa instruktioner noga innan användning och spara dem för framtida bruk.

Ditt barns säkerhet kan påverkas om du inte följer dessa instruktioner. Det är viktigt att alla som ska använda vagnen och dess tillbehör vet hur de ska hanteras även om vederbörande endast ska använda vagnen en kort stund.

Det bör betonas att denna bruksanvisning inte kan eliminera alla möjliga risker som barn kan utsättas för vid användning av denna produkt. Det är du själv som är ansvarig för ditt barns säkerhet. Om något är oklart står din BRIO återförsäljare gärna till tjänst.

VARNING! Lämna aldrig ditt barn i vagnen utan uppsikt. Ditt barn kan skadas.

VARNING! Använd aldrig BRIO Double Wave för mer än två (2) barn. Vagnen kan kollapsa. Ditt barn kan skadas.

VARNING! Som sittvagn är denna vagn inte avsedd för barn under 6 månader.

Som liggvagn är BRIO Double Wave avsedd för barn från 0 år upp till 9 kg. Som sittvagn är BRIO Double Wave avsedd för barn från 6 månader upp till 20 kg.

VARNING! Kontrollera vagnen regelbundet. Använd aldrig vagnen om någon del är sönder eller saknas. Ditt barn kan skadas.

VARNING! Håll plastpåsar borta från ditt barn för att undvika kvävning.

VARNING! Använd endast reservdelar eller tillbehör som godkännts av BRIO AB.

Överlast, felaktigt handhavande och användning av tillbehör som inte godkännts av BRIO AB kan skada vagnen. Om vagnen blivit skadad, vänd dig omedelbart till din BRIO återförsäljare för att få den reparerad. Bortse aldrig från skador eller försämrad funktion.

VARNING! Håll ditt barn borta från vagnen då justeringar görs.

VARNING! Barnvagnen är inte lämplig att använda tillsammans med rullskridskor/inlines eller när du springer.

Denna produkten uppfyller kraven EN 1888:2003 + A1/A2/A3:2005.

SKÖTSELRÅD

Förvara vagnen torrt (ej i carport eller liknande). Om vagnen använts ute i regn eller fuktigt väder, bör chassit genast torkas av och vagnen ställas upp inomhus eller i rumstemperatur med suffletten uppfälld för att torka och undvika fuktskador. Se till att vagnen alltid är torr vid förvaring. Kontrollera och rengör din vagn regelbundet för att minska risken för korrosion. Använd varmt vatten och endast vanlig tvål eller rengöringsmedel (inte blekmedel, alkohol, såpa eller slipande rengöringsmedel). Putsa vagnen med bilvax eller liknande vid behov. Samtliga tyger är testade enligt officiell standard. Trots detta kan blekning av tyget förekomma, särskilt på speciellt utsatta delar av vagnen. Utsätt aldrig vagnen för starkt solljus under längre tid. Tvättråd finns på samtliga klädsel.

Yttertyget har en kraftigt vattenavvisande impregnering. Trots detta kan vattendroppar tränga in genom de små sömnadshålen och bilda fuktfläckar på bomullstyget. 100-procentigt skydd mot vata fås genom att använda BRIO regnskydd vid regn eller snöfall. Vid tvätt av yttertyget var noga med att få bort alla rester av tvål eller rengöringsmedel för att impregneringen ska fungera. Spola av och torka vagnen om du använt den nära havet eller på saltade vägbanor.

Kontrollera regelbundet att:

- alla lås och spärrar fungerar korrekt.
- alla nitar, skruvar och muttrar är väl åtdragna och inte skadats.
- inga plastdetaljer är skadade.
- alla kardborreband sitter ordentligt fast.
- alla tryckknappar sitter ordentligt fast.
- elastiska band inte förlorat sin elasticitet.
- parkeringsbromsen fungerar.

TÄRKEÄÄ! Lue tämä käyttöohje huolellisesti ennen kuin alat käyttää vauvoja ja säilytä ohje vastaisen varalle.

Näiden ohjeiden noudattamatta jättäminen saattaa vaarantaa lapsesi turvallisuuden. On erittäin tärkeää huolehtia siitä, että kaikki vauvoja ja niiden varusteita (myös tilapäisesti) käyttävät henkilöt osaavat käyttää vauvoja oikein.

Haluamme korostaa, että tällä käyttöohjeella ei välttämättä pystytä eliminoimaan kaikkia mahdollisia vauvojen käyttöön liittyviä vaaratilanteita. Olet itse vastuussa lapsesi turvallisuudesta. Jos jokin asia jää epäselväksi, ota yhteyttä siihen BRIO:n jälleenmyyjään, jolta ostit tämän tuotteen.

VAROITUS! Älä koskaan jätä lasta vauuihin ilman valvontaa. Lapsesi voi loukkaantua.

VAROITUS! Älä käytä näitä BRIO Double Wave vauvoja kerrallaan yli kahden (2) lapsen kuljetukseen. Vaunut voivat romahtaa ja lapsesi voi loukkaantua.

VAROITUS! Nämä vaunut eivät sovellu ilman kantokassia alle 6 kuukauden ikäisille lapsille.

Kantokassin kanssa BRIO Double Wave-vaunut soveltuvat yli 0 kk ikäisille ja alle 9 kg painoisille lapsille. Ilman kantokassia vaunut on tarkoitettu yli 6 kk ikäisille ja alle 20 kg painoisille lapsille.

VAROITUS! Älä käytä näitä vauvoja, jos jokin niiden osa on rikki tai puuttuu. Lapsesi voi loukkaantua.

VAROITUS! Pidä muovikassit ja -pussit poissa lasten ulottuvilta välttääksesi tukehtumisvaaran.

VAROITUS! Turvallisuussyistä näissä vauvuissa saa käyttää vain valmistajan hyväksymiä alkuperäisiä varaosia ja lisävarusteita.

Ylikuormitus, epäasianmukainen käsittely ja muiden kuin valmistajan hyväksymien varusteiden käyttö voivat vahingoittaa vauvoja. Jos vaunut vahingoittuvat, ota välittömästi yhteyttä BRIO-jälleenmyyjäsi, jotta saat ne korjattua. Korjauta vahingoittuneet tai virheellisesti toimivat osat välittömästi.

VAROITUS! Älä päästä lasta vauvojen lähettyville vauvojen säätämisen aikana.

VAROITUS! Lastenvauvoja ei saa työntää rullaluistellen tai juosten.

Tämä tuote on hyväksytty normin EN 1888:2003 + A1/A2/A3:2005 mukaan.

VAUNUN HUOLTO

Säilytä vauvoja kuivassa paikassa (älä autokatoksessa tai vastaavassa). Jos olet käyttänyt vauvoja sateessa tai muuten kostealla säällä, kuivata runko välittömästi ja vie vaunut sisätiloihin tai muuten huoneenlämpöön, ja nosta kuomu ylös, jotta vaunut kuivuvat kunnolla ja välttyvät kosteuden aiheuttamilta vaurioilta. Varmista, että vaunut ovat kunnolla kuivat, ennen kuin viet ne varastoon. Tarkista ja puhdista vaunut säännöllisesti välttääksesi ruostumisvaaran. Käytä lämmintä vettä ja kotitalouskäyttöön tarkoitettua saippuaa tai puhdistusainetta (älä käytä valkaisuaineita, alkoheleja tai hankaavia puhdistusaineita). Voit tarvittaessa kiillottaa rungon metalliosat autovahalla tai vastaavalla.

Kaikki kangasosat on testattu määräysten mukaisesti. Tästä huolimatta kangas voi haalistua, varsinkin näkyvistä kohdista. Älä altista vauvoja voimakkaalle auringonvalolle pitkäksi aikaa. Noudata kankaissa olevia pesuohjeita.

Ulkokangas on käsitelty vettä hylkivällä kyllästeaineella. Tästä huolimatta vesitipat saattavat tunkeutua kankaan sisään esim. ommelkohdista ja muodostaa kosteita laikkuja puuvillakankaaseen. Voit suojata vaunut 100-prosenttisesti sateelta ja lumelta vain käyttämällä BRIO:n sadesuojaa. Kun peset vauvun päälliskangasta, muista poistaa huolellisesti kaikki saippua- ja pesuainejäämät, koska ne voivat heikentää kyllästeaineen toimintaa. Huuhtelee ja kuivaa vaunut käytettyäsi niitä merenrannalla tai suolatulla jalkakäytävillä.

Varmista säännöllisin väliajoin, että:

- Rungon kaikki lukitus- ja tukimekanismit toimivat kunnolla.
- Kaikki niitit, mutterit ja pultit ovat kunnolla kiinni ja ehjiä.
- Kaikki muoviosat ovat ehjiä ((ei halkeamia).
- Kaikki tarranauhut ovat kunnolla kiinni.
- Kaikki nepparit ovat kunnolla kiinni.
- Kaikki kuminauhut ovat ehjiä ja kunnollisia.
- Pysäköintijarru toimii.

4 **VIKTIG!** Les bruksanvisningen nøye, og oppbevare den for fremtidig bruk.

Ditt barns sikkerhet kan påvirkes, hvis du ikke følger disse instruksjonene. Det er viktig at alle personer som skal bruke dette produktet og dets tilbehør, er kjent med hvordan produktet fungerer – selv om han/hun skal bruke det kun i kortere perioder. Det bør bemerkes at denne bruksanvisningen ikke kan eliminere alle mulige risiko som et barn kan utsettes for ved bruk av dette produktet. Du er selv ansvarlig for ditt barns sikkerhet. Dersom noe er uklart, kontakt din nærmeste BRIO forhandler.

ADVARSEL! Forlat aldri barnet alene i vognen uten tilsyn. Barnet kan bli skadet.

ADVARSEL! Bruk aldri BRIO Double Wave for mer enn to (2) barn. Vognen kan klappe sammen og ditt barn kan skades.

ADVARSEL! Brukt som sportsvogn er vognen ikke beregnet for barn under 6 måneder.

Brukt som barnevogn er BRIO Double Wave beregnet for barn fra 0 år til 9 kg. Brukt som sportsvogn er BRIO Double Wave beregnet for barn fra 6 måneder og opp til 20 kg.

ADVARSEL! Bruk aldri denne vognen dersom noen deler mangler eller er ødelagt. Barnet kan skades.

ADVARSEL! Hold plastposer vekk fra barnet/barna for å unngå kvelning.

ADVARSEL! Bruk av sikkerhetshensyn, kun originale deler og originalt tilbehør godkjent av produsenten.

Overlastning, feilbruk og bruk av tilbehør som ikke er godkjent av produsenten, kan skade vognen. Dersom vognen er skadet, kontakt din nærmeste BRIO forhandler for utbedring av skaden. Foreta nødvendige reparasjoner ved skade eller dersom noen deler ikke fungerer.

ADVARSEL! Hold barnet borte fra vognen dersom det skal foretas justeringer.

ADVARSEL! Barnevognen må ikke brukes sammen med rullestol/inlines eller når du springer.

Dette produktet oppfyller kravene i henhold til EN 1888:2003 + A1/A2/ A3:2005.

VEDLIKEHOLD

Påse at vognen blir lagret på et tørt sted (ikke i en carport el.l.). Dersom vognen har vært ute i regn eller fuktig vær, bør understellet tørkes av umiddelbart og vognen bli plassert innendørs eller i et rom med romtemperatur med kalesjen opplått, slik at den kan tørke og derved unngå skader på grunn av fuktighet. Påse at vognen er tørr før den lagres bort.

Sjekk og vask vognen regelmessig for å unngå fare for rust. Bruk varmt vann og husholdningssåpe eller et rensmiddel (ikke bleking-, alkoholholdige eller slipemiddel.-baserte produkter). Poler vognen med bilvoks el.l. hvis nødvendig.

Alle tekstilene er testet i henhold til gjeldende standarder. Til tross for dette, kan falmning av tekstilene forekomme, spesielt på utsatte deler. Utsett aldri vognen for overdrevent sollys i lengre perioder. Det er vaskeanvisninger på alle tekstiler og trekk.

Ytterstoffet har en effektiv vannavstøtende impregnering. Imidlertid, til tross for dette, kan vannråper finne veien inn i de små stingene i tekstilet og danne fuktigflekker på bomullstoffet. En 100% beskyttelse for fuktighet får man ved å bruke BRIOs regntrekk for regn eller snø. Ved vask av ytterstoffet, påse at all såpe eller vaskemidler fjernes, slik at impregneringen virker. Rens og tørk av vognen dersom den har vært brukt ved salt sjø eller på salte veier.

Sjekk regelmessig at:

- Alle låsemekanismene på understellet fungerer skikkelig
- Alle nagler, skruer og bolter er skikkelig festet og ikke skadet
- Ingen plastikdeler er sprukne eller ødelagt
- Alle borrelåser er skikkelig festet
- Alle trykknapper er festet godt
- Alle strikker er i god behold
- Parkeringsbremsene virker

VIGTIGT! Læs denne brugsanvisning nøje før vognen tages i brug, og gem den til fremtidig brug.

Dit barns sikkerhed afhænger af instruktionerne følges. Det er vigtigt at alle som benytter vognen og dens tilbehør, er bekendt med hvordan vognen betjenes – også selvom det kun er et kort stykke tid. Der gøres opmærksom på, at denne brugsanvisning ikke kan udelukke alle de eventuelle risici som et barn kan blive udsat for, ved brug af dette produkt. Du er ansvarlig for dit barns sikkerhed. Ved spørgsmål kontakt venligst forhandleren hvor vognen er købt.

ADVARSEL! Efterlad aldrig dit barn i vognen uden opsyn. Dit barn kan blive skadet.

ADVARSEL! Brug aldrig BRIO Double Wave til mere end to (2) børn. Vognen kan kollapse. Dit barn kan blive skadet.

ADVARSEL! Når vognen bruges som klapvogn, er den ikke egnet til børn under 6 måneder.

Hvis der bruges lift er BRIO Double Wave egnet til børn fra 0 måneder til 9 kg. Som klapvogn er BRIO Double Wave egnet til børn fra 6 måneder og op til 20 kg.

ADVARSEL! Brug aldrig vognen hvis en del er i stykker, eller mangler. Dit barn kan blive skadet.

ADVARSEL! Undgå kvælningsfare og hold dit barn/børn væk fra plasticposer.

ADVARSEL! Af sikkerhedsmæssige årsager, brug kun originale reservedele og tilbehør som er godkendt af producenten.

Overbelastning, forkert brug og brug af reservedele som ikke er godkendt af producenten (uoriginale), kan skade vognen. Hvis din vogn er blevet skadet, kontakt da straks den forretning hvor vognen er købt, for at få den reparert.

ADVARSEL! Hold dit barn væk fra vognen mens der foretages justeringer.

ADVARSEL! Dette produkt er ikke beregnet til løb, eller brug sammen med rullestol/inliners.

Dette produkt opfylder kravene ifølge standard EN 1888:2003 + A1/A2/ A3:2005.

VEDLIGEHOLDELSSES INFORMATIONER

Opbevar vognen et tørt sted (ikke i en carport eller lign.). Hvis vognen benyttes i regnvejr eller fugtigt vejr, skal stellet aftørres umiddelbart efter køreturen. Vognen skal derefter placeres indendørs i stuetemperatur, med kalechen oplået, for at tørre og dermed undgå fugtskader. Vær opmærksom på at vognen er helt tør, før den eventuelt pakkes væk. Tjek og rengør din vogn regelmæssigt for at undgå tæring og rust.

Brug varmt vand med mild sæbe. (Brug ikke skræppe opløsningsmidler/ blegemidler m.m.). Polér af og til stellet med bilvoks eller lign. Alle tekstiler er testede efter officielle standarder. Trods dette kan falmning forekomme, specielt på udsatte dele af vognen. Udsæt aldrig vognen for kraftig sollys i længere tid. Der forefindes vaskeanvisninger på de forskellige dele.

Yderstoffet har en kraftig vandafvisende imprægnering. Trods dette kan enkelte vanddråber trænge gennem f.eks. syninger, og dermed danne fugt-skjolder på stoffet. 100% vandafvisning opnås ved, at benytte regnslag.

Sørg for at skylle og tørre stellet hvis den har været benyttet ved havet, eller om vinteren på underlag som er strøet med salt.

Tjek regelmæssigt at:

- Alle stallets låsemekanismer fungerer korrekt.
- Alle nitter, skruer og bolte er korrekt fastspændt og ikke skadet.
- Alle plastik dele ikke er knækket eller i stykker.
- Alle lukninger som fastgøres med velcro er i orden.
- Alle trykknapper er intakte og sidder korrekt.
- Alle elastikker/elastikbånd er i god stand.
- Alle parkeringsbremsere fungerer korrekt

IMPORTANT! Read these instructions carefully before use and keep them for future reference.

Your child's safety may be affected if you do not follow these instructions. It is important that anyone using this pushchair and its accessories should be familiar with how it is operated even if he/she is only going to use the pushchair for a short while.

Obviously these instructions cannot eliminate all possible risks when using this pushchair. You are of course responsible for your child's safety. If anything is unclear, contact the BRIO retail outlet you purchased this pushchair from.

WARNING! Never leave your child unattended in this pushchair. Your child may come to harm.

WARNING! Never use BRIO Double Wave for more than two (2) children. The pushchair may collapse. Your child may come to harm.

WARNING! Used as a pushchair, this product is not suitable for children under 6 months.

Used as a pram BRIO Double Wave is intended for children from 0 years up to 9 kg. Used as a pushchair, BRIO Double Wave is intended for children from 6 months and up to 20 kg.

WARNING! Regularly inspect this pushchair for signs of damage and wear. Do not use if any part is broken, torn or missing. Your child may come to harm.

WARNING! Keep coverings away from children to avoid the risk of suffocation.

WARNING! Do not use replacement parts or accessories other than those approved by BRIO AB.

Overloading, incorrect handling and the use of accessories that are not approved by BRIO AB can damage the pushchair. If your pushchair has been damaged or if anything is not working properly, contact your BRIO retailer immediately to get it checked and repaired.

WARNING! Keep your child away from the pushchair when adjustments are being made to it.

WARNING! This pushchair is not suitable for running or skating.

This product complies with EN 1888:2003 + A1/A2/A3:2005.

CARING FOR THE PRODUCT

Store the pushchair in a dry place (not in a carport or similar). If the pushchair is used in the rain or in damp weather, the chassis should be dried off immediately and the pushchair should be placed indoors or in a room which is at room temperature with the hood up so that it can dry and thus avoid damage due to damp. Make sure the pushchair is dry before it is stored.

Check and clean your pushchair regularly to reduce the risk of corrosion. Use warm water and household soap or a cleaning agent (not bleach, alcohol or abrasive cleaning agents). Polish the chassis with car wax or similar if required.

All fabrics are tested to official standards. Despite this, fading of the fabric may occur, especially on parts that are exposed. Never expose your pushchair to excessive sunlight for long periods of time. Washing instructions can be found on all fabrics and coverings. The outer fabric has an effective water-repellent treatment. However, despite this, water droplets may find their way through the small stitches in the fabric and form damp spots on the cotton fabric. A 100% protection from damp can be obtained by using BRIO rain protection for rain or snow. When washing the outer fabric ensure that you remove all soap or cleaning agent remains so that the treatment works most effectively. Rinse and dry the pushchair if it has been exposed to the sea or salted carriageways.

Check regularly that:

- All locking mechanisms are functioning properly.
- All rivets, nuts and bolts are firmly tightened and are not damaged.
- All plastic parts are not cracked or broken.
- All velcros are properly secured.
- All press studs are securely fastened.
- All elastic straps are in a good condition.
- The parking brake works.

WICHTIG! Lesen Sie diese Bedienungsanleitung vor dem Gebrauch des Kinderwagens sorgfältig durch und heben Sie sie für weitere Fragen auf.

Die Sicherheit Ihres Kindes kann gefährdet sein, wenn Sie die Anweisungen missachten. Es ist wichtig, dass alle Personen, die dieses Produkt nutzen den Inhalt der Bedienungsanleitung und den Umgang mit dem Produkt kennen, auch wenn sie es nur kurz benutzen.

Es wird darauf hingewiesen, dass diese Gebrauchsanweisung nicht alle Gefahren ausschließen kann, denen ein Kind durch den Gebrauch ausgesetzt werden kann. Der Nutzer ist für die Sicherheit des Kindes verantwortlich. Falls Sie weitere Fragen haben, nehmen Sie bitte Kontakt mit Ihrem BRIO Fachhändler auf.

WARNUNG! Lassen Sie Ihr Kind nie unbeaufsichtigt im Kinderwagen. Ihr Kind könnte sich verletzen.

WARNUNG! Benutzen Sie BRIO Double Wave nie für mehr als zwei (2) Kindern zur gleichen Zeit. Der Wagen kann zusammenklappen und die Kinder können verletzt werden.

WARNUNG! Nutzung als Sportwagen Dieser Sitz ist nicht geeignet für Kinder unter 6 Monaten.

Bei Nutzung als Kinderwagen sind die Modelle BRIO Double Wave für Kinder von 0 Jahren bis 9 Kg geeignet. Bei Nutzung als Sportwagen sind die Modelle BRIO Double Wave für Kinder von 6 Monaten bis 20 Kg geeignet.

WARNUNG! Benutzen Sie dieses Fahrzeug nie, wenn Teile gebrochen sind oder fehlen. Ihr Kind könnte verletzt werden.

WARNUNG! Halten Sie Plastiktüten von Ihrem Kind fern. Es könnte ersticken.

WARNUNG! Aus Sicherheitsgründen benutzen Sie ausschließlich Original Ersatzteile und Zubehör, die vom Hersteller geprüft sind.

Überladung, unkorrekte Bedienung und nicht zugelassenes Zubehör können den Wagen beschädigen. Falls Ihr Wagen beschädigt ist, kontaktieren Sie bitte unverzüglich Ihren BRIO Fachhändler zwecks Reparatur. Bitte führen Sie alle wichtigen Reparaturen sofort durch.

WARNUNG! Halten Sie Ihr Kind bei Veränderungen am Wagen fern.

WARNUNG! Dieses Erzeugnis ist nicht geeignet zum Skaten oder Rennen.

Dieses Produkte ist nach der Norm EN 1888:2003 + A1/A2/A3:2005 geprüft.

PFLEGEANLEITUNG

Bewahren Sie den Wagen an einem trockenen Platz auf (nicht im Carport o.ä.). Wenn der Wagen feucht oder nass ist, sollte das Gestell sofort getrocknet und an einem trockenen Ort mit aufgespanntem Dach abgestellt werden. Dadurch werden Schimmel- und Stockflecken vermieden. Versichern Sie sich, dass der Wagen trocken ist, bevor Sie ihn verstauen.

Reinigen und überprüfen Sie den Wagen regelmäßig um Rostbildung zu vermeiden. Benutzen Sie warmes Wasser und Haushaltsseife oder ein sanftes Reinigungsmittel (kein Alkohol, Bleichmittel oder Schleifpaste). Wenn Sie mögen, können Sie das Gestell mit Autowachs o.ä. polieren.

Alle Stoffe sind nach offiziellen Standards getestet. Trotzdem können geringe Farbveränderungen auftreten, speziell an Stellen die besonders der Sonne ausgesetzt sind. Stellen Sie den Wagen deswegen nie für längere Zeit direkt in extreme Sonne. Pflegeanleitungen finden Sie an allen Stoffteilen und Abdeckungen.

Das Außenmaterial hat eine wasserabweisende Ausrüstung. Trotzdem können Wassertropfen an den Nähten den Weg ins Innere finden und Wasserflecken hinterlassen. Einen 100% Schutz gegen Wasser und Schnee bietet Ihnen nur der BRIO Regenschutz.

Wenn Sie Stoffteile waschen, stellen Sie bitte sicher, dass sämtliche Seifen oder Waschmittelrückstände entfernt wurden, damit die Imprägnierung wirken kann. Spülen und säubern Sie den Wagen, wenn Sie ihn an der See oder auf mit Salz gestreuten Gehwegen benutzt haben.

Bitte prüfen Sie regelmäßig, ob:

- Alle Verriegelungen am Gestell korrekt funktionieren.
- Alle Nieten, Bolzen und Muttern festgezogen und nicht beschädigt sind.
- Alle Plastikteile unbeschädigt sind.
- Alle Klettverschlüsse korrekt zugezogen sind.
- Alle Druckknöpfe fest zusammengedrückt sind.
- Alle Plastikriemen in guter Verfassung sind.
- Die Feststellbremse funktioniert.

6 BRIO Double Wave



VAGNENS DELAR

- A Skjutstång
 - B Skjutstångens höjdreglage
 - C Vändreglage
 - D Hopfällningsreglage
 - E Handtagsbåge
 - F Fotstöd
 - G Varukorg
 - H Hjul
 - I Parkeringsbroms
 - J Tittluckor
 - K Sufflett
 - L Ventilationslucka
 - M Lås för vändbar skjutstång
 - N Chassilås
 - O Säkerhetslåsets fotpedal
- Be butiken orientera dig om det är något du inte förstår.

VAUNUNOSAT

- A Työntöaisa
 - B Työntöaisan korkeuden säädin
 - C Lukitus, josta voi vaihtaa työntöaisan suuntaa
 - D Lukitus, josta vaunun voi kasata
 - E Turvakaari
 - F Jalkatuki
 - G Tavarakori
 - H Pyörä
 - I Pysäköintijarru
 - J Ikkunat
 - K Kuomu
 - L Tuuletusaukko
 - M Käännettävän työntöaisan lukko
 - N Turvalukko
 - O Turvalukon jalkapoljin
- Pyydä jälleenmyyjältäsi tuote-esittely mikäli käyttöohjeet herättävät kysymyksiä.

VOGNENS DELER

- A Håndtak
 - B Håndtaksregulering - høyde
 - C Mekanisme for reversering av håndtaket
 - D Mekanisme for sammenslåing av understellet
 - E Frontbøyle
 - F Fotbrett
 - G Varekurv
 - H Hjul
 - I Parkeringsbroms
 - J Titteluker
 - K Kalesje
 - L Lufteluke
 - M Lås for vendbart håndtak
 - N Understellslås
 - O Fotpedal sikkerhetslås
- Be butikken orientere deg om det er noe du ikke forstår.

VOGNENS DELE

- A Styr
 - B Teleskopbeslag
 - C Lås til reverse stel
 - D Lås til sammenklapning
 - E Frontbøyle
 - F Fodstøtte
 - G Varekurv
 - H Hjul
 - I Parkeringsbremse
 - J Vindue
 - K Kaleche
 - L Ventilations åbning
 - M Lås til vendbart styr
 - N Stellås
 - O Fodpedal til sikkerhedslås
- Har du spørgsmål, kan du altid henvende dig til butikken.

SPECIFICATIONS

- A Handle
 - B Handle height adjuster
 - C Lever for reversing the handle
 - D Lever for folding the chassis
 - E Bumper bar
 - F Footrest
 - G Basket
 - H Wheel
 - I Parking brake
 - J Windows
 - K Hood
 - L Ventilation opening
 - M Reversible lock
 - N Chassis lock
 - O Foot pedal for safety-lock
- Ask the store to demonstrate the pushchair if you do not understand these instructions.

WAGENTEILE

- A Schieber
 - B Höhenverstellung
 - C Riegel für den Schieber Schwenkmechanismus
 - D Riegel für die Entriegelung beim Zusammenklappen
 - E Sicherheitsbügel
 - F Fußablage
 - G Korb
 - H Rad
 - I Feststellbremse
 - J Fenster
 - K Dach
 - L Lüftungsöffnung
 - M Sicherungshebel für den Schwenkmechanismus
 - N Gestellverriegelung
 - O Fußpedal für Faltsicherung
- Ihr Händler ist gern bereit, weiter Fragen zu beantworten.

Vagnsfakta • Tekniset tiedot • Vognfakta • Vogn fakta • Technical information • Technische Details

Som liggvagn är BRIO Double Wave avsedd för barn från 0 år upp till 9 kg. Som sittvagn är BRIO Double Wave avsedd för barn från 6 månader upp till 15 kg.

Mått	
Sits	51 x 25 - 86 cm
Hjul	30 cm
Skjutstångshöjd	97 - 105 cm
Höjdd: Chassi, hjul, sittdel	99 x 77 x 51 cm

Vikt	
Vagn	17 kg
Hjul	4 kg
Vagn, hjul	21 kg

Max last	
Sittdel	2 x 15 kg
Mjuklift	2 x 9 kg
Varukorg	5 kg
Skjutstång	2 kg

Kantokassin kanssa BRIO Double Wave-vaunut soveltuvat yli 0 kk ikäisille ja alle 9 kg painoisille lapsille. Ilman kantokassia vaunut on tarkoitettu yli 6 kk ikäisille ja alle 15 kg painoisille lapsille.

Koko	
Istuin	51 x 25 - 86 cm
Pyörät	30 cm
Työntöaisan korkeus	97 - 105 cm
Mitat kasattuna: Runko, pyörät, istuin	99 x 77 x 51 cm

Paino	
Vaunut	17 kg
Pyörät	4 kg
Vaunut, pyörät	21 kg

Maximikuormitus	
Rattaana	2 x 15 kg
Kantokassin	2 x 9 kg
Tavarakorille	5 kg
Työntöaisalle	2 kg

Brukt som barnevogn er BRIO Double Wave beregnet for barn fra 0 år til 9 kg. Brukt som sportsvogn er BRIO Double Wave beregnet for barn fra 6 måneder og opp til 15 kg.

Mål	
Sittemål	51 x 25 - 86 cm
Hjul	30 cm
Håndtakshøyde	97 - 105 cm
Sammenlagt: Chassi, hjul, sitteinnsats	99 x 77 x 51 cm

Vekt	
Vogn	17 kg
Hjul	4 kg
Vogn, hjul	21 kg

Max vekt	
Sitteinnsats	2 x 15 kg
Bærebag	2 x 9 kg
Varekurv	5 kg
Håndtak	2 kg

Hvis der bruges lift er BRIO Double Wave egnet til børn fra 0 måneder til 9 kg. Som klapvogn er BRIO Double Wave egnet til børn fra 6 måneder og op til 15 kg.

Mål	
Siddemål	51 x 25 - 86 cm
Hjul	30 cm
Styrhøjde	97 - 105 cm
Sammenklappet: Stel, hjul, klapvognsdel	99 x 77 x 51 cm

Vægt	
Vogn	17 kg
Hjul	4 kg
Vogn, hjul	21 kg

Max vægt	
Klapvognsdel	2 x 15 kg
Blød lift	2 x 9 kg
Varekurv	5 kg
Styr	2 kg

Used as a pram, BRIO Double Wave is intended for children from 0 years up to 9 kg. Used as a pushchair, BRIO Double Wave is intended for children from 6 months and up to 15 kg.

Dimensions	
Seat	51 x 25 - 86 cm
Wheels	30 cm
Handle height	97 - 105 cm
Folded: Chassis, wheels, seat unit	99 x 77 x 51 cm

Weight	
Pushchair	17 kg
Wheels	4 kg
Pushchair, wheels	21 kg

Maximum load	
Seat unit	2 x 15 kg
Soft carry cot	2 x 9 kg
Basket	5 kg
Handle	2 kg

Bei der Nutzung des Kinderwagens mit Softtragetasche ist BRIO Double Wave nur für eine Nutzung von Kindern ab 0 Jahren und bis 9 Kg geeignet. Als Sportwagen wurde BRIO Double Wave für Kinder von 6 Monaten bis zu 15 Kg entwickelt.

Maße	
Sitz	51 x 25 - 86 cm
Räder	30 cm
Höhe Schieber	97 - 105 cm
Zusammengeklappt: Gestell, Räder, Sitzeinheit	99 x 77 x 51 cm

Gewicht	
Wagen	17 kg
Räder	4 kg
Wagen, Räder	21 kg

Max. Belastung	
Sitzeinheit	2 x 20 kg
Softtragetasche	2 x 9 kg
Einkaufskorb	5 kg
Schieber	2 kg

Fälla upp chassit • Rungon kokoaminen • Fell opp understellet •
 Udklapning af stel • Unfolding the chassis • Aufstellen des Gestells

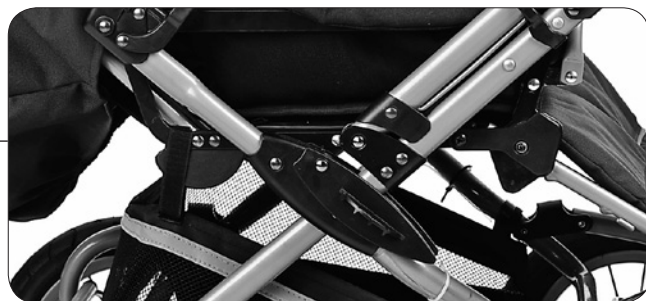
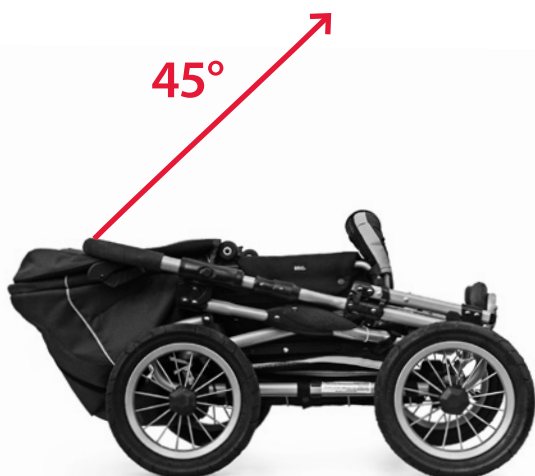

Fäll upp chassit genom att lyfta i skjutstången. Se till att chassilåsen låser på båda sidorna så som bilderna visar.

VARNING! Kontrollera alltid, innan du använder vagnen, att chassilåset är i låst läge.

Taita runko auki nostamalla sitä työntöaisasta. Varmista, että molemmat rungon lukot asettuivat paikalleen.

VAROITUS! Varmista aina ennen vaunujen käyttöä, että rungon lukko on kunnolla kiinni.

Slå opp understellet ved å løfte i håndtaket. Påse at understellslåsen låser på begge sidene, som indikert på bildene.

ADVARSEL! Påse alltid før vognene tas i bruk, at chassislåsen befinner seg i lukket posisjon.

Slå stellet op ved at løfte opad i styret. Vær opmærksom på at stellet "låser". Se billeder.

ADVARSEL! Tjek altid, før du begynder at bruge vognen, at stellet er korrekt "låst".

Unfold the chassis by lifting up the handle. Ensure that the chassis locks lock into position as indicated by the pictures.

WARNING! Ensure that the chassis locks are engaged before use.

Stellen Sie den Wagen auf, indem Sie den Schieber nach oben ziehen. Stellen Sie sicher, dass das Chassis einrastet (in die Position wie auf dem Bild beschrieben).

WARNUNG! Prüfen Sie immer vor der Nutzung des Wagens, dass das Gestell richtig eingerastet ist.

10 Fälla ihop chassit • Rungon kasaaminen • Legge sammen understellet • Sammenklapning af stel • Folding the chassis • Zusammenklappen des Gestells



Se till att skjutstången är på samma sida som säkerhetslåsets fotpedal. Frigör parkeringsbromsen. Fäll ihop chassit genom att dra uppåt i hopfällningsreglagen på båda sidorna. Tryck på säkerhetslåsets fotpedal samtidigt som du för skjutstången framåt.

Justera därefter skjutstången till det nedersta läget (för att chassit ska ta så liten plats som möjligt).

Varmista, että työntöaisa on samalla puolella kuin turvalukitsimen jalkapoljin. Vapauta pysäköintijarru. Taita runko kokoon vetämällä molempien puolien lukitsinta ylöspäin. Paina turvalukitsimen jalkapoljinta ja käännä samalla työntöaisaa eteenpäin.

Säädä sitten työntöaisan korkeus mahdollisimman matalaksi (niin runko vie mahdollisimman vähän tilaa).

Påse at håndtaket er på samme side som sikkerhetslåsets fotpedal. Frigjør parkeringsbromsen. Fell sammen understellet ved å trekke låsemekanismen for sammenslåing av understellet oppover på begge sider. Trykk ned fotpedalen for sikkerhetslåsen samtidig som du skyver håndtaket fremover.

Sett høyden på håndtaket til den laveste posisjonen (slik at understellet i sammenlagt stilling tar minst mulig plass).

Vær opmærksom på at styret er på samme side af klapvognen som fodpedalen til sikkerhedslåsen. Frigør parkeringsbromsen. Slå stellet sammen ved samtidigt at trække opad i låsemekanismer til sammenklapning. Skub styret fremad samtidig med at der trædes på fodpedalen til sikkerhedslåsen.

Juster styret til den laveste højde (for at stellet fylder så lidt som muligt).

Make sure the handle is located on the same side as the foot pedal for the safety lock. Release the parking brake. Fold the chassis by pulling the lever for folding upwards on both sides. Press downwards on the foot pedal for the safety lock at the same time as you push the handle forward.

Adjust the height of the handle to its lowest position (making the folded chassis as small as possible).

Stellen Sie sicher, dass sich der Schieber auf derselben Seite befindet wie das Fußpedal. Entriegeln Sie die Feststellbremse. Falten Sie das Gestell indem Sie die Zughülsen (Riegel für die Entriegelung) auf beiden Seiten gleichzeitig ziehen, das Sicherungspedal auf der rechten Seite mit dem Fuß antippen und den Schieber nach vorn drücken.

Stellen Sie den Schieber in die niedrigste Position (das macht das faltmaß so gering wie möglich).

Reglera höjden på skjutstången • Työntöaisan korkeuden säätäminen • 11
Regulering av høyden på håndtaket • Regulering af teleskopstyr •
Adjusting handle height • Verstellen der Höhe des Schiebers



Ställ höjden på skjutstången genom att trycka in knapparna på höjdreqlagen på skjutstångens båda sidor. Höj / sänk skjutstången till önskat läge, släpp knapparna och skjutstången låser i det nya läget.

WARNING! Kontrollera alltid, innan du använder vagnen, att skjutstången är i låst läge och på samma höjd på båda sidor.

WARNING! Allt som hängs på skjutstången påverkar vagnens stabilitet.

Säädä työntöaisan korkeus painamalla sen molemmilla puolilla olevia korkeudensäädön painikkeita. Nosta/laske aisa sopivalle korkeudelle ja vapauta painikkeet, niin aisa lukkiutuu uuteen asentoon.

VAROITUS! Tarkista aina ennen vaunujen käyttöä, että työntöaisa on lukittuna ja että se on samalla korkeudella molemmilta puolilta.

VAROITUS! Kaikki työntöaisan varaan ripustamasi tavarat heikentävät vaunujen tasapainoa ja voivat saada vaunut kaatumaan.

Juster håndtakshøyden ved å trykke inn knappene på høydejusteringsknappene på begge sider av håndtaket. Hev/senk håndtaket til ønsket posisjon, løsne knappene og håndtaket vil feste seg i sin nye posisjon.

ADVARSEL! Før vognen tas i bruk, sjekk alltid at håndtaket befinner seg i låst posisjon og at det har samme høyde på begge sider.

ADVARSEL! Alt som blir hengt på det justerbare håndtaket reduserer vognens stabilitet og øker risikoen for at vognen kan tippe.

Juster højden på styret ved at trykke begge knapper ind på teleskopbeslaget. Hæv/sænk styret til den ønskede position, slip knapperne og styret vil "låse" i den nye højde.

ADVARSEL! Før vognen tages i brug, tjek altid at styret er fastlåst og i samme højde i begge sider.

ADVARSEL! Alt som man hænger på det justerbare styr indvirker på vognens stabilitet, og øger risikoen for at vognen kan vælte.

Adjust the height of the handle by pressing in the buttons on the height adjuster on both sides of the handle. Raise/Lower the handle to the required position, release the buttons and the handle will lock into its new position.

WARNING! Ensure that the handle is in locked position and at the same height on both sides before use.

WARNING! Any load attached to the handle affects the stability of the pram/pushchair.

Verstellen Sie die Höhe des Schiebers indem Sie die Knöpfe an beiden Seiten des Schiebers drücken. Stellen Sie die gewünschte Höhe ein und lassen den Knopf los. Der Schieber rastet in der neuen Position ein.

WARNUNG! Bevor Sie den Wagen benutzen stellen Sie sicher, dass der Schieber fest eingerastet ist und sich auf beiden Seiten in derselben Höhe befindet.

WARNUNG! Jedes Gewicht, welches Sie an den Schieber hängen, reduziert die Stabilität des Wagens und erhöht das Risiko, dass der Wagen kippen kann.

12 Vända skjutstången • Työntöaisan kääntäminen • Vend håndtaket • Brug af vendbar styr • Reversing the handle • Schieber schwenken

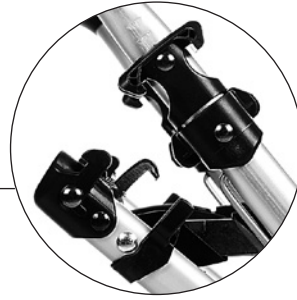
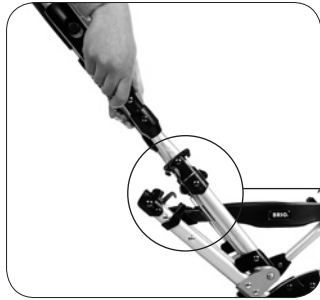
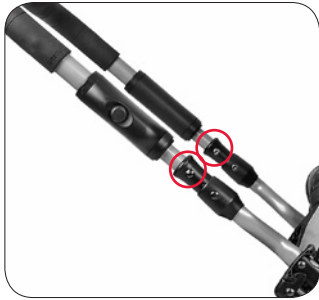

Vänd skjutstången genom att dra i vändreglagen och för samtidigt skjutstången över till andra sidan. Håll vändreglagen uppe tills båda låsspärrarna passerats. Om skjutstången fastnar i andra låsspärren, dra ytterligare en gång i vändreglagen och håll dem uppe tills den andra låsspärren passerats.

VARNING! Kontrollera alltid, innan du använder vagnen, att skjutstången är i låst läge.

VARNING! Allt som hängs på skjutstången påverkar vagnens stabilitet.

Jos haluat kääntää työntöaisan vaunujen toiselle puolelle, vedä ylempiä lukitusmekanismeja ylös ja työnnä sitten aisa toiselle puolelle. Pitele lukitusmekanismeja ylhäällä kunnes aisa on ohittanut kuomun molemmat lukitsimet. Jos aisa jää jumiin lukitsimeen, vedä lukitusmekanismeja vielä kerran ja pidä niitä ylhäällä, kunnes aisa on mennyt lukitsimen ohi.

VAROITUS! Tarkista aina ennen vaunujen käyttöä, että työntöaisa on lukittuna.

VAROITUS! Kaikki työntöaisan varaan ripustamasi tavarat heikentävät vaunujen tasapainoa ja voivat saada vaunut kaatumaan.

For å skyve håndtaket over til vognens motsatte side, trykk mekanisme for reversering av håndtaket oppover og skyv så håndtaket over på den andre siden. Hold låsemekanismen oppe til håndtaket har passert begge låsehempene. Dersom håndtaket fastner i den andre låsehempen, trykk en gang til på låsemekanismen og hold dem oppe til den andre låsehempen er passert.

ADVARSEL! Før vognen tas i bruk, sjekk alltid at håndtaket befinner seg i låst posisjon.

ADVARSEL! Alt man henger på håndtaket reduserer vognens stabilitet og øker risikoen for at vognen kan tippe.

For at vende styret over på den anden side af vognen, trækkes i låset til reverse stel. Skub derefter styret til den anden side, mens der stadig trækkes i låsemekanismerne. Skulle styret sætte sig fast, slip og træk da i låsemekanismerne på styret endnu en gang til styret er kørt i position på modsatte side.

ADVARSEL! Før vognen tages i brug, tjek altid at styret er fastlåst.

ADVARSEL! Alt som man hænger på det justerbare styr indvirker på vognens stabilitet, og øger risikoen for at vognen kan vælte.

To move the handle over to the other side of the pram/pushchair, pull the lever for reversing the handle up and then push the handle over to the other side. Hold the lever for reversing the handle up until the handle has passed both locking catches. If the handle gets caught in the second locking catch, pull once more on the lever for reversing the handle and keep them up until the second locking catch has been passed.

WARNING! Ensure that the reversible locks are engaged before use.

WARNING! Any load attached to the handle affects the stability of the pram/pushchair.

Um den Schieber zu schwenken, ziehen Sie die Entriegelungshülse für den Schieber Schwenkmechanismus an beiden Seiten nach oben und schwenken den Schieber zur anderen Seite. Halten Sie die Entriegelungshülsen fest, bis der Schieber beide Verriegelungen am Gestell passiert hat. Falls der Schieber in der zweiten Sicherung einrastet, ziehen Sie noch einmal an den Entriegelungshülsen und halten Sie die Position, bis Sie auch die zweite Sicherung passiert haben.

WARNUNG! Bevor Sie den Wagen benutzen stellen Sie sicher, dass der Schieber fest eingerastet ist.

WARNUNG! Jedes Gewicht, welches Sie an den Schieber hängen, reduziert die Stabilität des Wagens und erhöht das Risiko, dass der Wagen kippen kann.



Tag bort axelskydden och spara dem för framtida bruk (skydd vid transport utan hjul). Se till att parkeringsbromsen är i uppfällt läge. För på hjulet på axeln så långt som möjligt med låsknappen intryckt. Släpp knappen och kontrollera att hjulet sitter fast.

WARNING! Kontrollera alltid, innan du använder vagnen, att hjulen sitter ordentligt fast och inte går att dra av axeln.

VIKTIGT! Vissa golvmaterial innehåller komponenter som frigör det svarta färgpigmentet i däckens vilket kan missfärga golvet. Se därför till att däckens inte står direkt på golvet.

Montera av hjulet genom att trycka in låsknappen och sedan dra av hjulet. Torka av smuts från axlarna innan du sätter på hjulet igen.

Poista akselien suojukset ja laita ne talteen vastaisen varalle (niitä tarvitaan suojaaksi, jos joudut kuljettamaan vaunuja pyörät irrotettuna). Varmista ensin, että jarrujen lukitusmekanismi on auki. Paina sitten pyörän lukituspainiketta ja paina pyörää akseliin niin pitkälle kuin se menee. Vapauta painike ja varmista, että pyörä on kunnolla paikallaan.

VAROITUS! Varmista aina ennen vaunujen käyttöä, että pyörät ovat kunnolla paikoillaan ja ettei niitä saa vetämällä irti akselistä.

TÄRKEÄÄ! Jotkut lattiamateriaalit sisältävät aineita, jotka voivat irrottaa vaunun renkaista mustaa väriä. Tämä väri voi tarttua lattiaan. Älä siksi pidä vaunuja paljaalla lattialla.

Pyörän irrottaminen: paina lukituspainiketta ja vedä pyörä irti akselistä. Pyyhi akselin päät puhtaiksi ennen kuin asetat pyörät takaisin paikoilleen.

Fjern akselbeskytterne og ta vare på dem for fremtiden (for beskyttelse når vognen transporteres uten hjul). Påse at parkeringsbromsen er av. Press ned låseknappen og skyv hjulet inn på akselen så langt som mulig. Løsne knappen og sjekk at hjulet er skikkelig festet.

ADVARSEL! Påse alltid før du bruker vognen at hjulene er skikkelig festet og at de ikke kan trekkes av akselen.

VIKTIG! Noen gulvoverflater inneholder komponenter som avgir et sortfarget pigment fra hjulene som kan smitte av på gulvet. Påse derfor at hjulene ikke direkte berører gulvet.

Slik fjernes hjulene: Skyv inn låseknappen og trekk hjulet av akselen. Tørk av all skitt fra akslene før hjulet brukes igjen.

Fjern akselbeskytterne og gem disse til senere bruk, (beskytter akslerne når vognen transporteres uten hjul). Vær opmærksom på at vognen ikke er bremsset. Hold knappen på hjulkapslen nede, og sæt hjulet så langt ind over akslen som muligt. Slip knappen og tjek at hjulet er korrekt fastgjort, ved at trække det lidt tilbage.

ADVARSEL! Før vognen tages i brug, tjekkes altid om hjulene er korrekt monteret.

VIKTIG! Nogle gulvmaterialer indeholder komponenter som kan få dækkene til at smitte af på gulvet. Vær derfor opmærksom på, på hvilket underlag vognen parkeres.

Afmontering af hjul: Hold knappen på hjulkapslen nede, mens hjulet trækkes af akslen. Aftør akslen for snavs inden hjulet sættes på igen.

Remove the axle protectors and save them for future use (protection when transporting without wheels). Ensure that the parking brake is released. Press the locking button and push the wheel onto the axle as far as it will go. Release the button and check that the wheel is firmly in place.

WARNING! Ensure before use that the wheels are firmly attached and that they cannot be pulled off the axle.

IMPORTANT! Some floor materials contain components which release black colour pigment from the tyres which may discolour the floor. You should therefore ensure that the tyres do not stand directly on the floor.

Removal of wheel: press the locking button and then pull the wheel off the axle. Wipe off any dirt from the axles before you put the wheel back on again.

Entfernen Sie den Achsschutz und heben Sie ihn für die Zukunft auf. (Zum Schutze beim Transport ohne Räder). Lösen Sie die Feststellbremse. Drücken Sie den Verriegelungsknopf und schieben das Rad so weit es geht auf die Achse. Lassen Sie den Knopf los und prüfen Sie den festen Sitz des Rades indem Sie leicht daran ziehen.

WARNUNG! Stellen Sie vor jedem Gebrauch sicher, dass die Räder fest sitzen und nicht abgehen können.

WICHTIG! Manche Bodenbeläge beinhalten Stoffe, die schwarze Farbpigmente von den Rädern ablösen und auf dem Boden Verfärbungen hinterlassen können. Stellen Sie daher sicher, dass die Räder nicht direkt auf diesen Belägen stehen.

Rad abnehmen: Drücken Sie den Sicherungsknopf und ziehen Sie das Rad von der Achse. Wischen Sie den Schmutz von der Achse bevor Sie das Rad wieder aufstecken.

14 Använda parkeringsbromsen • Pysäköintijarrun käyttö • Anvendelse av parkeringsbromsen • Brug af parkeringsbremse • Applying the parking brake • Lösen/betätigen Sie die Feststellbremse

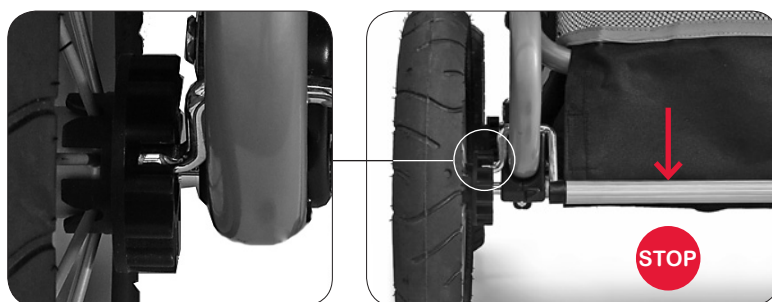
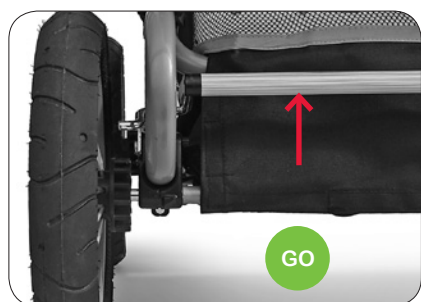

Tryck ner och dra upp bromsröret för att aktivera respektive släppa parkeringsbromsen. Se till att bromstrådarna låser i kuggarna på hjulen när vagnen bromsas.

VARNING! Vagnen ska alltid vara bromsad när du lyfter i eller ur ditt barn.

Lukitse jarru painamalla jarruputkea alas ja vapauta jarru nostamalla jarruputkea ylös. Kun lukitset jarrut, varmista, että jarruputket lukkiutuvat pyörien hammastukseen.

VAROITUS! Varmista aina ennen kuin nostat lapsen vaunuihin tai vaunuista pois, että jarru on päällä.

Trykk ned og dra opp bremsen for å aktivere respektive løsne parkeringsbromsen. Påse at bremsearmene låser inn i hjulknastene.

ADVARSEL! Påse at parkeringsbromsen står på når barnet skal settes opp i eller tas ut av vognen.

Tryk bremsestangen ned for at aktivere parkeringsbromsen, og tryk bremsestangen op for at deaktivere parkeringsbromsen. Når parkeringsbromsen er aktivert, så vær da opmærksom på at den sidder korrekt i "hak" i bremsekransen.

ADVARSEL! Vær opmærksom på at vognen er bremsset, når du sætter barnet i, eller tager barnet op af vognen.

Press down and pull up the brake bar to activate or release the parking brake. When the parking brake is applied, ensure that the brake rods lock in the wheel cogs.

WARNING! Ensure that the parking brake is engaged as you place your child in or take your child out of the pushchair.

Drücken Sie den Bremshebel herunter zum Verriegeln oder heben Sie ihn zum Lösen an. Wenn die Feststellbremse angezogen ist, überprüfen Sie bitte, ob der Bremsstift in dem Bremsadapter fest eingerastet ist.

WARNUNG! Bitte verriegeln Sie unbedingt die Feststellbremsen wenn Sie Ihr Kind in den Wagen setzen oder herausnehmen.

Justera ryggstödet och fotstödet • Selkänojan ja jalkatuen säätäminen
 • Slik justeres ryggen og fotbrettet • Justering af ryg og fodstøtte •
 Adjusting the backrest and the footrest • Verstellung der Rückenlehne
 und der Fußablage

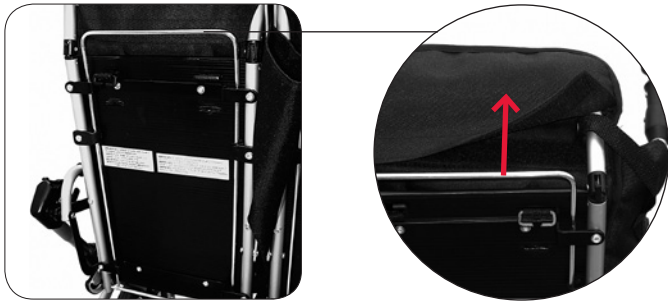

Ryggstödet har tre lägen. Dra rygghandtaget uppåt, för ryggstödet till önskat läge och släpp handtaget.

Selkänojan voi asettaa kolmeen asentoon. Vedä selkänojan kahvaa ylöspäin, siirrä selkänoja haluamaasi asentoon ja vapauta kahva.

Ryggen har 3 stillinger. Skyv ryggbøjlen oppover, skyv ryggen til ønsket posisjon og løsne håndtaket.

Ryggen har 3 positionsmuligheder. Træk op i rygbøjlen, flyt ryggen til den ønskede position, og slip rygbøjlen igen.

The backrest can be placed in three different positions. Pull the backrest handle upwards, move the backrest to desired position and release handle.

Die Rückenlehne hat 3 Positionen. Drücken Sie den Bügel an der Rückenlehne nach oben, bewegen die Rückenlehne in die gewünschte Position und lassen den Bügel zum Einrasten wieder los.



Fotstödet har två lägen. För att höja fotstödet, för fotstödet uppåt till övre läget. För att sänka fotstödet, tryck fotstödet inåt, nedåt.

Jalkatuen voi asettaa kahteen asentoon. Nosta jalkatukea vetämällä se yläasentoon. Laske jalkatukea painamalla sitä sisään ja alas.

Fotbrettet har to stillinger. For å heve fotbrettet, skyv brettet oppover til den øverste posisjonen. For å senke fotbrettet, skyv brettet innover og ned.

Fodstøtten har to positionsmuligheder. For at hæve fodstøtten, føres denne opad til den øverste position. For at sænke fodstøtten, presses denne indad og nedad.

The footrest has two positions. To raise the footrest, move the footrest upwards to the uppermost position. To lower the footrest, press the footrest inwards and downwards.

Die Fußablage hat 2 Positionen. Zum Anheben ziehen Sie die Ablage bis ganz nach oben. Zum Senken drücken Sie die Ablage erst nach innen und dann nach unten.



Fäst handtagsbågens tyg runt handtagsbågen med dragkedjan och knäpp fast grenbanden.
För upp handtagsbågen mot armstöden och knäpp fast dem med handtagsbågens hållare så som bilden till höger visar.

Kiinnitä kangas turvakaaren ympärille vetoketjulla ja nosta haarakappale turvakaaren yli ja kiinnitä se nepparilla.
Siirrä turvakaari ylös kohti käsinojia ja kiinnitä se pidikkeisiin kuvan osoittamalla tavalla.

Monter tekstilet rundt frontbøylen med glidelåsen og monter og fest skrittstroppen med trykknappene.
Skyv frontbøylen oppover mot armlenene og fest den med holderne som bildet viser.

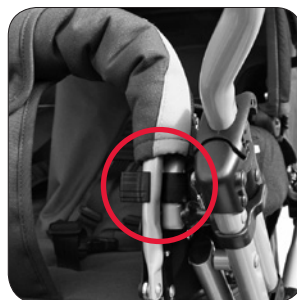
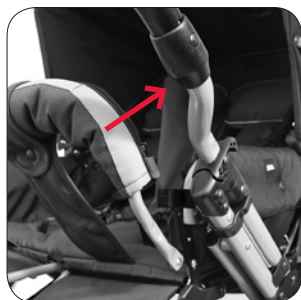

Montér stoffet omkring frontbøjlen, ved at lyne lynlåsen og derefter fastgøre skridtstroppen til denne med trykknappen.
Hold frontbøjlen op ved siden af armstøtten, og fastgør frontbøjlen med clipsen, som vist på billedet.

Affix the fabric around the bumper bar with the zip and attach and fasten (with press stud) the crotch strap.
Move the bumper bar up towards the armrests and affix the bumper bar on the retaining clips as indicated in the picture.

Bringen Sie den Schutzbügelbezug an indem Sie den Bezug über den Bügel ziehen und mit dem Reißverschluss verschließen.
Befestigen Sie den Schrittgurt mit dem Druckknopf. Heben Sie den Schutzbügel in Höhe der Armlehne und befestigen Sie beide Seiten in der dafür vorgesehenen Öffnung (siehe Foto).

18 Sufflett • Kuomu • Kalesje • Kaleche • Hood • Verdeck



Tryck in de båda insticksdelarna, en på varje sida om suffletten, i plasthållarna på sidoramen (en på varje sida). Se till att de sitter på plats.

Paina kuomun pidikkeet paikalleen sivukehyksen muovipidikkeisiin, yksi kuomun kummallekin puolelle. Varmista, että ne napsahtavat paikalleen.

Trykk inn begge innstikksdelene, en på hver side av kalesjen ned i plastikkholderne på siderammen (en på hver side). Påse at de låses på plass.

Klik kalechespydene fast, et på hver side af kalechen, i plastik-beslagene i overdelen (et på hver side). Vær opmærksom at spydene "klikker" fast.

Press the hood attachments into place, into the plastic holders on the side frame (one on each side). Make sure they click into place.

Drücken Sie die Dachbefestigung auf beiden Seiten in die dafür vorgesehenen Plastik-Dachhalter.

Fäst sufflettpåsen med sufflettkrokarna.

Kiinnitä kuomun koukut.

Fest kalesjekroken.

Påsæt kaleche kroge (under vognen).

Affix the hood retainers.

Befestigen Sie die Verdeckhaken.



Fäll upp/ned suffletten genom att trycka ned respektive lossa sufflettpännaren.

Paina kuomunkiristimiä alas/ylös kiristääksesi/vapauttaaksesi kuomun.

Skyv kalesjen opp/ned ved å trykke ned respektive løsne kalesjebøylen.

Pres op/ned på kalechearmene, for henholdsvis at løsne/stramme kalechen.

Press down/upwards on the hood tighteners to make the hood taut/loose.

Drücken Sie die Sturmstangen am Dach hoch oder herunter, um das Dach zu straffen oder zu lockern.



Tittluckan i suffletten kan öppnas och stängas med kardborrlåsen. Öppna luckan, rulla ihop och fäst med kardborrbandet.

Kuomun ikkunan voi avata ja sulkea tarranauhoilla. Avaa ikkuna, rullaa kangas ylös ja kiinnitä tarranauhalla.

Titteluken i kalesjen kan åpnes og lukkes med borrelåser. Åpne luken, rull opp og fest den med borrelåsen.

Vinduet i kalechen kan åbnes og lukkes ved hjælp af velcrobåndet. Åbn vinduet, rul dette op, og fastgør med velcrobåndet.

The window in the hood can be opened and closed with Velcro locks. Open the window, roll up and affix with the Velcro tape.

Das Fenster im Dach kann mit Klettbandern geöffnet und verschlossen werden. Dazu öffnen Sie die Klappe, rollen Sie sie hoch und befestigen Sie die aufgerollte Klappe mit dem Klettband.



Ventilationsluckan i suffletten kan öppnas och stängas med dragkedja. Öppna luckan, rulla upp och fäst med kardborrbandet.

Kuomun tuuletusaukkon voi avata ja sulkea vetoketjulla. Avaa kaikki tuuletusaukot, kierrä kankaat ylös ja kiinnitä tarranauhoilla.

Luftelukene i kalesjen kan åpnes og lukkes med glidelås. Åpne lukene, rull dem opp og fest dem med borrelåsen.

Ventilationshullet åbnes og lukkes med lynlås. Åbn hullet, rul lommen op og fastgør denne med velcrobåndet.

The vent in the hood can be opened and closed with the zip. Open the vent, roll it up and fix with the Velcro strip.

Die Lüftung des Daches kann mit dem Reißverschluss geöffnet werden. Öffnen Sie die Klappe, rollen Sie sie auf und befestigen sie mit dem Klettband.



Suffletten är ställbar i olika vinklar.

Kuomun voi säätää eri asentoihin.

Kalesjen er justerbar i forskjellige vinkler.

Kalechen kan sættes i forskjellige vinkler.

The hood is adjustable to different angles.

Das Dach hat verschiedene Positionen.



Tryck in fliken för att lossa suffletten.

Paina lukitsin sisään, kun haluat irrottaa kuomun.

Trykk inn hempen for å fjerne kalesjen.

Tryk ind på låsen for at fjerne kalechen.

Press the catch to remove the hood.

Um das Dach abzunehmen, drücken Sie auf den Riegel an der Dachaufnahme und ziehen das Dach heraus.

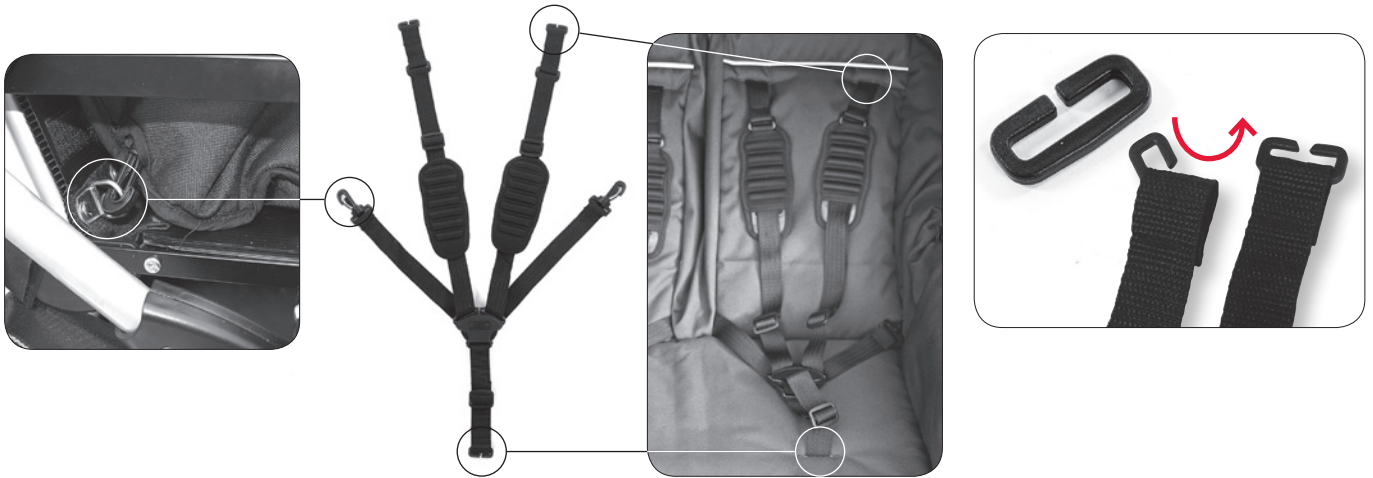

Selens sidokrokar fästs i sitsens D-ringar. Selens axel- och grenband träs igenom tyg och och sits-/ryggplatta i de avsedda hålen innan C-låsen monteras.

VARNING! Använd alltid sele så fort ditt barn kan sitta utan stöd.

VARNING! Använd alltid grenbandet i kombination med midjebältet.

VARNING! När selen monterats/demonteras, är det viktigt att smådelarna hålls utom räckhåll för mindre barn, dessa detaljer är små och kan innebära en kvävningrisk.

Kiinnitä valjaiden sivukoukut istuimen D-renkaiisiin. Pujota valjaiden olkakappaleet ja haarakappale kankaassa ja istuimessa olevien reikien läpi ennen C-lukon kiinnittämistä.

VAROITUS! Kun lapsi osaa istua ilman tukea, laita hänet vaunuissa aina valjaisiin.

VAROITUS! Käytä aina haarahihnaa yhdessä vyötäröhihnan kanssa.

VAROITUS! Kun kiinnität tai irrotat valjaita, huolehdi siitä, etteivät niiden pienet osat joudu pienten lasten käsiin. Ne voivat aiheuttaa tukehtumisvaaran.

Fest spennene på selen i D-ringene som er festet i innsatsen. Før man fester C-låsen, må selens skulder- og skrittstropper føres gjennom tekstilet og gjennom hullene i setet.

ADVARSEL! Benytt alltid seler så snart barnet kan sitte alene uten støtte.

ADVARSEL! Bruk alltid skrittstroppen sammen med hoftebeltet.

ADVARSEL! Når selene monteres/demonteres er det viktig at de blir holdt utenfor barnets rekkevidde, da disse delen er små og kan føre til kvelning.

Selens sidekroge monteres i D-ringene på overdelen. Før monteringen af C låsen, skal skulder- og skridtstropen føres gennem hullerne i ryg, sæde og stoffet.

ADVARSEL! Benyt altid selen.

ADVARSEL! Benyt altid skridtstroppen i kombination med mave bæltet.

ADVARSEL! Når selen justeres/monteres, er det vigtigt at små-delene holdes udenfor små børns rækkevidde, så risikoen for evt. kvælning undgås.

The side hooks on the harness are attached to the D rings on the seat. Before you attach the C locks, the harness's shoulder and crotch straps should be fed through the seat unit cover and the holes in the seat.

WARNING! Use the harness as soon as your child can sit unaided.

WARNING! Always use the crotch strap in combination with the waist belt.

WARNING! When the harness is fitted/removed, it is important that the parts are kept out of reach of small children, these parts are small and there is the risk of suffocation.

Die Gurtenden werden mit den D-Ringen verbunden. Bevor Sie die Plastikenden (die wie ein C aussehen) befestigen, ziehen Sie den Schulter- und Schrittgurt durch den Stoff und durch die Rückenlehne.

WARNUNG! Benutzen Sie immer den Sicherheitsgurt sobald Ihr Kind ohne Hilfe sitzen kann.

WARNUNG! Verwenden Sie den Schrittgurt immer in Verbindung mit dem Beckengurt.

Wenn der Gurt angelegt oder offen ist, dürfen sich seine Enden nicht in der Reichweite von Kleinkindern befinden. Es handelt sich hierbei um Kleinteile und es kann Erstickungsgefahr bestehn.



Lås selen genom att trycka in bälteslåset i hållaren tills den låser med ett klick.

Lukitse valjaat painamalla lukkoja pidikkeisiin, kunnes ne napsahtavat paikoilleen.

Lås selen ved å trykke inn beltelåsen i holderen til den låser med et klikk.

Luk selen ved at trykke låsespænderne ind i låsen. Der høres et "klik" når låsen sidder korrekt.

Lock the harness by pressing the harness locks in the holder until it lock into place and you hear a click.

Schließen Sie den Gurt, indem die Sie das Gurtende in das Schloss schieben, bis es hörbar einklickt.



Lås upp selen genom att hålla in bältesknapparna och samtidigt dra bältet utåt.

Avaa valjaiden lukko painamalla lukkojen painikkeita ja vetämällä samalla vyötä ulospäin.

Løsne selen ved å holde inn beltelåsene og samtidig dra beltet utover.

Åbn selen ved at trykke på låsespænderne, samtidig med at dette trækkes ud af låsen.

Release the locks on the harness by pressing the buttons on the lock at the same time as you pull the belt outwards.

Öffnen Sie den Gurt, indem Sie den Knopf drücken und gleichzeitig den Gurt aus dem Schloss ziehen.



VARNING! Justera selen så att den passar ditt barn.

VAROITUS! Säädä valjaat aina sopivan pituisiksi.

ADVARSEL! Juster beltet så det passer til barnet ditt.

ADVARSEL! Juster selerne så de passer til dit barn.

WARNING! Adjust the harness correctly to fit your child.

WARNUNG! Passen Sie die Länge der Sicherheitsgurte der Größe Ihres Kindes an.

22 Demontera klädseln vid t ex tvätt • Kankaan irrottaminen esim. pesua varten • Slik demonteres tekstilen ved f.eks. vask • Afmontering af betræk, f.eks. hvis dette skal vaskes • Fabric covering removal e.g. for washing • Entfernen von Stoffteilen zum Waschen



Knäpp upp grenbanden och öppna dragkedjan på handtagsbågens tyg.

Irrota haarakappale ja avaa turvakaaren suojuksen.

Løsne skrittstropene og åpne glidelåsen på front bøyletrekket.

Afmonter skridtsroppene, og åbn lynlåsen på stoffet omkring frontbøjlen.

Release the crotch straps and open the zip on the bumper bar cover.

Öffnen Sie den Schrittgurt und den Reißverschluss des Sicherheitsbügels.



Knäpp upp tryckknapparna som fäster tyget i armstöden.

Avaa nepparit, jotka pitelevät kangasta kiinni käsinojissa.

Løsne trykknapper som holder trekket på plass over armlenene.

Åbn de trykknapper som holder stoffet fast omkring armstøtten.

Release press studs that hold the cover in place on the armrests.

Öffnen Sie den Druckknopf, welcher den Bezug an den Armlehnen befestigt.

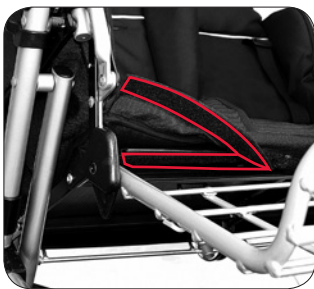

Lossa kardborrbanden som håller tyget under sitsplattan.

Irrota tarranauha, jolla kangas on kiinni istuimen alla.

Fjern borrelåsen som holder trekket på plass under setet.

Åbn velcrobåndet som holder betrækket fast under sædet.

Remove the Velcro tape that holds the cover in place under the seat.

Öffnen Sie ebenfalls das Klettband, das den Bezug unter dem Sitz befestigt.

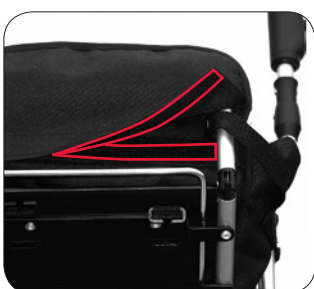

Lossa kardborrbanden som håller tyget över ryggstödet.

Irrota tarranauha, jolla kangas on kiinni selkänojassa.

Fjern borrelåsen som holder trekket på plass over ryggen.

Åbn velcrobåndet som holder betrækket på ryggen.

Remove the Velcro tape that holds the cover in place over the backrest.

Öffnen Sie ebenfalls das Klettband, das den Bezug hinter der Rückenlehne befestigt.



Knäpp upp tryckknappen och ta loss bandet till det automatiska huvudskyddet.

Avaa automaattisen päänsuojuksen neppari ja irrota tarranauha.

Løsne trykknappen og fjern båndet til den automatiske hodebeskyttelsen.

Åbn trykknappen og løs båndet som sidder på hovedbeskyttelsesbøjlen.

Release the press stud and remove the tape for the automatic head protection.

Öffnen Sie den Druckknopf und lösen Sie das Band für den automatischen Kopfschutz.



Lossa kardborrbanden som håller tyget mot sits och ryggstöd.

Irrota tarranauha, jolla kangas on kiinni istuimessa ja selkänojassa.

Fjern borrelåsen som holder trekket på plass på setet og ryggen.

Fjern betrækket fra ryg og sæde – sidder fast med velcro.

Remove the Velcro tape that holds the cover in place on the seat and the backrest.

Öffnen Sie das Klettband, das den Bezug auf der Rückenlehne und dem Sitz befestigt.

Demontera fotstödet's tyg vid t ex tvätt • Jalkatuen kankaan irrottaminen esim. pesua varten • Slik demonteres fotbrettets trekk ved f.eks. vask • Afmontering af fodstøttens stof, f.eks. hvis dette skal vaskes • Footrest cover removal e.g. for washing • Entfernen der Fußablage zum Waschen



Lossa kardborrbanden på fotstödstygen.

Avaa jalkatuen kankaan tarranauha.

Fjern borrelåsen på fotbrettets trekk.

Åbn velcrobåndet som holder stoffet på fodstøtten.

Remove the Velcro tape on the footrest cover.

Öffnen Sie das Klettband an der Fußablage, unter dem Sitz.

24 Demontera varukorgens tyg vid t ex tvätt • Tavarakorin kankaan irrottaminen esim. pesua varten • Slik demonteres handlekurvens tekstil ved f.eks. vask • Afmontering af varekurvens stof, f.eks. hvis dette skal vaskes • Basket fabric removal e.g. for washing • Entfernen der Korbeinlage zum Waschen



Lossa krokarna som är fästa runt chassiramen.

Irrota rungon ympärille kiinnitetyt koukut.

Løsne krokene som er festet rundt chassisrammen.

Fjern krogene som er fastgjort til underrammen.

Release the hooks attached around the chassis frame.

Öffnen Sie die Haken, die sich rundherum am Gestell befinden.



Knäpp upp samtliga kardborrband och tryckknappar som håller varukorgens tyg på plats.

Irrota kaikki tavarakorin kangasta pitelevät tarranauhut ja avaa nepparit.

Knepp opp samtlige borelåser og tryckknapper som holder handlekurvens tekstil på plass.

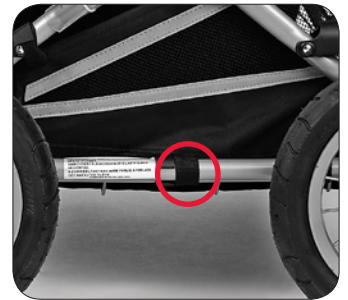
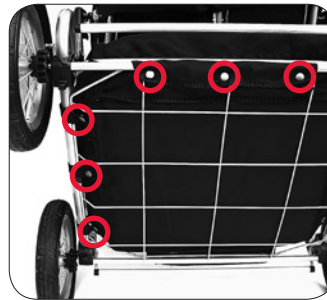
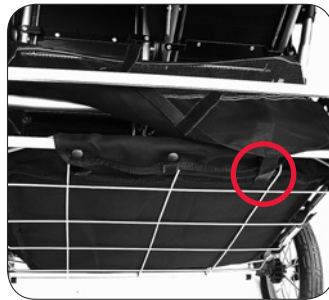

Åbn alle velcrobånd og tryckknapper som holder varekurvens stof på plads.

Remove all Velcro tape and open all press studs holding the tray fabric.

Öffnen Sie alle Klettbinden und Druckknöpfe, die die Korbeinlage halten.

26 BRIO Double Wave Lift • Kantokassi • Bag • Lift • Carry cot • Softragetasje

Speciallift till Double Wave säljs separat.

Double Wave -vaunuja varten suunniteltua kantokassia myydään erikseen.

Spesialdesignet bærebag til Double Wave selges separat.

Speciallift til Double Wave sælges separat.

Specially designed carry cot for Double Wave, sold separately.

Die speziell für den Double Wave entwickelten Softragetaschen sind separat erhältlich.



Tygtunnel för metallbåge

Tukikaaren kangaskuja

Tøytunnel for metallbøyle

Løbegang til metalbøjler

Tunnel for steel support

Tunnel für Stahlbügel

Bärremmar

Kantohihnna

Bærestropper

Bærehanke

Carrying straps

Tragegurte



Säkerhetsband

Turvanauha

Sikkerhedssele

Sikkerhedsstropper

Safety straps

Sicherungsgurte

Metallbågar

Metallituet

Metallbøylere

Metalbøjler

Steel supports

Stahlbügel



Montera metallbågarna i tygtunnlarna från liftens undersida. Vik över tyglucken och fixera med kardborrbandet.

Asenna tukikaaret kangaskujiin kantokassin alapuolelta. Taita kangaslieve kaarien päälle ja kiinnitä se tarranauhalla.

Montere metallbøylene i tøytunnelen fra bagens underside. Vik over tøyluken og fest med borelåsen.

Monter metalbøjlerne i løbegangene fra liftens underside. Læg stoffet henover bøjlen og luk med velcrobåndet.

Insert the carry cot steel supports into their tunnels from beneath. Close the fixing fabric and secure with Velcro tape.

Stecken Sie die Stahlbügel der Tragetasje von unten in die dafür vorgesehenen Tunnel. Schließen Sie die Stoffklappe und fixieren diese mit dem Klettverschluss.

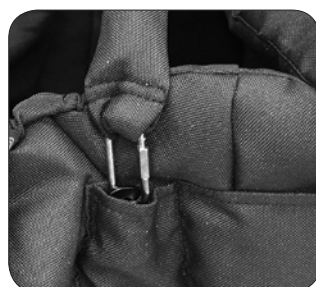

Fäst liftens bärremmar i metallbågarna. Stäng hakens lås genom att skruva fast låshylsan.

Kiinnitä kantokassin kantohihnna tukikaariin. Sulje haan lukko kiertämällä lukitusholkki kiinni.

Fest bærestropperne i metallbøylene. Steng hakens lås ved å skru fast låsehylsen.

Fastgør bærehankene til metalbøjlerne. Stram låsen på krogen.

Attach the carrying straps to the steel supports. Secure the ringlock by closing and tighten the locking capsule.

Befestigen Sie die Tragegurte an den Stahlbügel. Sichern Sie den Ringverschluss, indem Sie ihn verschließen und fest zudrehen.



Fäll ryggstödet till liggläge. Ställ fotstödet i vågrätt läge och placera liften i sittedelen. Fäst den med säkerhetsbandet i liftens fotände runt fotstödet.

Kaada selkänöjä makuuasentoon. Nosta jalkatuki vaakasuoraan asentoon ja nosta kantokassi istuinosan päälle. Kiinnitä se jalkopäässä olevalla hihnalla jalkatuen ympärille.

Fell ned ryggen til liggestilling. Plasser fotbrettet i vannrett posisjon og plasser bagen i setedelen. Fest bagen med sikkerhetssele i bagens fotende rundt fotbrettet.

Læg ryggen ned, og placer fodstøtten vandret. Placer liften i vognen og fastgør sikkerhedsstroppen, som sidder i fodenden af liften, til fodstøtten.

Lower the backrest to the lie flat position. Place the foot support in horizontal position and place the carry cot in the seat unit. Attach the carry cot safety strap situated at the foot-end of the carry cot around the footrest.

Senken Sie die Rückenlehne in eine flache Liegeposition und die Fußablage in eine horizontale Lage. Stellen Sie dann die Tragetasche in den Sitz und befestigen Sie die Sicherheitsgurte am Fußende der Tragetasche an der Fußablage.

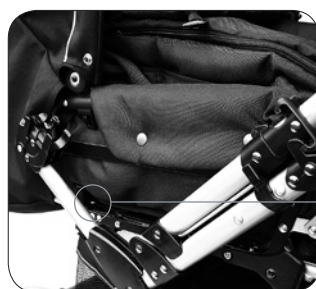

Fäst säkerhetsbanden på liftens långsidor i sitsens Dringar.

VARNING! Kontrollera alltid, innan du använder vagnen, att liften sitter ordentligt fast.

VARNING! Använd aldrig madrass tjockare än 3 cm.

Kiinnitä kantokassin pitkillä sivuilla olevat turvahihnat istuinosan D-renkasiin.

VAROITUS! Tarkista aina ennen vaunujen käyttöä, että kantokassi on kunnolla kiinni vaunuissa.

VAROITUS! Älä missään tapauksessa käytä yli 3 cm paksuista patjaa.

Fest sikkerhetsselele på bagens langsider i setets Dringer.

ADVARSEL! Kontroller alltid før bruk, at bærebagen er korrekt festet.

ADVARSEL! Ikke benytt madrass tykkere enn 3 cm i bagen.

Fastgør sikkerhedsstropperne, som sidder på begge sider af liften, til D-ringene på overdelen.

ADVARSEL! Tjek at liften er korrekt fastgjort før brug.

ADVARSEL! Anvend aldrig en madras som er tykkere end 3 cm.

Attach the safety straps situated on both sides of the carry cot to the D-rings on the seat.

WARNING! Check that the carry cot attachment devices are correctly engaged to the chassis before use.

WARNING! Do not add a mattress thicker than 3 cm.

Danach befestigen Sie die Sicherheitsgurte an beiden Seiten der Tragetasche mit den D-Ringen die sich am Sitz befinden.

WARNUNG! Vor der Nutzung überzeugen Sie sich bitte davon, dass die Wanne fest gesichert ist.

WARNUNG! Benutzen Sie keine Matratze, die dicker als 3 cm ist.



Ta ur metallbågarna och bottenplattan vid tvätt.

Irrota tukikaaret ja pohjalevy ennen pesua.

Fjern metallbøylene og bunnplaten ved vask.

Fjern metalbøjlerne og bundpladen før vask.

Remove steel supports and bottomplate before wash.

Vor dem Waschen entfernen Sie bitte die Stahlbügel und die Bodenplatte aus der Tragetasche.

