



U10899-P01

# CENTURY



8-11



12-15



16-19



20-23



24-27



28-31



32-35

Semi-Universal  
9-25 kg Y

E17

040034

PLUS TEST

max 25kg

VTI-0019

www.vti.se

# KLIPPAN CENTURY



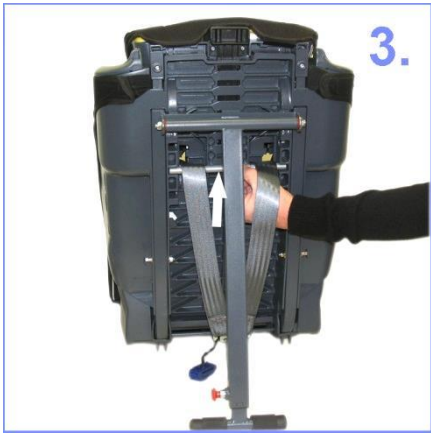
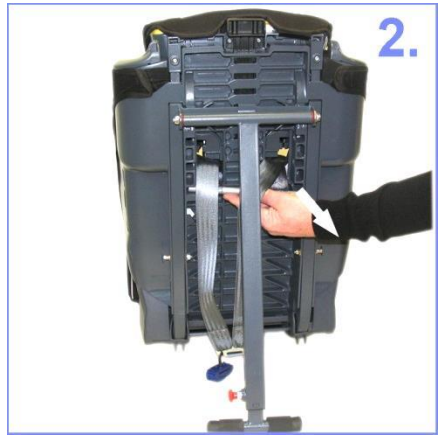

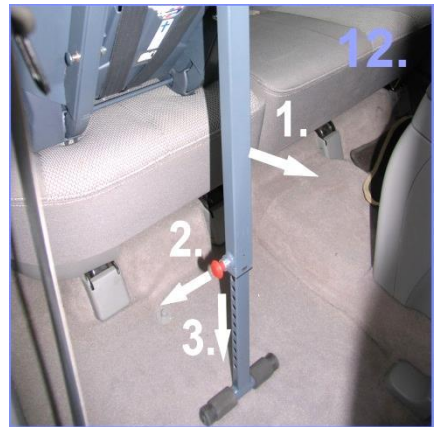
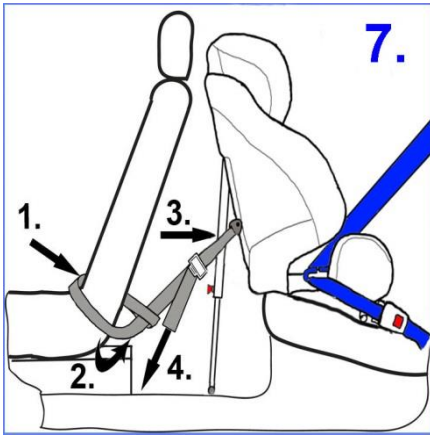

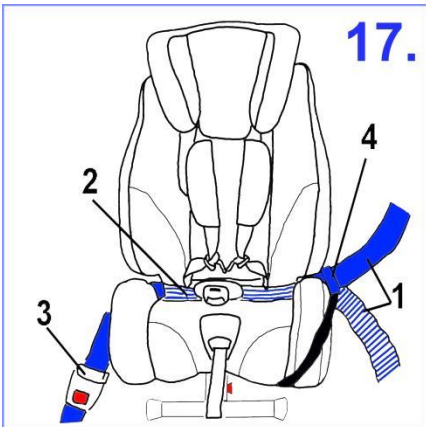



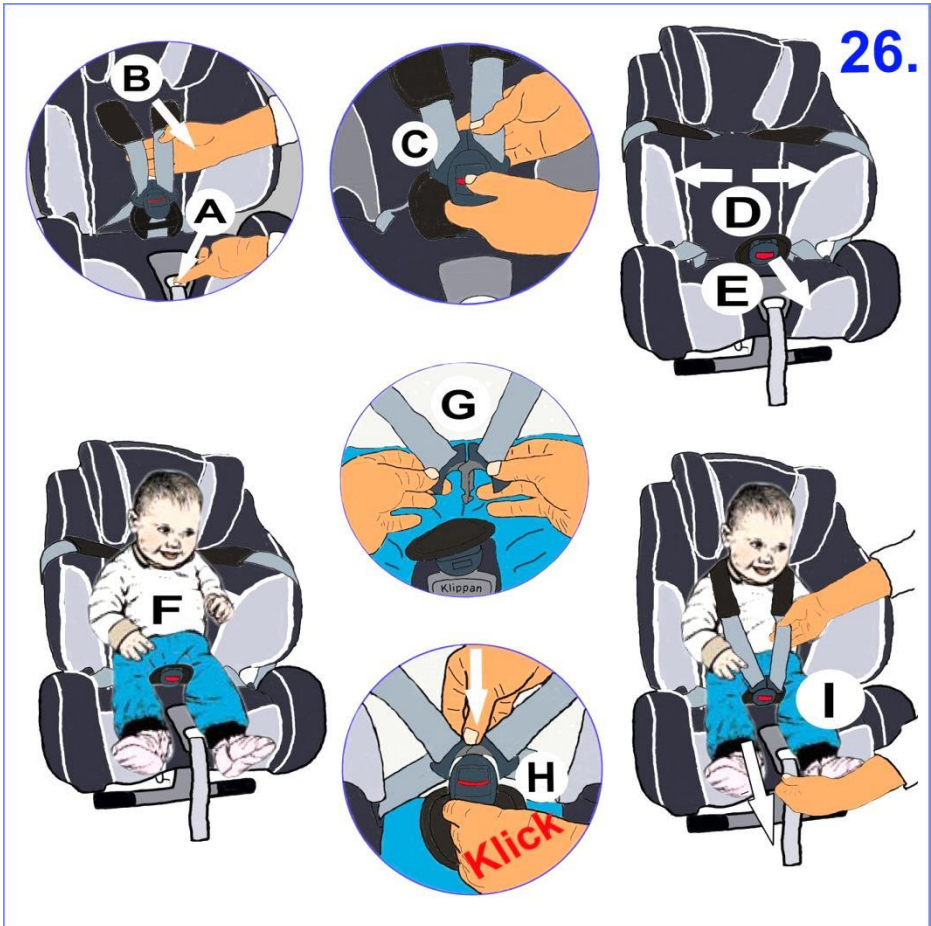
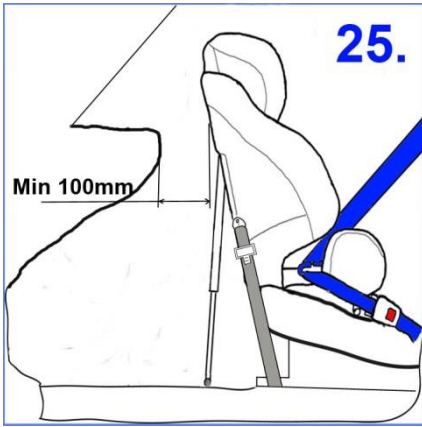



## CERTIFICATE

1. KLIPPAN CENTURY child seat has been approved in accordance with ECE R44.04.
2. KLIPPAN CENTURY child seat fits cars according to separate vehicle list.
3. KLIPPAN CENTURY child seat is approved and tested in weight class 9 – 25 kg.

**The seat gives the best protection for your child when it is used according to the instructions.**

Read and follow the fitting instructions carefully. Keep the instructions in the storing place in the seat.

Customer service and producer in Finland, Oy Klippan Ab.

## WARRANTY

There is a one year warranty from the date of purchase for manufacturing or material defects. All warranty claims must be accompanied by a sales receipt.

If anything is unclear, please contact the dealer where you bought your child seat.

## Waste separation - Instructions

If cared for properly, the product can be used for 10 years. Once the product cannot be used anymore, we recommend that you discontinue using it and discard it as waste. For reasons of environmental protection, we ask that you separate the waste generated by the product from the purchase (packing) to the moment of discarding (product parts), and dispose of it properly.

Packaging	Cardboard box	Paper waste
	Plastic bag	Household waste
Components	Fabric	Household waste
	Plastic parts	Appropriate recycling container
	Metal parts	Container for metal
	Webbing	Container for polyester
	Buckles	Household waste

## IMPORTANT FOR SAFETY



- KLIPPAN CENTURY is approved for children in the weight range 9 – 25 kg.
- The list of cars covers all vehicles in which the KLIPPAN CENTURY seat will fit. These are fitted with three-point belts approved in accordance with ECE R16 or equivalent.
- As car models change, and in some cases are fitted with different belt lengths and seat types, it is important to check that the KLIPPAN CENTURY seat will fit your car.
- This seat can be used with three-point belts. Note that the seat will not fit in all positions in the cars listed.
- Rear-facing child seats, forward-facing belt seats, belt cushions or baby protectors may be placed in the front seat only if the airbag there has been deactivated. Ask your car's general agent for advice before placing a child seat in any car with side airbags.
- No alterations may be made to the mounting devices.
- Do not use any mounting method other than those shown in the instructions for use.
- Fit the child seat so that it does not get trapped in the car door.
- All straps on the child seat and belts in the car must be entire, well tensioned and straight (not twisted).
- It is important to make sure that the child seat's waist strap is not positioned too high and pinching the child's tummy.
- Seats involved in accidents must always be discarded.
- Wash the entire seat occasionally using a mild detergent and warm water. This can also be done if the crotch strap is sticky with e.g. juice and biscuits.
- The cover can be washed on a 30 delicate cycle. Drip dry (do not tumble dry). Do not use detergents containing bleaching agents.
- The child seat, straps and fittings may get hot if the car is parked in the sun.
- Never leave a child alone in the car.
- Remember always to strap your child in, even on short journeys.
- Never have any hard objects lying loose in the passenger compartment. Secure all loads in the boot using straps.
- The cover is part of the design. The child seat must not be used without a cover. No cover than the type approved by the child seat manufacturer may be used.
- To avoid marks and scratches on the car seat, always use a separate seat-protector under the child-seat.
- We recommend your child travels as long as it is possible rear-faced, at least to an age of 3 years.

**If anything is unclear, please contact the dealer where you bought your child seat.**



### Airbag warning!

The following pages show a number of safe ways to fit the child seat in your car.

#### NB!

If the seat is placed in the front seat, the airbag must be physically deactivated, either by removing the airbag or by shutting off with a key. Check the car's instruction manual or contact the car dealer.

Rear-facing child seats, belt-seats, belt-cushions or baby protectors must not be placed in the front seat unless the airbag is deactivated first. Any child less than 140 cm in height should not travel in the front seat if the airbag is activated.



## WASHING INSTRUCTION

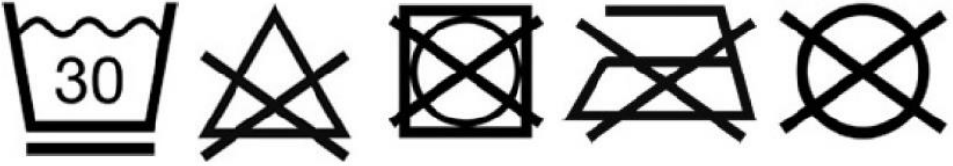

## REAR-WARD FACING IS SAFEST!

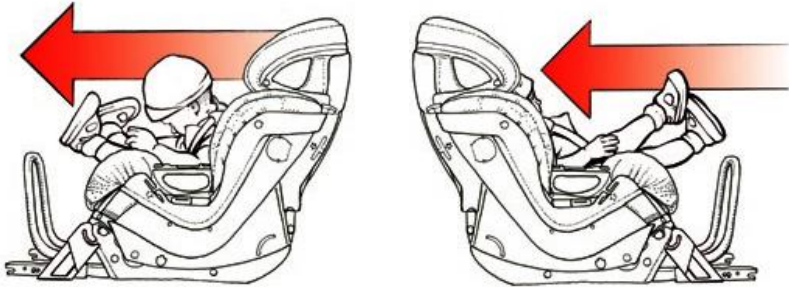

## PARTS ON THE SEAT

1. Seat-cover
2. Insert
3. Internal 5P belt
4. Shoulder Pad
5. Buckle
6. Buckle Pad
7. Central Adjuster
8. Adjuster Belt
9. Seat-shell
10. Seatbelt attachment point
11. Seatbelt tongue
12. Adjustment of headrest
13. Adjustment of shoulderstraps
14. User instruction
15. Adjustment of lower tether straps
16. Lower tether straps
17. Load leg
18. Locking for load leg
19. Adjustment of Recline



1. Pull out the internal belt to full extent, by pushing button (A) and pulling the shoulder belts (B).
2. Release the shoulder belt pipe from the back of the seat, move the pipe to the new height and replace the pipe, push one end of the pipe into the mount and then press the other end of pipe into the other mount.
3. The shoulder straps should be at the same level as the lower part of the head support.
4. Pull the handle and adjust the height of the headrest.

#### PREPARATIONS TO MOUNT THE SEAT INTO THE CAR

5. Attach the lower tether straps to the rails on the front seat of the car if the strap can be threaded between the floor and the rail.
6. Mounting of the lower tether straps on the sides of the backseat.
7. Lower tether straps can be mounted to the backrest of the front seat.
8. If there are no attachment points in the car, you can use our additional attachment loops. These can be fastened into the car. Klippan item number for these 150-55-706.
9. Check beneath the car seat if you can use existing bolts for mounting the additional attachment loops.
10. Mounting the lower tether straps on the sides of the backseat, using attachment loops.
11. Place the child seat on the seat of the car. Adjust the reclining on the recline-tube by pulling the adjustment button (1). Pull out the leg, and lock the button (2).
12. Turn out the load-leg against the stopper (1). Adjust the length on the load-leg by pulling out the red button on the side (2). Check that the load-leg is properly against the floor of the car, and that the load-leg is properly locked (3).
- 13 Pull out completely the cars 3P seat belt, thread the belt through the blue mounting hooks on the child seat.
- 14 Thread the cars 3P belt beneath the cover of the childseat and lock the tongue into the buckle. Tighten after this first the lap belt and then the shoulder belt as tight as possible.
- 15 Thread the blue locking clip beneath the cars 3P shoulder belt.
16. Tighten the shoulderbelt and lock the blue belt-lock.
17. Check that the cars 3P seat belt is mounted as shown on the image.
18. Attach the lower tether straps to the child seat.
19. Tighten as tight as possible the lower tether straps.
20. The buckle on the lower tether strap can be loosen by lifting it up. The seat can be dismantled in reversed order.
- 21 - 22. Placing in the middle of the back seat. In some cars, the middle console prevents the correct mounting of the load leg. If the load leg cannot be mounted like the image shows, the seat cannot be mounted on this place in the car.
- 23 – 24. Mounting the lower tether straps on the passenger side.
25. The best way to mount the child seat in front on the passenger side is to place it against the dashbord, with help of the load leg and recline tube. The child seat can also be mounted to the frontseat, with a 100mm space to the dashboard. Please note, if placing the seat against the dashboard, some scratches can be caused by the metal parts. Please use a soft towel to protect the dashboard.

#### Position the child into the seat

26. Push the button (A) to pull out the seat belt on the child seat. Pull out as long as possible the shoulder belts (B). Open the belts by pressing the red button on the buckle (C), and pull the shoulder belt to the sides. Pull forward the buckle part (E). Place the child into the seat (F), so that the buckle is placed between the legs of the child. Mount the tongues (G) on the shoulderbelts together and lock them into the buckle (H). A clear "Click" noise shall be heard. Adjust if needed the height of the shoulder belts (img. 2-3). Tighten the belts, by pulling straight out the adjuster belt (I) The belt is correctly tightend when the adult manage to get two fingers between the child and the belt. Check that the child is sitting safely in the seat.

**NB! A seat mounted wrong can be dangerous in a possible accident.**



## TODISTUS

1. KLIPPAN CENTURY on hyväksytty R44.04 turvastandardin mukaan.
2. Lastenturvaistuini sopii autoihin yhteensopivuusluettelon mukaan.
3. KLIPPAN CENTURY lastenturvaistuini on testattu painoluokassa 9 – 25 kg.

**Turvaistuini on asennettava tämän asennusohjeen mukaisesti niin, että se antaa lapsellesi parhaimman suojan.**

Lue käyttöohje huolella niin, että sinulla on varma käsitys turvaistuimen asennuksesta ja toiminnasta. Säilytä käyttöohje turvaistuimessa, ohjeen säilytyspaikassa.

Asiakasneuvonta Suomessa, Oy Klippan Ab puh: +358 9 8362430,  
s-posti: [info@klippan.fi](mailto:info@klippan.fi) tai ota yhteyttä jälleenmyyjäsi.

## TAKUU

Säilytä ostokuitti. Tuotteella on vuoden takuu, ostopäivästä laskien. Takuu kattaa todistettuja valmistus ja materiaalivikoja. Ota ongelmatilanteessa yhteyttä jälleenmyyjäsi.

## JÄTTEIDEN KÄSITTELY – OHJEET

Jos tuotetta on käytetty asianmukaisesti, sitä voidaan käyttää noin 10 vuotta. Kun tuotetta ei voi enää käyttää on suositeltavaa hävittää se jätteenä. Ympäristön suojelemiseksi on suositeltava erotella jätteet ostohetkestä alkaen (pakkaus) siihen saakka, kun tuote poistetaan käytöstä (tuotteen osat) ja hävittää ne asianmukaisesti.

Pakkaus	Pahvilaatikko	Paperijäte
	Muovipussi	Kotitalousjäte
Tuotteen osat	Kangas	Kotitalousjäte
	Muoviosat	Kierrätysastia
	Metalliosat	Metallinkeräysastia
	Nauhat	Polyesterinkeräysastia
	Lukon osat	Kotitalousjäte



## TÄRKEÄÄ TURVALLISUUDELLE

- KLIPPAN CENTURY on hyväksytty lapsille painoluokassa 9 – 25 kg.
- Yhteensopivuusluettelossa on lueteltu kaikki autot, joihin KLIPPAN CENTURY sopii, jos ne on varustettu 3 – pisteturvavöillä, joilla on ECE R16 – hyväksyntä tai vastaava.
- Koska automallit muuttuvat ja joissain tapauksissa turvavyön pituutta ja istuimien tyyppiä on muutettu, on sovittava, että KLIPPAN CENTURY sopii sinun autoosi.
- Istuinta voi käyttää 3 – pisteturvavöillä. Huomaa, että turvaistuin ei sovi kaikille istuimille listassa luetelluissa autoissa.
- Selkä tai kasvot menosuuntaan asennettavan lastenturvaistuimen, vyöistuimen, korkeistuimen tai vauvan turvakaukalon saa sijoittaa etuistuimelle vain, jos etumatkustajan turvatyyny on kytketty pois päältä. Neuvottele auton maahantuojaan kanssa, ennen kun asennat lastenturvaistuimen turvatyynyillä varustettuun autoon.
- Kiinnitysvarusteisiin ei saa tehdä mitään muutoksia.
- Älä käytä käyttöohjeesta poikkeavia asennustapoja.
- Asenna lastenturvaistuin niin, että se ei vaurioidu kun auton ovet suljetaan tai istuimia säädetään.
- Kaikkien lastenturvaistuimen ja auton turvavöiden on oltava ehjiä, kunnolla kiristettyinä ja suorina (ei kierteellä).
- On tärkeää, että lastenturvatyynyn lantiovyö ei ole liian korkealla eikä purista lapsen vatsaa.
- Törmäyksessä mukana olleet istuimet pitää aina romuttaa.
- Pese koko istuin aika ajoin miedolla astianpesuaineella ja haalealla vedellä. Pese myös haarasolki, jos se tulee tahmeaksi esim. mehusta ja kekseistä.
- Verhoilu pestään 30° hienopesuohjelmalla. Ripusta kuivumaan (älä kuivaa rummussa). Älä käytä valkaisuaineita sisältävää pesuainetta.
- Lastenturvaistuin, soljet ja helat voivat olla kuumia, jos auto on seisonut auringossa.
- Älä jätä lasta yksin autoon.
- Muista aina kiinnittää lapsen turvavyöt lyhyilläkin matkoilla.
- Älä jätä matkustamoon irrallisia esineitä. Kiinnitä tavaratilassa olevat taakat hihnoilla.
- Verhoilu on osa rakennetta. Lastenturvaistuinta ei saa käyttää ilman verhoilua. Vain lastenturvaistuimen valmistajan hyväksymää verhoilua saa käyttää.
- Käytä aina erillistä istuinsuojaa lastenistuimen alla, jotta auton penkki ei vioitu.
- Suosittelemme että lapsi matkustaa selkä menosuuntaan ainakin kolme vuotiaaksi asti.

Ota epäselvissä tapauksissa yhteyttä lastenturvaistuimen myyneeseen jälleenmyyjään.



## Turvatyynyvaroitus!

### HUOM!

Jos istuin asennetaan etuistuimelle, etumatkustajan turvatyyny pitää kytkä fyysisesti pois päältä. Tämä tapahtuu joko irrottamalla koko turvatyyny tai kytkemällä se pois päältä avaimella. Katso auton ohjekirjasta tai ota yhteyttä merkkiliikkeeseen.

Selkä menosuuntaan asennettavaa lastenturvaistuinta, vyöistuinta, korkeistuinta tai vauvan turvakaukaloa ei saa sijoittaa etuistuimelle, ellei etumatkustajan turvatyynyä kytketä ensin pois. Alle 140 cm pituiset lapset eivät saa matkustaa etuistuimella jos etumatkustajan turvatyyny on aktiivinen.



### SELKÄ MENOSUUNTAAN TURVALLISINTA!

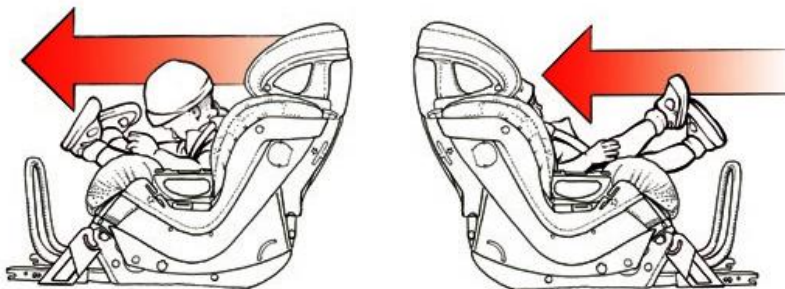

### ISTUIMEN OSAT

1. Päällinen
2. Tukityyny
3. Istuimen 5 piste vyöt
4. Olkavyön pehmusteet
5. Turvavyön lukko
6. Turvavyön lukon pehmuste
7. Turvavyön säätöpainike
8. Säätöhihna
9. Istuimen muovikuori
10. Auton turvavyön kiinnityskorvake
11. Turvavyön solki
12. Niskatuen säätö
13. Olkavöiden säätö
14. Käyttöohje
15. Alakiinnitysnauhojen säätö/kiinnityssolki
16. Alakiinnitysnauha
17. Tukijalka
18. Tukijalan lukitus
19. Kaltevuudensäätö



## TÄRKEÄT KOHDAT

1. Turvaistuimen turvavöiden korkeuden säätäminen. Paina nappia (A) niin, että voit vetää istuimen olkavyöt (B) mahdollisimman pitkälle ulos.
2. Säädä tarvittaessa olkavöiden korkeus lapselle sopivaksi irrottamalla olkavöiden korkeudensäätöputki istuimen selkänöjassa. Irrota ensin putki toisesta päästä ja vedä sitten putki pois toisesta kiinnityskohdasta. Siirrä putki haluttuun korkeuteen. Työnnä putki taas ensin toiseen kiinnityskohtaan ja paina sitten toinen puoli putkesta kiinni toiseen kiinnityskohtaan.
3. Nauhojen tulee olla niskatuen alaosan tasossa.
4. Nosta kahvasta ja säädä niskatuen korkeus.

## VALMISTELUT TURVAISTUIMEN SIOJITTAMISEKSI AUTOON

5. Kiinnitä alakiinnitysnauhat auton etuistuimen kiskoihin mikäli hihna voidaan pujottaa lattian ja kiskon väliin.
6. Alakiinnitysnauhojen kiinnitys sivupaikalle taakse.
7. Alakiinnitysnauhat voidaan kiinnittää etuistuimen selkänöjan alapuolelta.
8. Jos kiinnityspisteitä ei ole, autoon voidaan yleensä asentaa Klippan kiinnityssilmukat 150-55-706.
9. Tarkista autoistuimen alta, voiko kiinnityssilmukoiden asennuksessa käyttää istuimen kiinnitysrivejä tai vastaavaa.
10. Alakiinnitysnauhojen kiinnitys sivupaikalle taakse kiinnityssilmukoiden kanssa.
11. Aseta turvaistuin auton istuimelle ja säädä kaltevuus vetämällä lukitusnupista (1), säädä kaltevuus (2).
12. Käännä tukijalka ulos rajoitinta vasten (1), säädä tukijalan pituus vetämällä tukijalan säätönuppia ulos (2). Tarkista että tukijalka lukkiutuu auton lattiaa vasten (3).
13. Vedä auton kolmipistevyö kokonaan ulos, pujota auton turvavyö turvaistuimen kiinnityskorvakkeeseen.
14. Pujota auton kolmipistevyö turvaistuimen istuinosan päällisen alta ulos toiselta puolelta ja lukitse auton kolmipistevyö. Kiristä tämän jälkeen auton kolmipistevyön lantiovyöosa ja sitten olkavyöosa mahdollisimman tiukalle.
- 15 Pujota sininen kiinnike auton olkavyöosan alle.
16. Kiristä olkavyö ja lukitse sininen kiinnike.
17. Tarkista, että auton kolmipistevyö on asennettu kuvan mukaisella tavalla.
18. Kiinnitä alakiinnitysnauhat turvaistuimeen.
19. Kiristä alakiinnitysnauhat mahdollisimman tiukalle.
20. Alakiinnitysnauhojen säätösolkea saa löysätyä nostamalla sitä ylöspäin. Turvaistuimen irroitus tapahtuu päinvastaisessa järjestyksessä.
- 21 - 22. Asentaminen takaistuimen keskelle. Joissakin autoissa keskikonsoli estää tukijalan sijoittamisen lattialle oikein. Jos tukijalkaa ei voida sijoittaa kuvan osoittamalla tavalla, turvaistuinta ei saa asentaa tälle paikalle.
- 23 – 24. Alakiinnitysnauhojen kiinnitys apukuljettajan puolelle.
25. Paras tapa asentaa lastenturvaistuinta apukuljettajan puolelle on niin, että se nojaa kojelautaan tukijalan avulla. Turvaistuin voidaan myös asentaa niin, että selkänöjan etäisyys kojelaudasta on vähintään 100 mm. Huomio että asentaessa istuinta kojelautaa vasten on mahdollista, että naarmuja syntyy. Vältä tämä käyttämällä esim. pehmeää pyyhettä istuimen ja kojelaudan väliin.

## LAPSI PAIKALLEEN

26. Paina nappia (A) niin, että voit vetää ulos turvaistuimen turvavyön. Vedä olkahihnoja mahdollisimman pitkälle ulos (B). Avaa vyöt painamalla lukon punaista painiketta (C) ja aseta vyöt sivuun. Käännä eteen haaravyö (E), jossa on lukko ja suojapehmuste. Aseta lapsi turvaistuimeen (F) niin, että haaravyö on jalkojen välissä. Aseta olkahihnojen lukkokielekkeet (G) yhteen ja työnnä ne lukkoon (H) niin, että ne lukittuvat naksauttaen. Säädä tarvittaessa olkahihnojen korkeus selkösassa (katso kuva 2-3). Kiristä turvavyö vetämällä kiristyshihnasta (I). Turvavyö avataan painamalla punaista nappia (A). Varmista, että lapsi on turvallisesti kiinnitetty istuimeen. Turvaistuimen vöiden tulee olla kiristetty niin, että aikuinen saa muutaman sormen turvavyön ja lapsen väliin ja että lapsi istuu turvallisesti ja mukavasti.

**Huom! Väärin asennettu lastenturvaistuin voi merkitä hengenvaraa törmäyksessä.**



1. KLIPPAN CENTURY är godkänd enligt ECE R44.04.
2. Barnstolen passar bilar enligt bifogad fordonslista.
3. KLIPPAN CENTURY är testad i viktklassen 9 – 25 kg.

**För att stolen skall ge maximalt skydd bör stolen monteras enligt denna monteringsanvisning.**

Läs bruksanvisningen noga så du ha en säker uppfattning om stolens montering och funktion, förvara bruksanvisningen i stolen på anvisad plats.

Konsumentkontakt i Finland, Oy Klippan Ab tel: +358 9 8362430, e-post: [info@klippan.fi](mailto:info@klippan.fi) eller kontakta din återförsäljare.

### GARANTI

Spara kvittot. Från och med inköpsdagen har du 1 års garanti på tillverknings- och materialfel. Kontakta din återförsäljare vid reklamation eller garantifråga.

### HANTERING AV AVFALL - INSTRUKTIONER

Produkten kan användas i 10 år om den är välskött och underhållen. När produkten inte kan användas mer, bör den kastas bort. Av miljöskäl bör du förstås källsortera allt som går (t.ex. förpackningen) och kasta resten med soporna.

Förpackning	Kartong	Pappersförpackningar
	Plastpåsen	Hushållssopor
Produktdelar	Tyg	Hushållssopor
	Plast	Hårda plastförpackningar
	Metalldelar	Metallförpackningar
	Band	Polyester
	Låsdetaljer	Hushållssopor



## VIKTIGT FÖR SÄKERHETEN

- KLIPPAN CENTURY är godkänd för barn i viktgrupp 9 – 25 kg.
- Fordonslistan täcker alla bilar där KLIPPAN CENTURY passar. Dessa är utrustade med trepunktsbälten godkända enligt ECE R16 eller motsvarande.
- Eftersom bilmodeller ändras, i vissa fall med annan bälteslängd, och typ av säten, är det viktigt att kontrollera att KLIPPAN CENTURY passar i din bil.
- Bilbarnstolen kan användas med trepunktsbälten. Observera att bilbarnstolen inte passar på alla platser i de uppräknade bilarna.
- Bakåtvänd bilbarnstol, framåtvänd bältesstol, bälteskudde eller babyskydd får endast placeras i framsätet om krockkudden där kopplas ur. Rådgör med bilens importör innan du placerar en bilbarnstol i en bil med sidokrockkuddar.
- Inga ändringar får göras på fästanningarna.
- Använd inte andra monteringsätt än dem som visas i bruksanvisningen.
- Montera bilbarnstolen så den inte kläms i t. ex. bildörren.
- Alla bälten i bilbarnstolen och bilen skall vara hela, väl spända och raka (inte vridna).
- Det är viktigt att bilbarnstolens midjebälte inte ligger för högt och klämmer på barnets mage.
- Krockade stolar skall alltid kasseras.
- Tvätta hela stolen då och då med mildt diskmedel och ljummet vatten. Detta gäller också om grenspännet blir kladdigt av t ex saft och kex.
- Klädseln tvättas i 30° fintvätt. Droptorka (torktumla ej). Använd inte tvättmedel som innehåller blekmedel.
- Bilbarnstolen, spännen och beslag kan bli heta om bilen parkeras i solen.
- Lämna aldrig ett barn ensamt i bilen.
- Kom ihåg att alltid spänna fast barnet även under korta bilturer.
- Ha aldrig hårda föremål liggande lösa i kupén. Säkra all last i lastutrymmet med band.
- Klädseln är en del av konstruktionen. Bilbarnstolen får inte användas utan klädsel. Annan klädsel än den som är godkänd av bilbarnstolstillverkaren får inte användas.
- Använd alltid ett separat sätteskydd/sparksydd under barnstolen, för att undvika skrämor i bilens säten.
- Vi rekommenderar att barnet sitter med ryggen i färdriktningen så länge som det är praktiskt taget möjligt, i alla fall till 3 års ålder.



**Airbag varning!**

**OBS!**

Om bilbarnstolen placeras i framsätet måste krockkudden först kopplas bort. Det vill säga genom att montera bort krockkudden eller genom att stänga av den med nyckel. Studera bilens instruktionsbok eller kontakta bilens återförsäljare.

En bakåtvänd bilbarnstol, bältesstol, bälteskudde eller ett babyskydd får ej placeras i framsätet om inte krockkudden först kopplas bort. Barn kortare än 140 cm bör inte åka i framsätet om krockkudden är aktiv.

**Vid oklara fall, ta kontakt med er återförsäljare**

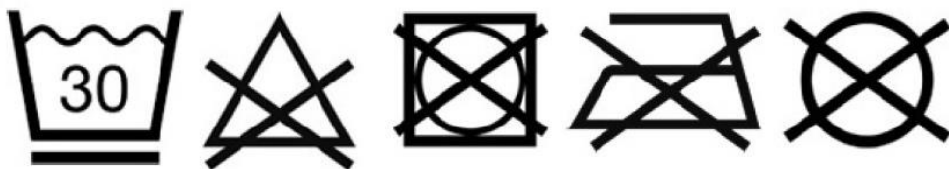

### BAKÅTVÄNT ÄR SÄKRAST!

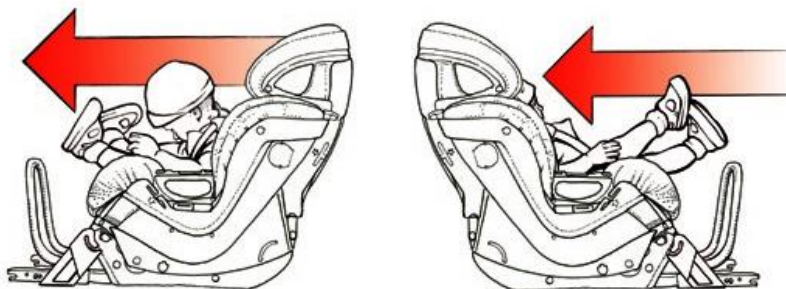

### Stolens delar

- |                             |  |
|-----------------------------|--|
| 1. Klädsel                  | 11. Bältesspär   |
| 2. Comfort inlägg           | 12. Nackstödsjustering                                 |
| 3. 5 punkt sele             | 13. Axelbandets höjjustering                           |
| 4. Bältesmudd               | 14. Bruksanvisning                                     |
| 5. Bälteslås                | 15. Underförankringsbandets justering/monteringsspänne |
| 6. Skyddsmudd för bälteslås | 16. Underförankringsband                               |
| 7. Enhandssträckare         | 17. Stödben  |
| 8. Justeringsrem            | 18. Stödbenets låsning                                 |
| 9. Plastskal                | 19. Lutningsjustering                                  |
| 10. Fäste för bilbälte      |  |



## VIKTIGA FÖRBEREDELSE

1. Axelbandens höjjustering. Tryck på knappen (A) för att dra ut stolens bälten. Dra ut axelbanden så långt som möjligt.
2. Vid behov justera axelbandens höjd för barnet. Lösgör först den ena sidan av röret och dra sedan ut den andra ändan av röret från fästningsstället. Flytta röret till önskad höjd, för rörets ena sida till fästningsstället och tryck sedan på plats den andra ändan.
3. Axelbanden skall vara i höjd med nackstödet nedre kant.
4. Lyft justeraren och justera höjden av nackstödet.

## FÖRBEREDELSE FÖR ATT PLACERA BARNSTOLEN I BILEN

5. Fäst förankringsbandet i bilstolens golvskena förutsatt att du kan trä bandet mellan golv och skena.
6. Förankringsbandens montering på sidoplatz bak.
7. Förankringsbanden kan också fästas nedtill i framsätets ryggstöd.
8. Om fästpunkter inte finns, kan man ofta montera KLIPPAN fästöglor 150-55-706.
9. Kolla under framsätet om stolenskenans fästbultar kan användas för montering av fästöglorna eller dyligt.
10. Förankringsbandens montering på sidoplatz bak med fästöglor.
11. Placera bilbarnstolen på passagerarsäte, justera stolens lutning med att dra ut den röda låsknappen (1). Justera bilbarnstolens lutning (2).
12. Vik ut stödbenet så långt det går (1). Justera stödbenets längd mot bilgolvet genom att dra ut låsknappen (2), kolla att stödbenet låser mot bilgolvet (3).
13. Drag bilens trepunktsbälte helt ut. Träd bilbältets midjebälte och axelbälte i bilbarnstolens blå bältesfäste.
14. För bilbältet under klädseln på bilbarnstolens sittyta och vidare ut och i det blåa bältesfäste på andra sidan. Lås bilbältet. Spänn bilbältets midjebälte och axelbälte.
15. Trä den blåa bältesklämman under bilbältets axelband på bilbältes låsets motsatta sida (bild 17 nr.4)
16. Spänn bilbältets axelbälte och lås bältesklämman.
17. Kolla att bilens trepunktsbälte är monterat enligt bild 17.
18. Montera bilbarnstolens underförankringsband.
19. Drag åt underförankringsbanden ordentligt.
20. Förankringsbandens justering kan lösas genom att lyfta upp justeringsbeslaget. Barnstolen lösgörs i omvänd ordning.
- 21 - 22. Montering på mittplats bak. I en del bilar förhindrar mittkonsolen att stödbenet kan placeras rätt på golvet. Kan inte stödbenet placeras enligt figur så skall barnstolen inte monteras på detta säte.
- 23 – 24. Underförankringsbandens montering på passagerarplats fram.
25. Bästa alternativet är att bilbarnstolen tar stöd mot instrumentbrädan med stödbenet utfällt. Alternativt kan barnstolen placeras i passagerarsäte fram med stödbenet utfällt och med ryggen på barnstolen på ett avstånd på minst 100mm från instrumentbrädan. Notera dock att eventuell montering mot instrumentbrädan kan orsaka skråmor. Använd därför ett mjukt tygstycke mellan stolen och instrumentbrädan.

## PLACERING AV BARNET

26. Tryck på knappen (A) för att dra ut bilbarnstolens bälten. Dra ut axelbältena så långt som möjligt (B). Tryck ner den röda knappen på låset (C) för att öppna bältena och lägg dem åt sidan (D). Vik fram grenbältet (E) med låset och skyddsmudden. Placera barnet i stolen (F) med grenbältet mellan benen. För samman bältets låsklaffar (G) och tryck in dem i låset (H) med ett klick. Justera vid behov bältets höjd (se bild 4). Spänn bältena genom att dra i remmen (I) på framsidan (den sk enhandssträckaren), ett par vuxenfingrar skall rymmas mellan barnet och bältet. För att lossa, tryck på knappen (A).

**OBS! En fel monterad bilbarnstol kan innebära livsfara för barnet vid en kollision.**



## CERTIFICACIÓN

1. El asiento infantil KLIPPAN CENTURY ha sido aprobada de acuerdo con la normativa ECE R44.04.
2. El asiento infantil KLIPPAN CENTURY se adapta a los vehículos según la lista de vehículos adjunta
3. El asiento infantil KLIPPAN CENTURY está aprobado y testado dentro del rango de peso comprendido entre 9 y 25 kg.

**El asiento aporta la mejor protección para su niño cuando se utiliza según las instrucciones. Lea y siga las instrucciones de montaje cuidadosamente.**

Mantenga las instrucciones en el lugar de almacenamiento del dispositivo.

Servicio al cliente y productor en Finlandia, Oy Klippan Ab.

## GARANTÍA

Hay una garantía de un año a partir de la fecha de compra para defectos de fabricación o de material. Todas las reclamaciones de garantía deben ir acompañadas de un recibo de compra.

Si algo no está claro, póngase en contacto con el distribuidor donde compró su asiento para niños.

## Separación de residuos - Instrucciones

Si se cuida adecuadamente, el producto se puede utilizar durante 10 años. Una vez que el producto ya no pueda utilizarse, le recomendamos que deje de usarlo y se trate como residuo. Por razones de protección del medio ambiente, le pedimos que separe los residuos generados por el producto de la compra (embalaje) al momento de desechar (partes del producto), y tratado correctamente.

Embalaje	Caja de cartón	Contenedor de papel
	Bolsa de plástico	Contenedor de recipientes
Componentes	Textil	Contenedor de reciclaje apropiado
	Partes plásticas	Contenedor de reciclaje apropiado
	Partes metálicas	Contenedor para metales
	Correas	Contenedor para poliéster
	Hebillas	Contenedor de reciclaje apropiado



### IMPORTANTE PARA LA SEGURIDAD

- KLIPPAN CENTURY is approved for children in the weight range 9 – 25 kg.
- La lista de coches cubre todos los vehículos en los que se ajuste el asiento KLIPPAN CENTURY. Estos están equipados con correas de tres puntos aprobadas de acuerdo con ECE R16 o equivalente.
- A medida que cambian los modelos de automóviles y, en algunos casos, están equipados con diferentes longitudes de correa y tipos de asientos, es importante comprobar que el asiento KLIPPAN CENTURY se ajuste a su coche.
- Este asiento se puede utilizar con cinturones de tres puntos. Observe que el asiento no cabrá en todas las posiciones en los coches enumerados.
- Los asientos para niños orientados hacia atrás, los asientos para cinturones orientados hacia el frente, los cojines de cinturón o los protectores para bebés sólo pueden colocarse en el asiento delantero si el airbag se ha desactivado. Pregunte al agente general de su coche antes de colocar un asiento para niños en cualquier vehículo con airbags laterales.
- No se pueden realizar alteraciones en los dispositivos de montaje.
- No utilice ningún método de montaje distinto de los indicados en las instrucciones de uso.
- No utilice ningún método de montaje distinto de los indicados en las instrucciones de uso.
- Coloque el asiento infantil de modo que no quede atrapado en la puerta del automóvil.
- Todas las correas del asiento infantil y las correas del automóvil deben estar enteras, bien tensadas y rectas (no retorcidas).
- Es importante asegurarse de que la correa de la cintura del asiento para niños no esté demasiado alta y pellizque la barriga del niño.
- Los asientos involucrados en accidentes siempre deben ser desechados.
- Lavar ocasionalmente el asiento entero con un detergente suave y agua tibia. Esto también se puede hacer si la correa de la entrepierna es pegajosa debido a zumos o galletas.
- La cubierta se puede lavar en un ciclo delicado de 30º. Secar por goteo (no secar en secadora). No utilice detergentes que contengan agentes blanqueadores.
- El asiento infantil, las correas y los accesorios pueden calentarse si el automóvil está estacionado al sol.
- Nunca deje a un niño solo en el auto.

- Recuerde siempre atar a su hijo, incluso en viajes cortos.
- Nunca coloque objetos duros en el compartimiento de pasajeros. Asegure todas las cargas en el maletero usando correas.
- La cubierta es parte del diseño. El asiento infantil no debe utilizarse sin cubierta. No se puede utilizar una cubierta que no sea el tipo aprobado por el fabricante del asiento infantil.
- Para evitar marcas y arañazos en el asiento de coche, utilice siempre un protector de asiento debajo de la silla.
- Recomendamos que su hijo viaje de espaldas a la marcha mientras sea posible, por lo menos hasta una edad de 3 años.



### ADVERTENCIA AIRBAG!

Las siguientes páginas muestran una serie de maneras seguras de colocar el asiento infantil en su automóvil.

### ¡PRÉSTESE ATENCIÓN!

Si el asiento está colocado en el asiento delantero, el airbag debe estar físicamente desactivado, ya sea quitando el airbag o cerrándolo con una llave. Consulte el manual de instrucciones del automóvil o póngase en contacto con el concesionario de automóviles.

Los asientos para niños orientados hacia atrás, los asientos para cinturones, los cojines para cinturones o los protectores para bebés no deben colocarse en el asiento delantero a menos que el airbag se desactive primero. Cualquier niño de menos de 140 cm de altura no debe viajar en el asiento delantero si el airbag está activado.

Si algo no está claro, póngase en contacto con el distribuidor donde compró su asiento para niños.

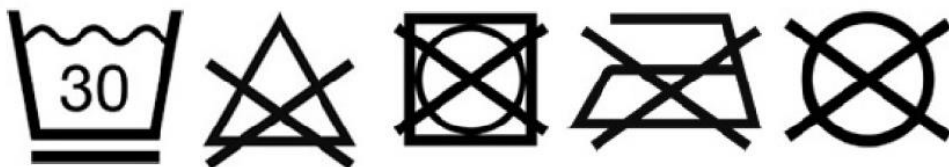

**A CONTRAMARCHA ES LO MÁS SEGURO!**

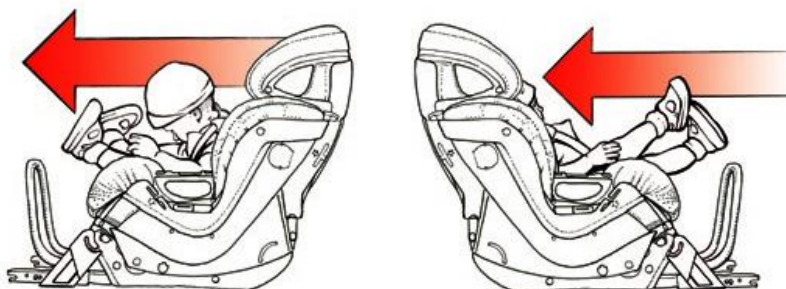

**COMPONENTES DEL ASIENTO**

- |  |  |
|--|--|
| <ol style="list-style-type: none"> <li>1. Cubierta del asiento</li> <li>2. Insertar</li> <li>3. Cinturón interno 5Puntos</li> <li>4. Almohadilla del hombro</li> <li>5. Hebilla</li> <li>6. Almohadilla de hebilla</li> <li>7. Regulador Central</li> <li>8. Correa de ajuste</li> <li>9. Cubierta del asiento</li> <li>10. Punto de fijación del cinturón de seguridad</li> </ol> | <ol style="list-style-type: none"> <li>11. Lengüeta del cinturón de seguridad</li> <li>12. Ajuste del reposacabezas</li> <li>13. Ajuste de los tirantes</li> <li>14. Instrucción del usuario</li> <li>15. Ajuste de las correas de sujeción inferiores</li> <li>16. Correas de sujeción inferiores</li> <li>17. Pata de carga</li> <li>18. Bloqueo de la pata de carga</li> <li>19. Ajuste de Reclinado</li> </ol> |
|--|--|



- 🔧 1. Tire de la correa interna hasta el fondo, presionando el botón (A) y tirando de los cinturones de hombro (B).
- 🔧 2. Suelte el tubo del cinturón de hombro de la parte posterior del asiento, mueva el tubo a la nueva altura y vuelva a colocar el tubo, empuje un extremo del tubo en el soporte y luego presione el otro extremo del tubo en el otro soporte.
- 🔧 3. Las correas para los hombros deben estar al mismo nivel que la parte inferior del soporte de la cabeza.
- 🔧 4. Tire de la manija y ajuste la altura.

**PREPARAR EL MONTAJE DEL ASIENTO EN EL COCHE**

- 🔧 5. Fije las correas de sujeción inferiores a los rieles en el asiento delantero del automóvil si la correa puede ser roscada entre el piso y el riel.
- 🔧 6. Montaje de las correas de sujeción inferiores en los laterales del asiento trasero.
- 🔧 7. Las correas de sujeción inferiores se pueden montar en el respaldo del asiento delantero.
- 🔧 8. Si no hay puntos de fijación en el coche, puede utilizar nuestros lazos de unión adicionales. Estos pueden ser fijados en el coche. Klippan número de artículo para estos 150-55-706.
- 🔧 9. Compruebe el asiento del coche si puede utilizar los pernos existentes para montar los lazos de unión adicionales.
- 🔧 10. Montaje de las correas de sujeción inferiores en los laterales del asiento trasero, utilizando bucles de sujeción.
- 🔧 11. Coloque el asiento para niños en el asiento del automóvil. Ajuste la inclinación del tubo reclinable tirando del botón de ajuste (1). Tire de la pierna y bloquee el botón (2).
- 🔧 12. Girar la pata de carga contra el tope (1). Ajuste la longitud de la pierna de carga tirando del botón rojo del lado (2). Compruebe que la pata de carga esté bien apoyada contra el suelo del automóvil y que la pata de carga esté correctamente bloqueada (3).
- 🔧 13. Extraiga completamente el cinturón de seguridad de los coches 3Puntos, enhebre el cinturón a través de los ganchos azules de montaje en el asiento infantil.
- 🔧 14. Enrosque el cinturón 3Puntos de los coches en la tapa del asiento infantil y bloquee la lengüeta en la hebilla. Apriete después de esto primero el cinturón de regazo y luego el cinturón de hombro lo más apretado posible.
- 🔧 15. Enhebre el clip de bloqueo azul cubriendo el cinturón de hombro de los coches 3P.
- 🔧 16. Apriete el cinturón del hombro y bloquee el cinturón azul.
- 🔧 17. Compruebe que el cinturón de seguridad de los coches 3P esté montado como se muestra en la imagen.
- 🔧 18. Fije las correas de sujeción inferiores al asiento infantil.
- 🔧 19. Apriete lo más firmemente posible las correas de sujeción inferiores.
- 🔧 20. La hebilla de la correa de sujeción inferior se puede aflojar levantándola. El asiento se puede desmontar en orden inverso.
- 🔧 21 - 22. Colocación en el centro del asiento trasero. En algunos coches, la consola central evita el montaje correcto de la pata de carga. Si la pata de carga no se pudiera montar como se muestra en la imagen, el asiento no se puede instalar en este lugar en el coche.
- 🔧 23 – 24. Montaje de las correas de sujeción inferiores en el lado del pasajero.
- 🔧 25. La mejor manera de montar el asiento en la plaza delantera, en el lado del pasajero, es colocarlo contra el tablero, con la ayuda de la pata de carga y el tubo reclinable. El asiento para niños también se puede montar en la parte delantera, con un espacio de 100 mm en el salpicadero. Tenga en cuenta, si coloca el asiento contra el salpicadero, algunos arañazos pueden ser causados por las partes metálicas. Utilice una toalla suave para proteger el salpicadero.

**Coloque al niño en el asiento**

- 🔧 26. Presione el botón (A) para sacar el cinturón de seguridad del asiento infantil. Saque el mayor tiempo posible los cinturones de los hombros (B). Abra las correas presionando el botón rojo en la hebilla (C), y tire de la correa del hombro a los lados. Tire hacia adelante de la parte de la hebilla (E). Coloque al niño en el asiento (F), de modo que la hebilla se coloque entre las piernas del niño. Montar las lengüetas (G) en los hombros y bloquearlas en la hebilla (H). Se oirá un ruido claro de "Click!". Ajuste si es necesario la altura de los cinturones para los hombros (img 2-3). Apriete las correas, tirando hacia afuera de la correa del ajustador (I). El cinturón estará bien apretado cuando el adulto consiga dos dedos entre el niño y el cinturón. Compruebe que el niño está sentado con seguridad en el asiento.

**¡PRÉSTESE ATENCIÓN! Un asiento montado incorrecto puede ser peligroso en un posible accidente.**



## Homologation

1. KLIPPAN CENTURY est homologué en conformité avec la norme ECE R44,04
2. KLIPPAN CENTURY s'installe dans toutes les voitures de la liste ci jointe
3. KLIPPAN CENTURY est homologué et testé pour des enfants de 9-25 kg

**Le siège offre le maximum de protection à votre enfant lorsqu'il est installé selon les instructions ci-jointes.**

Lire et Suivre les instructions d'installation soigneusement. Garder le manuel d'utilisation dans le compartiment dédié du siège.

Service Client et Production en Finlande par Oy Klippan Ab

## GARANTIE

Le siège est couvert par une année de garantie à date d'achat en cas de défaut de fabrication ou matériel. Toutes les demandes de garanties doivent être accompagnées de facture d'achat

En cas d'incompréhension, veuillez vous adresser à votre détaillant ou revendeur agréé.

## Instructions - consigne de tri

En utilisation optimale, le produit peut être utilisé 10 ans environs.

Lorsque le produit n'est plus utilisable, nous vous demandons de ne plus le réutiliser et de le jeter selon les consignes ci-jointes. Pour des raisons environnementales, nous vous demandons de bien trier les déchets produits du siège (partie du siège) mais aussi les déchets générés par l'achat (emballage) au moment de son évacuation en déchetterie ou poubelle ménagère

Emballage	Carton	Poubelle Carton tri
	Plastique d'emballage	Poubelle ménagère tout venant
Composants	Tissus	Poubelle ménagère tout venant
	Pièces Plastique	Conteneur approprié
	Pièces métallique	Conteneur à Métal
	Sangles	Conteneur polyester
	Boucles	Poubelle ménagère tout venant

## IMPORTANT Pour votre SECURITE

- KLIPPAN CENTURY est homologué pour des enfants de 9 à 25kg
- Veuillez trouver ci joint la liste des véhicule ou KLIPPAN CENTURY s'installe facilement. Il s'installe avec la ceinture 3 points en conformité avec la norme ECE R16 ou équivalent.
- Comme le nombre de modèle de voiture change régulièrement, l'installation peut varier selon la longueur de ceinture le type d'assise siège voiture, il est important de vérifier avant l'installation si le Klippan Century peut s'installer dans votre voiture.
- Ce siège s'installe avec la ceinture 3 points. A noter que ce siège ne s'installe pas sur tout les sièges de la voiture.
- Les sièges dos à la route, face route, réhausseurs avec ou sans dossier ne doivent pas être placés sur le siège avant de la voiture si les airbags n'ont pas été désactivés auparavant. Demander à votre concessionnaire si vous souhaitez avoir plus de renseignements concernant les Airbags latéraux.
- Aucune modification sur le système d'installation du siège n'est permise.
- Ne pas utiliser d'autres méthodes d'installation que celle préconisées dans ce manuel.
- Installer votre enfant et faites attention à la porte voiture
- Toutes les ceintures et harnais de siège doivent être en bon état et parfaitement tendus et droites ( pas vrillées)
- Assurez vous que la ceinture ventrale ne soit pas positionnée trop haut et qu'elle ne pince pas le ventre de l'enfant
- Les sièges accidentés doivent impérativement être jeter en déchetterie
- Vous pouvez laver occasionnellement votre siège entièrement avec un détergeant doux et de l'eau chaude. . Les sangles du harnais peuvent aussi être lavées en cas de salissures de jus de fruit ou biscuits.
- La housse peut être lavée à 30° en cycle doux. Ne pas sécher en sèche linge, ne pas utiliser d'agents détergeants.
- Le siège, harnais , sangles, boucle peuvent être très chauds en cas d'exposition au soleil ! Attention !
- ne laisser jamais votre enfant seul en voiture
- Veillez à toujours serrer comme il faut le harnais même pour des trajets courts.
- Ne jamais laisser d'objets lourds sur les sièges à proximité, veillez à toujours arrimer vos chargements.
- La Housse fait partie à part entière du design du siège. Le siège ne doit pas être utiliser sans housse. Aucun autres type de housse n'est approuvé par le constructeur.
- Utiliser un protecteur de siège sous le siege.

- Nous vous recommandons de laisser votre enfants aussi longtemps que possible dos à la route , au minimum jusqu'à 3 ans.

**Si quelque chose ne vous semble pas clair, veuillez contacter votre détaillant ou distributeur.**



### Airbag attention Danger !

Les pages suivantes vous montrent les bonnes pratiques d'installation des sièges.

#### NB!

Si le siège est placé sur le siège avant, l'airbag doit être désactivé impérativement soit en retirant l'airbag soit en le désactivant par une clé. Vérifiez le mode d'emploi de la voiture ou contactez le concessionnaire automobile.

Les sièges enfants dos route, les coussins réducteurs ou protecteurs pour bébés ne doivent pas être placés sur le siège avant, à moins que l'airbag ne soit désactivé en premier.

Tout enfant de moins de 140 cm de hauteur ne doit pas se déplacer sur le siège avant si le coussin gonflable est activé.

## WASHING INSTRUCTION



## REAR-WARD FACING IS SAFEST!

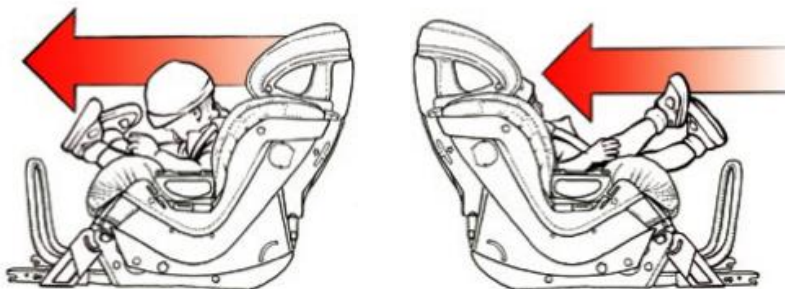

## PARTIES DU SIÈGE

1. Housse de siège
2. Insert
3. Harnais 5 Points
4. Couvre Harnais épaule
5. Boucle
6. Protection de boucle
7. Bouton ajusteur central
8. Réglage ceinture
9. Coque de siège
10. Point attache de la ceinture de sécurité
11. Langue de ceinture
12. Appui tête réglable
13. Réglage hauteur épaule ceinture sécurité
14. Manuel utilisateur
15. Réglage des sangles basses
16. Sangles attache basses
17. Jambe de force
18. Fermeture jambe de force
19. Réglage inclinaison

## Manuel D'instruction

1. Tirer sur le harnais au maximum en appuyant sur le bouton A et dégager de la place pour l'enfant
2. Pour ajuster la hauteur du harnais, retirer le tube à l'arrière du siège, replacer le à la hauteur désirée et enfoncez le tube de part et d'autre
3. Le harnais doit toujours être situé sous le niveau bas de l'appui tête
4. Tirer sur la poignée et ajuster la hauteur d'appui tête

### PREPARATION pour installer le siège en voiture

5. Fixer les sangles d'attache inférieures aux rails sur le siège avant de la voiture si la sangle peut être enfilée entre le sol et le rail.
6. Fixer des sangles d'attache inférieures sur les côtés du siège arrière.
7. Des sangles d'attache inférieures peuvent être montées sur le dossier du siège avant.
8. S'il n'y a pas de points de fixation dans la voiture, vous pouvez utiliser nos boucles d'attache supplémentaires. Celles-ci peuvent être fixées dans la voiture. Numéro d'article Klippan pour ces 150-55-706.
9. Vérifier en bas du siège d'auto si vous pouvez utiliser des boulons existants pour le montage des boucles d'attache supplémentaires.
10. Montage des sangles d'attache inférieures sur les côtés du siège arrière, en utilisant des boucles d'attache.
11. Placer le siège enfant sur le siège de la voiture. Régler l'inclinaison sur le tube inclinable en tirant sur le bouton de réglage (1). Régler la hauteur de jambe et verrouillez le bouton (2).
12. Sortir la jambe de force en tirant dessus (1). Régler la longueur de la jambe de force en tirant le bouton rouge sur le côté (2). Vérifiez que le pied de jambe de force est bien en appui sur le plancher de la voiture et que le pied est correctement verrouillé (3).
- 13 Sortir toute la longueur de la ceinture 3 points de la voiture et passez la à travers les crochets bleus de part et d'autres.
- 14 Bien enfiler la ceinture 3 P sous la housse et attachez la ceinture dans la boucle, serrez d'abord la ceinture ventrale bien fortement puis serrer fort la ceinture transversale
- 15 Passer la ceinture 3 P à travers le clip bleu situé de part et d'autres et le fermoir de ceinture
16. Serrer très fort la ceinture 3 points et fermer le fermoir central.
17. Vérifier que la ceinture est fixer comme sur l'image 16
18. Fixer les sangles d'attache inférieures sur le siège d'enfant.
19. Serrer très fortement les sangles d'attaches inférieures
20. La boucle sur la sangle d'attache inférieure peut être desserrée en la soulevant. Le siège peut être démonté dans l'ordre inverse.
- 21 - 22. Placer le siège au centre du siège voiture. dans certaines voitures. Dans certaines voitures, la console centrale empêche le montage correct de la jambe de charge. Si la jambe de charge ne peut pas être montée comme l'indique l'image, le siège ne peut pas être monté sur cet endroit dans la voiture.
- 23 – 24. Montage des sangles d'attache inférieures sur le côté passager.
25. La meilleure façon de monter le siège à l'avant sur le côté passager est de le placer contre le tableau de bord, avec l'aide de la jambe de chargement et du tube d'inclinaison. Le siège enfant doit être installer à l'avant, avec un espace de 100 mm sur le tableau de bord. S'il vous plaît, si vous placez le siège sur le tableau de bord, certaines pièces métalliques peuvent provoquer des rayures. Utilisez une serviette douce pour protéger le tableau de bord.

### Votre enfant dans son siège

26. Appuyer sur le bouton (A) pour retirer la ceinture de sécurité sur le siège enfant. Tirer aussi autant que possible les ceintures d'épaule (B). Ouvrir les ceintures en appuyant sur le bouton rouge sur la boucle (C) et tirer la ceinture sur les côtés. Retirer la partie de boucle (E). Placer l'enfant dans le siège (F), de sorte que la boucle soit placée entre les jambes de l'enfant. Monter les languettes (G) sur les épaules ensemble et les verrouiller dans la boucle (H). Un «Click» clair doit être entendu. Régler si nécessaire la hauteur des bandes d'épaule (img 2-3). Serrer les courroies en tirant directement sur la courroie d'ajustement (I). La ceinture est bien tendue lorsque l'adulte réussit à obtenir deux doigts entre l'enfant et la ceinture. Vérifier que l'enfant est assis en sécurité dans le siège.



## CERTIFIKÁT

1. Autosedačka KLIPPAN CENTURY byla schválena podle normy ECE R44.04.
2. Autosedačku KLIPPAN CENTURY lze instalovat do vozidel, uvedených v seznamu.
3. Autosedačka KLIPPAN CENTURY je schválena a testována pro váhovou kategorii 9 – 25 kg.

**Autosedačka poskytuje vašemu dítěti maximální ochranu, pokud je používána v souladu s tímto návodem.**

Přečtěte si pozorně následující instrukce pro instalaci a řiďte se jimi. Návod můžete uchovávat v autosedačce na místě k tomu určeném.

Zákaznický servis a výrobce: Oy Klippan Ab, Finsko.

## ZÁRUKA

Na autosedačku poskytuje výrobce záruku 24 měsíců od data nákupu. Záruku lze uplatnit u vašeho prodejce s dokladem o koupi výrobku. Pokud se na výrobku vyskytne závada, kontaktujte vašeho prodejce. Reklamací je nezbytné uplatnit co nejdříve po tom, co se závada objeví. Případné prodlení může způsobit zhoršení závady. Zboží k reklamaci předávejte ve stavu, odpovídajícím zásadám obecné hygieny. Zjevné vady (chybějící části) je nutné reklamovat ihned nebo nejpozději do 10 dnů od zakoupení zboží. Na pozdější reklamace nebude brán zřetel. Záruka se nevztahuje na:

- \* Běžné opotřebení při používání
- \* Závady způsobené nesprávným používáním, zanedbáním nebo dopravní nehodou
- \* Opravy a úpravy sedačky, prováděné třetí stranou

## Pokyny pro likvidaci odpadů

Při náležité péči může být výrobek používán 10 let. Až nebude možné sedačku dále používat, doporučujeme ji vyřadit a zlikvidovat jako odpad. S ohledem na ochranu životního prostředí rozdělte, prosím, odpad vzniklý od doby nákupu výrobku (balení) až do doby jeho vyřazení (části výrobku) a náležitě jej zlikvidujte.

Balení	Kartonová krabice	Kontejner na papírový odpad
	Plastový obal	Kontejner na plasty
Součásti	Látka	Běžný domovní odpad
	Plastové části	Kontejner na plasty
	Kovové součásti	Kontejner na kov
	Popruhy	Kontejner na plasty (polyester)
	Přezky	Běžný domovní odpad

## BEZPEČNOSTNÍ OPATŘENÍ

- KLIPPAN CENTURY je schválena pro děti vážící 9 – 25 kg.
- Seznam automobilů zahrnuje všechna vozidla, do kterých lze instalovat autosedačku KLIPPAN CENTURY. Ta by měly být vybavena 3-bodovým bezpečnostním pásem, schváleným podle normy ECE R16 nebo jejího ekvivalentu.
- Jak se modely aut mění, někdy mohou být vybaveny bezpečnostními pásy různých délek a různými sedadly, je tedy důležité si ověřit, že autosedačka KLIPPAN CENTURY je vhodná právě do vašeho auta.
- Tuto sedačku lze instalovat pomocí 3-bodového bezpečnostního pásu auta. Vemte na vědomí, že autosedačka nemusí pasovat na každé sedadlo ve vozidle dle seznamu.
- Protisměrné autosedačky, posměrné autosedačky, podsedačky nebo jiné dětské zádržné systémy mohou být umístěny na přední sedadlo pouze v případě, že je deaktivovaný airbag. Než umístíte autosedačku na sedadlo s airbagem, požádejte pro jistotu o radu prodejce auta.
- Na upevňovacích mechanismech neprovádějte žádné úpravy.
- Neinstalujte autosedačku jiným způsobem, než je uvedený v tomto návodu.
- Instalujte sedačku tak, aby se nezachytila do dveří automobilu.
- Všechny popruhy na autosedačce musí být neporušené, dobře napnuté a rovné (ne zkroucené).
- Je důležité, aby bederní část pásu nebyla moc vysoko a nemačkala tak žaludek dítěte.
- Autosedačky po nehodě musí být vždy vyřazeny.
- Občas doporučujeme celou sedačku omýt jemným detergentem a teplou vodou. Je také vhodné vyčistit oblast mezinoží, pokud se tam dostane jídlo nebo pití.
- Potah lze prát na jemný program do 30°C. Nechte volně uschnout, nesušte v sušičce. Nepoužívejte prací prostředky s bělícím účinkem.
- Autosedačka, popruhy i potahy mohou být velmi horké, pokud je auto zaparkováno na sluníčku.
- Nikdy nenechávejte dítě v autě samotné.
- Vždy dítě připoutejte, i na krátkou cestu.
- Nikdy nenechávejte v autě volně položené těžké předměty. Veškerý náklad převázejte v kufru, případně použijte upevňovací popruhy.
- Potah je součástí výrobku. Autosedačka nesmí být používána bez něj. Nepoužívejte jiný potah než ten, schválený výrobcem.
- Doporučujeme pod sedačku vždy vložit samostatný chránič sedadla, ochrání tak sedadlo auta proti škrábancům a otlakům.
- Doporučujeme, aby vaše dítě jezdilo v autosedačce v protisměru jízdy co nejdéle, nejméně do 3 let věku.

Pokud jste na pochybách, obraťte se na svého prodejce.



**Airbag!**

Následující stránky popisují několik bezpečných způsobů, jak instalovat autosedačku do vašeho auta.

### Pozor!

Pokud instalujete autosedačku na přední sedadlo, je nutné deaktivovat airbag. Buď jej vypnete tlačítkem, nebo nechte odpojit v servisu. Nahlédněte do návodu k vozidlu nebo kontaktujte prodejce auta.

Protisměrné autosedačky, posměrné autosedačky, sedačky na pásy, podsedačky a jiné dětské zádržné systémy nesmí být umístěny na předním sedadle, pokud není deaktivovaný airbag. Děti do výšky 140 cm by neměly cestovat na předním sedadle, pokud je airbag aktivní.

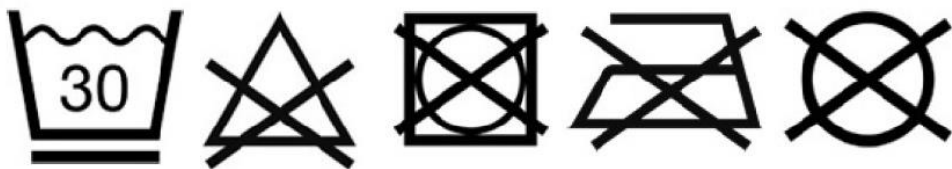

### NEJBEZPEČNĚJŠÍ JE PROTI SMĚRU

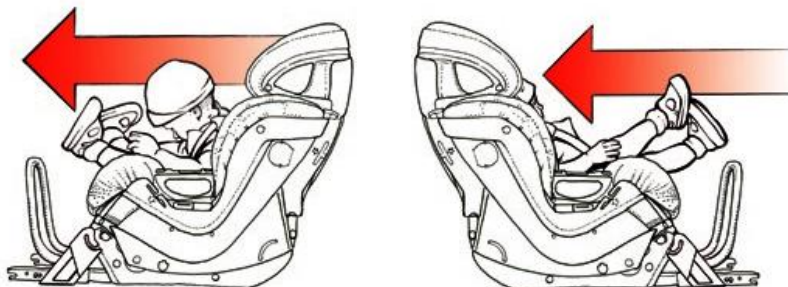

### ČÁSTI SEDAČKY

- |  |   |
|--|---|
| <ol style="list-style-type: none"> <li>1. Potah</li> <li>2. Vložka</li> <li>3. Interní 5-bodový pás</li> <li>4. Ramenní vycpávka</li> <li>5. Přezka</li> <li>6. Podložka pod přezkou</li> <li>7. Centrální nastavování</li> <li>8. Nastavovací pás</li> <li>9. Skořepina sedačky</li> <li>10. Místo uchycení pásu</li> </ol> | <ol style="list-style-type: none"> <li>11. Zajišťovací klip</li> <li>12. Nastavení opěrky hlavy</li> <li>13. Nastavení ramenních popruhů</li> <li>14. Návod k použití</li> <li>15. Nastavení spodních kotvicích pásků</li> <li>16. Spodní kotvicí pásy</li> <li>17. Opěrná noha</li> <li>18. Zajištění opěrné nohy</li> <li>19. Nastavení polohování</li> </ol> |
|--|---|



## NÁVOD K POUŽITÍ

1. Úplně vytáhněte interní pásy stiskem tlačítka (A) a vytažením za ramenní části (B).
2. Uvolněte tyčku ramenních pásů zezadu sedačky, posuňte do požadované výšky a vraťte na místo zatlačením jednoho konce do držáku na jedné straně a doražením druhého konce na opačné straně.
3. Ramenní pásy by měly být ve stejné úrovni jako dolní část opěrky hlavy.
4. Vytáhněte držadlo a upravte výšku.

## PŘED INSTALACÍ AUTOSEDAČKY DO AUTA

5. Připevněte spodní kotvící pásy ke kolejničkám předního sedadla v případě, že pásek lze protáhnout mezi podlahou a kolejničkou.
6. Připevnění spodních kotvících pásků po stranách opěrky zad.
7. Spodní kotvící pásy lze upevnit na opěrku zad předního sedadla automobilu.
8. Pokud v autě nejsou žádné možnosti ukotvení, můžete použít dodatečná připevňovací oka. Ta mohou být namontována do auta (prodávají se samostatně, produkt Klippan č.150-55-706).
9. Podívejte se dolů pod sedadlo auta, jestli by šlo použít existující šrouby pro uchycení dodatečných připevňovacích ok.
10. Uchycení spodních kotvících pásků na strany opěrky zad za použití připevňovacích ok.
11. Položte autosedačku na sedadlo auta. Upravte náklon pomocí polohovací tyčky vytažením nastavovacího tlačítka (1). Vytáhněte nohu ven a zajistěte tlačítko (2).
12. Vytáhněte opěrnou nohu směrem ven (1). Upravte délku opěrné nohy vytažením červeného tlačítka po straně (2). Zkontrolujte, že opěrná noha pevně sedí na podlaze auta a je správně zajištěná (3).
13. Úplně vytáhněte 3-bodový pás auta a protáhněte ho skrz modré vodiče autosedačky.
14. Provlékněte 3-bodový pás auta pod potahem autosedačky a zacvakněte jej do jazýčku přezky. Potom co nejvíce dotáhněte nejprve bederní a potom i ramenní část pásu.
15. Navlékněte modrý zajišťovací klip pod ramenní část 3-bodového bezpečnostního pásu auta.
16. Utáhněte ramenní část pásu a zacvakněte modrý klip pásu.
17. Zkontrolujte, že 3-bodový pás vozidla je vedený tak, jak je znázorněno na obrázku.
18. Připevněte spodní kotvící pásy k dětské autosedačce.
19. Co nejvíce utáhněte spodní kotvící pásy.
20. Přezku na spodním kotvícím pásu uvolněte vytažením nahoru. Pokud potřebujete sedačku demontovat, postupujte v opačném pořadí.
- 21 - 22. Umístění na prostřední sedadlo vzadu. V některých automobilech prostřední ostrůvek může komplikovat správnou instalaci opěrné nohy. Pokud nelze opěrnou nohu zapřít tak, jak znázorňuje obrázek, nelze autosedačku na toto místo v autě instalovat vůbec.
- 23 - 24. Upevnění spodních kotvících pásků na straně spolujezdce.
25. Nejlepší způsob instalace dětské autosedačky na přední sedadlo spolujezdce je uchopit ji za opěrnou nohu a polohovací tyčku a položit ji směrem proti palubní desce. Dětská autosedačka může být přichycena k přednímu sedadlu, je potřeba nechat alespoň 100mm mezeru od palubní desky. Vezměte, prosím, v úvahu, že při instalaci autosedačky na tomto místě může dojít k poškrábání palubní desky kovovými částmi. Palubní desku ochráníte kouskem měkké látky.

## Umístění dítěte do autosedačky

26. Stiskněte tlačítko (A) a vytáhněte popruhy dětské autosedačky. Co nejvíce vytáhněte ramenní pásy (B). Rozepněte přezku stiskem červeného tlačítka (C) a stáhněte ramenní části pásů do stran. Mezinožní přezku (E) vyklopte směrem ven. Posadte dítě do autosedačky (F) tak, že přezka je mezi nožičkami dítěte. Zasuňte jazýčky (G) ramenních popruhů do sebe a zacvakněte je do přezky (H). Uslýšíte zřetelné cvaknutí. Pokud je potřeba, upravte výšku ramenních popruhů (obr. 2-3). Utáhněte pásy tahem za nastavovací pás (I) směrem ven. Pás je správně dotažený, pokud se mezi tělo dítěte a pás vejdou dva prsty dospělého. Ujistěte se, že dítě sedí v autosedačce pohodlně a bezpečně.

**POZOR! Nesprávně instalovaná sedačka může být v případě nehody nebezpečná.**



## CERTYFIKATY

1. Fotelik dziecięcy KLIPPAN CENTURY posiada homologację wg normy ECE R44.04
2. Fotelik dziecięcy KLIPPAN CENTURY pasuje do samochodów wymienionych w oddzielnej liście.
3. Fotelik dziecięcy KLIPPAN CENTURY jest certyfikowany i przetestowany do przewozu dzieci w grupie wagowej 9-25kg

**Fotelik zapewnia maksymalną ochronę dla Twojego dziecka tylko wtedy, gdy jego eksploatacja i montaż odbywają się zgodnie z instrukcją obsługi.**

Przeczytaj instrukcję montażu i postępuj zgodnie z nią. Miej ją pod ręką w schowku umieszczonym w foteliku.

Serwis klienta i producent w Finlandii, Oy Klippan Ab.

## GWARANCJA

Producent gwarantuje, że produkt jest wolny od wad fabrycznych i materiałowych przez 1 lata od daty zakupu fotelika. Wszelkie roszczenia gwarancyjne będą rozpatrywane jedynie z dowodem zakupu. W razie wątpliwości, skontaktuj się ze sklepem, w którym nabyłeś fotelik.

## Instrukcja dotycząca sortowania odpadów.

Przy poprawnej obsłudze, niniejszy produkt może być bezpiecznie użytkowany przez 10 lat. Po upływie tego okresu zalecane jest zaprzestanie dalszego użytkowania i utylizacja sprzętu. Mając na uwadze ochronę środowiska, prosimy o odpowiednią segregację odpadów powstałych w trakcie eksploatacji (opakowanie, fotelik oraz inne elementy).

Opakowanie	Karton	Odpady papierowe
	Folia	Odpady mieszane
Elementy	Pokrycie	Odpady mieszane
	Elementy plastikowe	Tworzywa sztuczne
	Elementy metalowe	Odpady metalowe
	Pasy	Poliester
	Klamry	Odpady mieszane

## WSKAZÓWKI DOTYCZĄCE BEZPIECZEŃSTWA

- Fotelik dziecięcy KLIPPAN CENTURY jest certyfikowany i przetestowany do przewozu dzieci w grupie wagowej 9-25kg
- KLIPPAN CENTURY pasuje do samochodów wymienionych w oddzielnej liście. Zgodnie z normą ECE R16 (lub równoważną), samochody te posiadają 3-punktowe pasy bezpieczeństwa.
- W związku ze spotykana różną długością pasów bezpieczeństwa oraz różnicami w budowie tylnej kanapy w tym samym modelu samochodu, upewnij się, że fotelik KLIPPAN CENTURY pasuje konkretnie do Twojego auta.
- Fotelik ten można używać tylko z 3-punktowymi pasami bezpieczeństwa. Należy mieć na uwadze, że montaż fotelika może nie być możliwy w każdym miejscu w samochodzie.
- Foteliki do jazdy tyłem, foteliki do jazdy przodem mocowane na pasy, poduszki pod pasy i łupinki, można mocować do fotela pasażera tylko w wypadku wyłączenia poduszki powietrznej pasażera. Skonsultuj się z przedstawicielem marki Twojego samochodu przed użyciem fotelika w samochodach wyposażonych w poduszki boczne.
- Nie należy modyfikować i zmieniać żadnych elementów mocujących fotelika.
- Nie należy mocować fotelika w inny sposób, niż przedstawiony w instrukcji obsługi fotelika.
- Fotel należy zamocować w taki sposób, aby nie został on przyciśnięty przez drzwi samochodu.
- Pasy bezpieczeństwa w foteliku i pasy samochodowe powinny być nieuszkodzone, dobrze napięte i proste (nieposkręcane).
- Ważne jest poprawne poprowadzenie pasa biodrowego fotelika. Zbyt wysoko umieszczony pas biodrowy może uciskać brzuch dziecka.
- Foteliki dziecięce biorące udział w zderzeniach lub wypadkach, nie nadają się do dalszego użytkowania i powinny zostać zutylizowane.
- W razie potrzeby można czyścić tapicerkę fotelika przy pomocy łagodnego detergentu i ciepłej wody. Można to zrobić także w przypadku zabrudzenia pasa krokowego np. sokiem lub jedzeniem.
- Tapicerkę można zdjąć i prać ręcznie lub w pralce automatycznej na programie do tkanin delikatnych (do 30 stopni). Nie używaj detergentów zawierających wybielacze.
- Fotelik, jego elementy i tapicerka mogą nagrzewać się w trakcie postoju na słońcu.
- Nigdy nie zostawiaj dziecka samego w samochodzie.
- Zawsze umieszczaj dziecko w foteliku i zapinaj je dokładnie pasami. Nawet na krótkie podróże.
- Nie przewoź luzem ciężkich przedmiotów w kabinie samochodu. Umieść je w bagażniku i odpowiednio zabezpiecz.

- Zewnętrzne pokrycie stanowi integralną część fotelika. Nie należy używać fotelika bez pokrycia.
- W celu uniknięcia zadrapań i zarysowań fotelika samochodowego, zawsze należy stosować matę ochronną pod fotelik.
- Zalecamy wożenie dziecka tyłem do kierunku jazdy najdłużej jak to tylko możliwe, przynajmniej do wieku 3 lat.

**W przypadku jakichkolwiek wątpliwości, zasięgnij porady w sklepie, w którym dokonałeś zakupu fotelika.**

## Ostrzeżenia dotyczące poduszki powietrznej:



Kolejne strony wyjaśnią, jak bezpiecznie zamocować fotelik w samochodzie.

**Uwaga!** Jeżeli fotelik zostanie umieszczony z przodu na miejscu pasażera, należy bezwzględnie wyłączyć poduszkę powietrzną. W razie wątpliwości należy sprawdzić instrukcję obsługi pojazdu lub skontaktować się z przedstawicielem marki.

Foteliki do jazdy tyłem, foteliki do jazdy przodem mocowane na pasy, poduszki pod pasy i łupinki, można mocować do fotela pasażera tylko w wypadku wyłączenia poduszki powietrznej pasażera. Dzieci poniżej 140cm wzrostu nie powinny podróżować z przodu przy włączonej poduszce powietrznej.

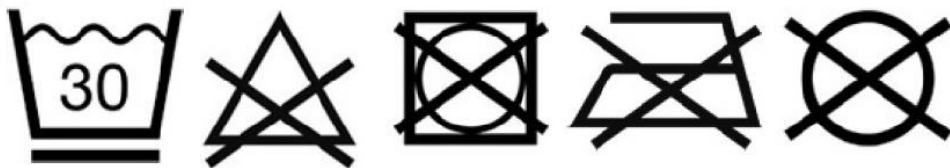

Najbezpieczniejszy sposób przewozu dzieci to tyłem do kierunku jazdy!

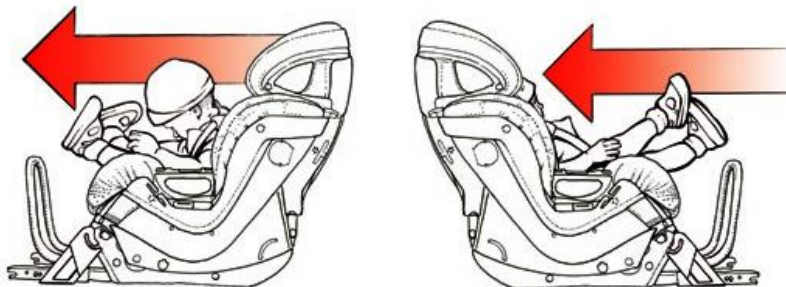

### Części fotelika

- |   |  |
|---|--|
| <ol style="list-style-type: none"> <li>1. Tapicerka</li> <li>2. Wkładka</li> <li>3. Pięciopunktowy pas bezpieczeństwa</li> <li>4. Osłona pasów naramiennych</li> <li>5. Klamra</li> <li>6. Osłona klamry</li> <li>7. Przycisk regulacji pasa</li> <li>8. Tasma do regulacji pasów fotelika</li> <li>9. Skorupa fotelika</li> <li>10. Mocowanie pasa bezpieczeństwa</li> </ol> | <ol style="list-style-type: none"> <li>11. Zatrzask blokujący do pasa samochodowego</li> <li>12. Regulacja zagłówka</li> <li>13. Regulacja wysokości pasów naramiennych</li> <li>14. Instrukcja obsługi</li> <li>15. Regulacja pasów kotwiczących</li> <li>16. Pasy kotwiczące</li> <li>17. Noga stabilizująca</li> <li>18. Blokada nogi stabilizującej</li> <li>19. Regulacja wychylenia</li> </ol> |
|---|--|

## INSTRUKCJA OBSŁUGI



1. Wyciągnij maksymalnie pasy ramieniowe naciskając przycisk regulacji (A) i wyciągając pasy naramienne (B)
2. Wyjmij rurkę blokującą pasy ramieniowe, przesunij na żądaną wysokość i włóż z powrotem. Rurkę należy wcisnąć najpierw z jednej, potem z drugiej strony mocowania.
3. Pasy naramienne powinny znajdować się na tej samej wysokości co dolna część zagłówka.
4. Aby dostosować wysokość zagłówka, należy pociągnąć za uchwyt i przesunąć zagłówek na żądaną wysokość.

### PRZYGOTOWANIE DO ZAMONTOWANIA W SAMOCHODZIE

5. Pasy kotwiczące powinny być przymocowane do prowadnic przedniego fotela. Pasy należy poprowadzić pomiędzy podłogą a prowadnicą.
6. Sposób zamocowania pasów kotwiczących na prowadnicach fotela.
7. Pasy kotwiczące można także zamocować do oparcia fotela.
8. W przypadku braku miejsc do zamocowania pasów kotwiczących, można użyć specjalnych elementów mocujących przykręcanych do samochodu (nr katalogowy KLIPPAN 150-55-706)
9. Sprawdzenie przydatności śrub prowadnic do zamocowania dodatkowych elementów mocujących.
10. Sposób mocowania pasów kotwiczących przy pomocy dodatkowych elementów mocujących.
11. Umieść fotelik na siedzeniu samochodu. Dostosuj regulację wychylenia fotelika odciągając blokadę (1). Po osiągnięciu żądanego wychylenia, upewnij się, że regulacja wychylenia jest zablokowana (2)
12. Odchyl nogę stabilizującą od fotelika (1). Dostosuj wysokość nogi stabilizującej odblokowując blokadę (2). Po podparciu fotelika, upewnij się, że noga jest stabilnie oparta na podłodze samochodu i zablokowana (3)
13. Wyciągnij całkowicie trzypunktowy pas bezpieczeństwa i przeciągnij go przez niebieskie otwory mocujące fotelika.
14. Przeciągnij pas pod pokryciem fotelika i wepnij w klamrę. Następnie naciągnij pasy. W pierwszej kolejności należy naciągnąć pas biodrowy, potem pas ramienny. Pasy powinny być naciągnięte najmocniej jak to możliwe.
15. Przeciągnij zatrask blokujący do pasa samochodowego tak, aby obejmował pas ramienny.
16. Naciągnij pas ramienny i zatrzaśnij blokadę.
17. Upewnij się, że pas samochodowy jest poprowadzony tak jak na obrazku.
18. Przytnij pasy kotwiczące do fotelika.
19. Naciągnij pasy kotwiczące najmocniej jak to możliwe.
20. Klamrę pasów kotwiczących można poluzować poprzez podniesienie jej do góry. Demontaż fotelika odbywa się w odwrotnej kolejności niż podana powyżej.
- 21 - 22. Zdarza się, że środkowy tunel w samochodzie uniemożliwia prawidłowy montaż fotelika na środku kanapy. Jeżeli noga stabilizująca nie może być w pełni wysunięta i sytuacja wygląda jak na rys. 22., fotelik nie może być zamocowany w tym miejscu.
- 23 - 24. Sposób zamocowania pasów kotwiczących po stronie pasażera.
25. W przypadku mocowania fotelika na przednim siedzeniu pasażera, najlepiej zrobić to opierając fotelik o deskę rozdzielczą. Należy pamiętać o prawidłowym podparciu podpory i regulacji wychylenia. Fotelik można zamocować także w odległości powyżej 100mm od deski rozdzielczej. Twarde elementy fotelika mogą zarysować deskę rozdzielczą, dlatego warto użyć np. ręcznika aby ochronić deskę przed uszkodzeniem.

### Umieszczenie dziecka w foteliku

26. Naciśnij przycisk regulacji pasów ramieniowych (A) i wyciągnij je najdalej jak się da (B). Naciśnij przycisk klamry (C) aby rozpiąć pas i odchyl pas na boki. Odciągnij klamrę do przodu (E). Złóż zapięcie pasa (G) razem i wetknij do klamry (H). Dźwięk kliknięcia informuje o zapięciu pasa. Jeżeli potrzeba, dostosuj wysokość pasów ramieniowych (obrazki 2-3). Zaciśnij pas wyciągając taśmę regulującą (I). Pas wyregulowany jest prawidłowo, jeżeli pomiędzy ramię dziecka, a pas możemy włożyć dwa złożone palce (ok. 2cm luzu). Upewnij się, że dziecko siedzi w foteliku bezpiecznie.

**UWAGA! Nieprawidłowo zamocowany fotelik podczas wypadku stwarza poważne zagrożenie dla dziecka i osób w samochodzie!**

# BABY ON BOARD

*Passengers weight in the rear seat in a frontal impact.  
Vehicle speed 50km/h stop distance 550mm retardation 30g.*

*Passengers weight 40kg x 30g = **1200kg***

*Passengers weight 75 kg x 30g = **2250 kg***



*- No elephants in the backseat –*  
**FASTEN YOUR SEATBELTS!**



**Oy Klippan Ab**

Santaradantie 8

FI-01370 VANTAA

info@klippan.fi / +358 9 836 243 0

www.klippan.fi