

# BRIO®

## Go



**SE** Bruksanvisning och skötselråd

**FI** Käyttöohjeet

**NO** Bruksanvisning og vedlikeholdsinformasjon

**DK** Brugsanvisning og råd om vedligeholdelse

**GB** User Guide and Care Instructions

**DE** Gebrauchsanweisung und Pflegetipps

# Innehåll • Sisältö • Innhold • Indhold • Contents • Inhalt

## Viktigt • Tärkeää • Viktig • Vigtigt • Important • Wichtig 3

## BRIO Go 6

Vagnens delar • Vaununosat • Vognens deler • Vognens dele • Specifications • Wagenteile 6

Vagnsfakta • Tekniset tiedot • Vognfakta • Vogn fakta • Technical information • Technische Details 8

## Chassi • Runko • Understell • Stel • Chassis • Gestell 9

Fälla upp chassit • Rungon kokoaminen • Slå opp understellet • Udklaping af stel • Unfolding the chassis • Aufstellen des Gestelles 10

Justera handtagets vinkel • Työntöaisan korkeuden säätäminen • Regulering av vinkelen på håndtaket • Regulering af knækstyr • Adjusting handle angle • Verstellen vom Winkel des Schiebers 11

Fälla ihop chassit • Rungon kasaaminen • Legge sammen understellet • Sammenklaping af stel • Folding the chassis • Zusammenklappen des Gestelles 12

Montera hjulen • Renkaiden asennus • Montere på hjulene • Montering af hjul • Fixing the wheels • Montage der Räder 13

Använda parkeringsbromsen • Pysäköintijarrun käyttö • Anvendelse av parkeringsbremsen • Brug af parkeringsbremsen • Applying the parking brake • Lösen/betätigen Sie die Feststellbremse 15

Montera liggkorgen på chassit • Makuuosan asentaminen runkoon • Feste bagen til understellet • Montering af barnevognsdel på stellet • Fixing the carrycot to the chassis • Befestigung der Tragewanne auf dem Gestell 16

Montera sittedelen på chassit • Istuinosaan asentaminen runkoon • Feste innsatsen til understellet • Montering af klappvognsdel på stellet • Fixing the seat unit to the chassis • Befestigung der Sitzeinheit auf dem Gestell 17

Handtagsbåge • Turvakaari • Frontbøyle • Frontbøjle • Bumper bar • Sicherheitsbügel 18

Justera ryggstödet och fotstödet • Selkänöjan ja jalkatuen säätäminen • Slik justeres ryggen og fotbrettet • Justering af ryg og fodstøtte • Adjusting the backrest and the footrest • Verstellen der Rückenlehne und der Fußablage 19

## Textil • Kangas • Trekk • Betræk • Fabric • Bezug 20

Liggkorg • Vaununkoppa • Bag • Barnevognsdel • Carrycot • Liegeeinheit 21

Sele • Turvaljaat • Sele • Sele • Harness • Sicherheitsgurt 24

Sufflett • Kuomu • Kalesje • Kaleche • Hood • Verdeck 26

Sittedelens vindskydd • Istuin tuulisuoja • Innsatsens vindskydd • Klappvognsdelens forlæder • Seat unit apron • Windschutz Sitzeinheit 27

Demontera varukorgens tyg • Tavarakorikankaan irrottaminen • Slik demonteres handlekurvens tekstil • Demoner sædets betræk • Basket fabric removal • Entfernen von Korbstoffteilen 27

## **VIKTIGT** Spara dessa instruktioner för framtida bruk.

Ditt barns säkerhet kan påverkas om du inte följer dessa instruktioner. Det är viktigt att alla som ska använda vagnen och dess tillbehör vet hur de ska hanteras även om vederbörande endast ska använda vagnen en kort stund. Det bör betonas att denna bruksanvisning inte kan eliminera alla möjliga risker som barn kan utsättas för vid användning av denna produkt. Det är du själv som är ansvarig för ditt barns säkerhet. Om något är oklart står din BRIO återförsäljare gärna till tjänst.

## **VARNINGAR**

- Lämna aldrig ditt barn utan uppsikt.
- Se till att alla lås är korrekt låsta före användning.
- För att undvika skada, håll ditt barn borta från vagnen när den fälls upp eller fälls ihop.
- Låt inte ditt barn leka med denna produkt.
- Som sittvagn är denna vagn inte avsedd för barn under 6 månader.
- Använd alltid sele.
- Kontrollera alltid att sittdelen eller adaptorn och liggkorgen sitter ordentligt fast innan du använder vagnen.
- Barnvagnen är inte lämplig att använda tillsammans med rullskridskor/inlines eller när du springer.

Allt som hängs på skjutstången och/eller ryggstödet och/eller sidorna påverkar vagnens stabilitet. Överlast, felaktigt handhavande och användning av tillbehör som inte godkänts av producenten kan skada vagnen. Använd endast reservdelar eller tillbehör som godkänts av producenten. Använd aldrig vagnen om någon del är sönder eller saknas. Om vagnen blivit skadad, vänd dig omedelbart till din BRIO återförsäljare för att få den lagad.

Som liggvagn är BRIO Go avsedd för barn från 0 år upp till 9 kg. Som sittvagn är BRIO Go avsedd för barn från 6 månader upp till 15 kg. Använd endast vagnen för det antal (1) barn den är avsedd för.

Denna produkt uppfyller kraven enligt EN 1888:2012.

## **SKÖTSELRÅD**

Förvara vagnen torrt (ej i carport eller liknande). Om vagnen använts ute i regn eller fuktigt väder, bör chassit genast torkas av och vagnen ställas upp inomhus eller i rumstemperatur med suffletten uppfälld för att torka och undvika fuktskador. Se till att vagnen alltid är torr vid förvaring. Kontrollera och rengör din vagn regelbundet för att minska risken för korrosion. Använd varmt vatten och endast vanlig tvål eller rengöringsmedel (inte blekmedel, alkohol, såpa eller slipande rengöringsmedel). Putsa vagnen med bilvax eller liknande vid behov. Samtliga tyger är testade enligt officiell standard. Trots detta kan blekning av tyget förekomma, särskilt på speciellt utsatta delar av vagnen. Utsätt aldrig vagnen för starkt solljus under längre tid. Tvättråd finns på samtliga klädselar.

Yttertyget har en kraftigt vattenavvisande impregnering. Trots detta kan vattendroppar tränga in genom de små sömnadshålen och bilda fuktfläckar på bomullstyget. 100-procentigt skydd mot väta fås genom att använda BRIO regnskydd vid regn eller snöfall. Vid tvätt av yttertyget var noga med att få bort alla rester av tvål eller rengöringsmedel för att impregneringen ska fungera.

Spola av och torka vagnen om du använt den nära havet eller på saltade vägbanor.

Kontrollera regelbundet att:

- alla lås och spärrar fungerar korrekt.
- alla nitar, skruvar och muttrar är väl åtdragna och inte skadade.
- inga plastdetaljer är skadade.
- alla kardborreband sitter ordentligt fast.
- alla tryckknappar sitter ordentligt fast.
- elastiska band inte förlorat sin elasticitet.
- parkeringsbromsen fungerar.

## **TÄRKEÄ** Säilytä tämä ohje myöhempää käyttöä varten. 3

Näiden ohjeiden noudattamatta jättäminen saattaa vaarantaa lapsesi turvallisuuden. On erittäin tärkeää huolehtia siitä, että kaikki rattaita ja sen varusteita (myös tilapäisesti) käyttävät henkilöt osaavat käyttää vaunuja oikein. Haluamme korostaa, että tällä käyttöohjeella ei välttämättä pystytä eliminomaan kaikkia mahdollisia vaunujen käyttöön liittyviä vaaratilanteita. Olet itse vastuussa lapsesi turvallisuudesta. Jos jokin asia jää epäselväksi, ota yhteyttä siihen BRIO:n jälleenmyyjään, jolta ostit tämän tuotteen.

## **VAROITUKSET**

- Älä jätä lasta koskaa rattaisiin ilman valvontaa.
- Varmista, että kaikki lukot mukana ennen käyttöä.
- Loukkaantumisten välttämiseksi, älä päästä lasta rattaiden lähettyville rattaiden kokoamisen tai kasaamisen aikana.
- Älä anna lapsesi leikkiä tämän tuotteen kanssa.
- Nämä vaunut eivät sovellu ilman kantokassia alle 6 kuukauden ikäisille lapsille.
- Käytä aina valjaita.
- Varmista aina ennen vaunun käyttöä että istuinosa, adapteri ja vaunukoppa on kunnolla kiinnitetty.
- Lastenrattaita ei saa työntää rullaluistellen tai juosten.

Kaikki ylimääräinen joka ripustetaan työntöaisaan, selkänojaan ja rattaiden sivuille vaikuttaa rattaiden vakauteen. Ylikuorma, käyttövirhe ja muiden kuin valmistajan hyväksymät lisävarusteet voivat vahingoittaa rattaita. Näissä ratissa saa käyttää ainoastaan valmistajan hyväksymiä alkuperäisiä varaosia ja lisävarusteita. Älä käytä näitä rattaita, jos jokin niiden osa on rikki tai puuttuu.

Jos ratat vahingoittuvat, ota välittömästi yhteyttä BRIO jälleenmyyjäsi, jotta saat ratat korjattua.

Vaunukopan kanssa BRIO Go-vaunut soveltuvat yli 0 kk ikäisille ja alle 9 kg painoisille lapsille. Ilman vaunukoppaa vaunut on tarkoitettu yli 6 kk ikäisille ja alle 15 kg painoisille lapsille. Käytä näitä rattaita ainoastaan suositellun lasten lukumäärä (1) mukaan.

Tämä tuote on hyväksytty EN 1888:2012:n mukaisesti.

## **RATTAIDEN HOITO**

Säilytä rattaita kuivassa paikassa (älä autokatoksessa tai vastaavassa). Jos olet käyttänyt vaunuja sateessa tai muuten kostealla säällä, kuivata runko välittömästi ja vie vaunut sisätiloihin tai muuten huoneenlämpöön, ja nosta kuomu ylös, jotta ratat kuivuvat kunnolla ja välttyvät kosteuden aiheuttamilta vaurioilta. Varmista, että vaunut ovat kunnolla kuivat, ennen kuin viet ne varastoon.

Tarkista ja puhdista ratat säännöllisesti välttääksesi ruostumisvaaran.

Käytä lämmintä vettä ja kotitalouskäyttöön tarkoitettua saippuaa tai puhdistusainetta (älä käytä valkaisuaineita, alkoholeja tai hankaavia puhdistusaineita). Voit tarvittaessa kiillottaa rungon metalliosat autovahalla tai vastaavalla.

Kaikki kangasosat on testattu määräysten mukaisesti. Tästä huolimatta kangas voi haalistua, varsinkin näkyvistä kohdista. Älä altista rattaita voimakkaalle auringonvalolle pitkäksi aikaa. Noudata kankaissa olevia pesuohjeita.

Ulkokangas on käsitelty vettä hylkivällä kyllästeineellä. Tästä huolimatta vesitipat saattavat tunkeutua kankaan sisään esim. ommelkohdista ja muodostaa kosteita laikkuja puuvillakankaaseen. Voit suojata vaunut 100-prosenttisesti sateelta ja lumelta vain käyttämällä BRIO:n sadesuojaa. Kun peset vaunun päälliskangasta, muista poistaa huolellisesti kaikki saippua- ja pesuainejäämät, koska ne voivat heikentää kyllästeineen toimintaa.

Huuhtelee ja kuivaa vaunut käytettyäsi niitä merenrannalla tai suolatuilla jalkakäytävillä.

Varmista säännöllisin väliajoin, että:

- Rungon kaikki lukitus- ja tukimekanismit toimivat kunnolla.
- Kaikki nitit, mutterit ja pultit ovat kunnolla kiinni ja ehjiä.
- Kaikki muoviosat ovat ehjiä (ei halkeamia).
- Kaikki tarranauhat ovat kunnolla kiinni.
- Kaikki nepparit ovat kunnolla kiinni.
- Kaikki kuminauhat ovat ehjiä ja kunnollisia.
- Pysäköintijarru toimii.

## 4 **VIKTIG** Oppbevare den bruksanvisning for fremtidig bruk.

Ditt barns sikkerhet kan påvirkes, hvis du ikke følger disse instruksjonene. Det er viktig at alle personer som skal bruke dette produktet og dets tilbehør, er kjent med hvordan produktet fungerer – selv om han/hun skal bruke det kun i kortere perioder. Det bør bemerkes at denne bruksanvisningen ikke kan eliminere alle mulige risiko som et barn kan utsettes for ved bruk av dette produktet. Du er selv ansvarlig for ditt barns sikkerhet. Dersom noe er uklart, kontakt din nærmeste BRIO forhandler.

### **ADVARSLER**

- Forlat aldri barnet alene i vognen uten tilsyn.
- Sørg for at alle låsemekanismer er låst før bruk.
- For å unngå skade, hold barnet borte fra vognen når understellet slås opp eller legges sammen.
- Ikke la barnet leke med dette produktet.
- Brukt som sportsvogn er denne vogn ikke beregnet for barn under 6 måneder.
- Benytt alltid sele.
- Sjekk alltid at sitteinnsatsen eller adapteren og bagen er riktig låst/festet til understellet før vognen tas i bruk.
- Barnevognen må ikke brukes sammen med rulleskøyter/inlines eller når du springer.

Alt som blir hengt på håndtaket og / eller på ryggstøtten og / eller på sidene reduserer vognens stabilitet. Overlast, feilaktig bruk og benyttelse av tilbehør som ikke er beregnet for denne vognen kan skade den. Benytt vennligst kun reservedeler eller tilbehør som er beregnet for denne typen vogn. Bruk aldri denne vognen dersom noen deler mangler eller er ødelagt. Dersom vognen blir skadet må du umiddelbart henvende deg til din BRIO-forhandler for utbedring av skaden.

Brukt som barnevogn er BRIO Go beregnet for barn fra 0 år til 9 kg. Brukt som sportsvogn er BRIO Go beregnet for barn fra 6 måneder og opp til 15 kg. Bruk kun vognen for det antall (1) barn hvor den har blitt utformet.

Dette produktet oppfyller kravene i henhold til EN 1888:2012.

### **VEDLIKEHOLD**

Påse at vognen blir lagret på et tørt sted (ikke i en carport e.l.). Dersom vognen har vært ute i regn eller fuktig vær, bør understellet tørkes av umiddelbart og vognen bli plassert innendørs eller i et rom med romtemperatur med kalesjen oppslått, slik at den kan tørke og derved unngå skader på grunn av fuktighet. Påse at vognen er tørr før den lagres bort.

Sjekk og vask vognen regelmessig for å unngå fare for rust. Bruk varmt vann og husholdningsåpe eller et rensmiddel (ikke bleking-, alkoholholdige eller slipemiddel.-baserte produkter). Poler vognen med bilvoks e.l. hvis nødvendig.

Alle tekstilene er testet i henhold til gjeldende standarder. Til tross for dette, kan falmning av tekstilene forekomme, spesielt på utsatte deler. Utsett aldri vognen for overdrevent sollys i lengre perioder. Det er vaskeanvisninger på alle tekstiler og trekk. Ytterstoffet har en effektiv vannavstøtende impregnering. Imidlertid, til tross for dette, kan vanndråper finne veien inn i de små stingene i tekstilet og danne fuktigflekker på bomullstoffet. En 100% beskyttelse for fuktighet får man ved å bruke BRIOs regntrekk for regn eller snø. Ved vask av ytterstoffet, påse at all såpe eller vaskemidler fjernes, slik at impregneringen virker. Rens og tørk av vognen dersom den har vært brukt ved salt sjø eller på salte veier.

Sjekk regelmessig at:

- Alle låsemekanismene på understellet fungerer skikkelig
- Alle nagler, skruer og bolter er skikkelig festet og ikke skadet
- Ingen plastikkdelene er sprukne eller ødelagt
- Alle borrelåser er skikkelig festet
- Alle trykknapper er festet godt
- Alle strikker er i god behold
- Parkeringsbremsene virker

## **VIKTIGT** Gem denne bruksanvisning til fremtidig bruk.

Dit barns sikkerhet afhænger af at instruktionerne følges. Det er vigtigt at alle som benytter vognen og dens tilbehør, er bekendt med hvordan vognen betjenes – også selvom det kun er et kort stykke tid. Der gøres opmærksom på, at denne bruksanvisning ikke kan udelukke alle de eventuelle risici som et barn kan blive udsat for, ved brug af dette produkt. Du er ansvarlig for dit barns sikkerhed. Ved spørgsmål kontakt venligst forhandleren hvor vognen er købt.

### **ADVARSLER**

- Efterlad aldrig dit barn i vognen uden opsyn.
- Sørg for at alle låse mekanismer er fastlåste før brug.
- For at undgå skade, hold dit barn væk fra vognen mens stellet slås op eller klapes sammen.
- Lad ikke dit barn lege med dette produkt.
- Når vognen bruges som klapvogn, er den ikke egnet til børn under 6 måneder.
- Benyt altid selen.
- Kontroller altid at klapvognsdelen eller adapteren og overdelen er fastgjort korrekt, før du bruger vognen.
- Dette produkt er ikke beregnet til løb, eller brug sammen med rulleskøjter/inliners.

Alt der hænges på styret og/eller ryggstøtten og/eller vognens sider indvirker på vognens stabilitet. Overbelastning, forkert brug og brug af reservedele som ikke er godkendt af producenten (uoriginale), kan skade vognen. Brug kun originale reservedele og tilbehørsom er godkendt af producenten. Brug aldrig vognen hvis en del er i stykker, eller mangler. Hvis din vogn er blevet skadet, kontakt da straks den forretning hvor vognen er købt, for at få den repareret.

Hvis der bruges barnevognsoverdel er BRIO Go egnet til børn fra 0 måneder til 9 kg. Som klapvogn er BRIO Go egnet til børn fra 6 måneder og op til 15 kg. Brug kun vognen til det max. antal (1) børn den er beregnet til.

Dette produkt opfylder kravene i EN 1888:2012.

### **VEDLIGEHOLDSELS INFORMATIONER**

Opbevar vognen et tørt sted (ikke i en carport eller lign.). Hvis vognen benyttes i regnvejr eller fugtig vejr, skal stellet aftørres umiddelbart efter køreturen. Vognen skal derefter placeres indendørs i stuetemperatur, med kalesjen opslået, for at tørre og dermed undgå fugtskader. Vær opmærksom på at vognen er helt tør, før den eventuelt pakkes væk. Tjek og rengør din vogn regelmæssigt for at undgå tæring og rust. Brug varmt vand med mild sæbe. (Brug ikke skrappe opløsningsmidler/blegemidler m.m.). Polér af og til stellet med bilvoks eller lign. Alle tekstiler er testede efter officielle standarder. Trods dette kan falmning forekomme, specielt på udsatte dele af vognen. Udsæt aldrig vognen for kraftigt sollys i længere tid. Der forefindes vaskeanvisninger på de forskellige dele.

Yderstoffet har en kraftig vandafvisende impregnering. Trods dette kan enkelte vanddråber trænge gennem f.eks. syninger, og dermed danne fugt-skjolder på stoffet. 100% vandafvisning opnås ved, at benytte regnslag.

Sørg for at skylle og tørre stellet hvis den har været benyttet ved havet, eller om vinteren på underlag som er strøet med salt.

Tjek regelmæssigt at:

- Alle stallets låsemekanismer fungerer korrekt.
- Alle nitter, skruer og bolte er korrekt fastspændt og ikke skadet.
- Alle plastik dele ikke er knækket eller i stykker.
- Alle lukninger som fastgøres med velcro er i orden.
- Alle trykknapper er intakte og sidder korrekt.
- Alle elastikker/elastikbånd er i god stand.
- Alle parkeringsbremsere fungerer korrekt

**IMPORTANT** Keep this instructions for future reference.

*Your child's safety may be affected if you do not follow these instructions. It is important that anyone using this pushchair and its accessories should be familiar with how it is operated even if he/she is only going to use the pushchair for a short while. Obviously these instructions cannot eliminate all possible risks when using this pushchair. You are of course responsible for your child's safety. If anything is unclear, contact the BRIO retail outlet you purchased this pushchair from.*

**WARNINGS**

- Never leave your child unattended in this pushchair.
- Ensure that all the locking devices are engaged before use.
- To avoid injury ensure that your child is kept away when unfolding and folding this product.
- Do not let your child play with this product.
- Used as a pushchair, this product is not suitable for children under 6 months.
- Always use the restraint system.
- Check that seat unit or adapter and carrycot attachment devices, are correctly engaged to the chassis before use.
- This pushchair is not suitable for running or skating.

*Any load attached to the handle and/or on the backrest and/or on the sides will affect the stability of the vehicle. Overloading, incorrect handling and the use of accessories that are not approved by the manufacturer can damage the pram/pushchair. Use only replacement parts or accessories approved by the manufacturer. Do not use if any part is broken, torn or missing. If the pushchair becomes damaged, you should immediately contact your BRIO retailer to get it repaired.*

*Used as a pram BRIO Go is intended for children from 0 years up to 9 kg. Used as a pushchair, BRIO Go is intended for children from 6 months and up to 15 kg. Use this stroller only for the number of children (1) for which it has been designed.*

This product complies with EN 1888:2012.

**CARING FOR THE PRODUCT**

Store the pushchair in a dry place (not in a carport or similar). If the pushchair is used in the rain or in damp weather, the chassis should be dried off immediately and the pushchair should be placed indoors or in a room which is at room temperature with the hood up so that it can dry and thus avoid damage due to damp. Make sure the pushchair is dry before it is stored.

Check and clean your pushchair regularly to reduce the risk of corrosion. Use warm water and household soap or a cleaning agent (not bleach, alcohol or abrasive cleaning agents). Polish the chassis with car wax or similar if required.

All fabrics are tested to official standards. Despite this, fading of the fabric may occur, especially on parts that are exposed. Never expose your pushchair to excessive sunlight for long periods of time. Washing instructions can be found on all fabrics and coverings. The outer fabric has an effective water-repellent treatment. However, despite this, water droplets may find their way through the small stitches in the fabric and form damp spots on the cotton fabric. A 100% protection from damp can be obtained by using BRIO rain protection for rain or snow. When washing the outer fabric ensure that you remove all soap or cleaning agent remains so that the treatment works most effectively. Rinse and dry the pushchair if it has been exposed to the sea or salted carriageways.

Check regularly that:

- All locking mechanisms are functioning properly.
- All rivets, nuts and bolts are firmly tightened and are not damaged.
- All plastic parts are not cracked or broken.
- All velcros are properly secured.
- All press studs are securely fastened.
- All elastic straps are in a good condition.
- The parking brake works.

**WICHTIG** Bewahren Sie diese Gebrauchsanleitung bitte auf, um auch später noch darin nachschlagen zu können.

*Eine Missachtung dieser Anleitung kann die Sicherheit Ihres Kindes beeinträchtigen. Es ist wichtig, dass alle Personen, die den Kinderwagen und das Zubehör dazu benutzen wissen, wie damit umzugehen ist, auch wenn der Betreffende den Wagen nur kurz benutzt. Es wird darauf hingewiesen, dass diese Gebrauchsanweisung nicht alle möglichen Gefahren ausschließen kann, denen ein Kind aufgrund des Gebrauchs dieses Produkts ausgesetzt sein kann. Der Nutzer ist für die Sicherheit des Kindes verantwortlich. Falls Sie weitere Fragen haben, hilft Ihnen Ihr BRIO Fachhändler gerne weiter.*

**WARNUNGEN**

- Lassen Sie Ihr Kind nie unbeaufsichtigt.
- Stellen Sie sicher, dass alle Verriegelungen vor Gebrauch beschäftigt sind.
- Achten Sie, um Verletzungen zu vermeiden, auf einen ausreichenden Sicherheitsabstand zwischen Ihrem Kind und dem Kinderwagen, während Sie diesen zusammen- oder aufklappen.
- Lassen Sie Ihr Kind nicht mit diesem Produkt spielen.
- Nutzung als Sportwagen. Dieser Sitz ist nicht geeignet für Kinder unter 6 Monaten.
- Legen Sie immer den Sicherheitsgurt an.
- Prüfen Sie unbedingt vor dem Gebrauch, dass der Sitz oder der Adapter und die Wanne fest mit dem Gestell verbunden sind.
- Dieser Kinderwagen ist zum Skaten oder Laufen nicht geeignet.

*Alles, was Sie an den Schiebebügel und / oder an die Rückenlehne und / oder an die Seiten hängen, mindert die Stabilität des Wagens. Eine Überbelastung, falsche Handhabung und die Verwendung von nicht vom Hersteller für diesen Wagen zugelassenem Zubehör können den Wagen beschädigen. Verwenden Sie ausschließlich Original Ersatzteile sowie Zubehör, das vom Hersteller zugelassen wurde. Benutzen Sie den Wagen niemals, wenn Teile kaputt sind oder fehlen. Sollte der Wagen beschädigt sein, wenden Sie sich bitte zwecks Reparatur sofort an Ihren BRIO-Händler.*

*Bei der Nutzung als Kinderwagen sind die Modelle BRIO Go für Kinder von 0 Jahren bis 9 kg geeignet. Bei der Nutzung als Sportwagen sind die Modelle BRIO Go für Kinder von 6 Monaten bis 15 kg geeignet. Verwenden Sie diesen Wagen nur für die vorgesehene Anzahl von Kindern (1).*

Dieses Produkt entspricht den Anforderungen gemäß EN 1888:2012.

**PFLEGEANLEITUNG**

Bewahren Sie den Wagen an einem trockenen Platz auf (nicht im Carport o.ä.) Wenn der Wagen feucht oder nass ist, sollte das Gestell sofort getrocknet und an einem trockenen Ort mit aufgespanntem Dach abgestellt werden. Dadurch werden Schimmel- und Stockflecken vermieden. Versichern Sie sich, dass der Wagen trocken ist, bevor Sie ihn verstauen. Reinigen und überprüfen Sie den Wagen regelmäßig um Rostbildung zu vermeiden. Benutzen Sie warmes Wasser und Haushaltsseife oder ein sanftes Reinigungsmittel (kein Alkohol, Bleichmittel oder Schleifpaste). Wenn Sie mögen können Sie das Gestell mit Autowachs o.ä. polieren. Alle Stoffe sind nach offiziellen Standards getestet. Trotzdem können geringe Farbveränderungen auftreten, speziell an Stellen die besonders der Sonne ausgesetzt sind. Stellen Sie den Wagen deswegen nie für längere Zeit direkt in extreme Sonne. Pflegeanleitungen finden Sie an allen Stoffteilen und Abdeckungen. Das Aussenmaterial hat eine wasserabweisende Ausrüstung. Trotzdem können Wassertropfen an den Nähten den Weg ins Innere finden und Wasserflecken hinterlassen. Einen 100% Schutz gegen Wasser und Schnee bietet Ihnen nur der BRIO Regenschutz. Wenn Sie Stoffteile waschen, stellen Sie bitte sicher, dass sämtliche Seifen oder Waschmittelrückstände entfernt wurden, damit die Imprägnierung wirken kann. Spülen und säubern Sie den Wagen, wenn Sie ihn an der See oder auf mit Salz gestreuten Gehwegen benutzt haben.

Bitte prüfen Sie regelmäßig, ob:

- Alle Verriegelungen am Gestell korrekt funktionieren.
- Alle Nieten, Bolzen und Muttern festgezogen und nicht beschädigt sind.
- Alle Plastikteile unbeschädigt sind.
- Alle Klettverschlüsse korrekt zugezogen sind.
- Alle Druckknöpfe fest zusammengedrückt sind.
- Alle Plastikriemen in guter Verfassung sind.
- Die Feststellbremse funktioniert.

# 6 BRIO Go



## VAGNENS DELAR

- (A) Skjutstång
- (B) Vindskydd
- (C) Skjutstångens höjdreglage
- (D) Hopfällningsreglage för chassi
- (E) Adapter
- (F) Varukorg
- (G) Parkeringbroms
- (H) Transportlås
- (I) Hjul
- (J) Sele
- (K) Handtagsbåge
- (L) Grenband
- (M) Fotstöd
- (N) Sufflett
- (O) Ventilationslucka
- (P) Chassilås
- (R) Klick-in lås
- (S) Swivellås
- (T) Swivelhjul
- (U) Ryggstödsreglage

Be butiken orientera dig om det är något du inte förstår.

BRIO Go chassi + sittdel, artikelnummer 36494-xxx, 36496-xxx, 36814-xxx och 36816-xxx är kompatibel med:

- Go liggkorg 36475-xxx och 36813-xxx
- Go carrier 36466-xxx
- Go Country Wheels 36499
- Go Toddler Board 36473
- Go Maxi adapter 36491

(xxx = färg)

## VAUNUN OSAT

- (A) Säddettävå työntöaisa
- (B) Tuulisuoja
- (C) Työntöaisan korkeuden säädin
- (D) Lukitus, josta vaunut voi taittaa kasaan
- (E) Adapteri
- (F) Tavarakori
- (G) Pysäköintijarru
- (H) Kuljetuslukko
- (I) Pyörä
- (J) Turvavaljaat
- (K) Turvakaari
- (L) Haarahihna
- (M) Jalkatuki
- (N) Kuomu
- (O) Tuuletusaukko
- (P) Rungon lukitus
- (R) Klick-in lukitus
- (S) Pyörien lukitsin/vapautin
- (T) Kääntyvät pyörät
- (U) Selkänojan säädin

Pyydä jälleenmyyjältäsi tuote-esittely mikäli käyttöohjeet herättävät kysymyksiä.

BRIO Go runko + istuinosa, tuotenumero 36494-xxx, 36496-xxx, 36814-xxx ja 36816-xxx on yhteensopiva:

- Go vaunukoppaan 36475-xxx ja 36813-xxx
- Go turvakaukaloon 36466-xxx
- Go Country Wheels 36499
- Go Toddler Board 36473
- Go Maxi adapter 36491

(xxx = väri)

## VOGNENS DELER

- (A) Justerbart håndtak
- (B) Vindtrekk
- (C) Håndtaksregulering - høyde
- (D) Mekanisme for sammenslåing av understellet
- (E) Adapter
- (F) Varekurv
- (G) Parkeringsbroms
- (H) Transportlås
- (I) Hjul
- (J) Sele
- (K) Frontbøyle
- (L) Skrittstropp
- (M) Fotbrett
- (N) Kalesje
- (O) Lufteluke
- (P) Understellslås
- (R) Click-in-låsesystem
- (S) Lås til svingbare hjul
- (T) Svingbare hjul
- (U) Ryggregulering

Be butikken orientere deg om det er noe du ikke forstår.

BRIO Go understell + sportsvognsinnset, artikelnummer 36494-xxx, 36496-xxx, 36814-xxx og 36816-xxx passer til:

- Go bag 36475-xxx og 36813-xxx
- Go bilstol 36466-xxx
- Go Country Wheels 36499
- Go Toddler Board 36473
- Go Maxi adapter 36491

(xxx = farg)

## VOGNENS DELE

- (A) Styr
- (B) Forlæder
- (C) Teleskopbeslag
- (D) Lås til sammenklapning af stel
- (E) Adapter
- (F) Varekurv
- (G) Parkeringsbremse
- (H) Transportlås
- (I) Hjul
- (J) Sele
- (K) Frontbøjle
- (L) Skridtstrop
- (M) Fodstøtte
- (N) Kaleche
- (O) Ventilations åbning
- (P) Stellås
- (R) Click-in lås
- (S) Lås til svingbare hjul
- (T) Svingbare hjul
- (U) Justerbart ryghåndtag

Har du spørsmål, kan du altid henvende dig til butikken.

BRIO Go stel + klapvognsdel, artikel nr. 36494-xxx, 36496-xxx, 36814-xxx og 36816-xxx passer med:

- Go barnevognsoverdel 36475-xxx og 36813-xxx
- Go autostol 36466-xxx
- Go Country Wheels 36499
- Go Toddler Board 36473
- Go Maxi adapter 36491

(xxx = farve)

## SPECIFICATIONS

- (A) Adjustable handle
- (B) Apron
- (C) Handle height adjuster
- (D) Lever for folding the chassis
- (E) Adapter
- (F) Basket
- (G) Parking brake
- (H) Transport lock
- (I) Wheel
- (J) Harness
- (K) Bumper bar
- (L) Crotch strap
- (M) Footrest
- (N) Hood
- (O) Ventilation opening
- (P) Chassis lock
- (R) Click-in lock
- (S) Swivel lock
- (T) Swivel wheel
- (U) Backrest adjustment handle

Ask the store to demonstrate the pram/pushchair if you do not understand these instructions.

BRIO Go chassi + seat unit, article number 36494-xxx, 36496-xxx, 36814-xxx and 36816-xxx is compatible with:

- Go pram body 36475-xxx and 36813-xxx
- Go carrier 36466-xxx
- Go Country Wheels 36499
- Go Toddler Board 36473
- Go Maxi adapter 36491

(xxx = colour)

## WAGENTEILE

- (A) Höhenverstellbarer Schieber
- (B) Windschutz
- (C) Höhenverstellung
- (D) Riegel für die Entriegelung beim Zusammenklappen des Gestelles
- (E) Adapter
- (F) Einkaufskorb
- (G) Feststellbremse
- (H) Transportsperr
- (I) Hinterrad
- (J) Sicherheitsgurt
- (K) Sicherheitsbügel
- (L) Schrittgurt
- (M) Fußstütze
- (N) Dach
- (O) Lüftungsöffnung
- (P) Gestellverriegelung
- (R) Click-in-Verriegelung
- (S) Drehsperre
- (T) Schwenkrad
- (U) Riegel für verstellbare Rückenlehne

Ihr Händler ist gern bereit, Ihnen weitere Fragen zu beantworten.

Das BRIO Go Gestell + Sitzeinheit, Art. Nr. 36494-xxx, 36496-xxx, 36814-xxx und 36816-xxx ist ebenso kompatibel mit:

- Go Liegeeinheit 36475-xxx und 36813-xxx
- Go Babyautoschale 36466-xxx
- Go Country Wheels 36499
- Go Toddler Board 36473
- Go Maxi adapter 36491

(xxx = Farbe)

## 8 Vagnsfakta • Tekniset tiedot • Vognfakta • Vogn fakta • Technical information • Technische Details

Som liggvagn är BRIO Go avsedd för barn från 0 år upp till 9 kg. Som sittvagn är BRIO Go avsedd för barn från 6 månader upp till 15 kg.

	Mått	Vikt
Sittdel	23 / 98 X 32 cm	3,9 kg
Liggkorg	76 x 32 cm	4,0 kg
Hjul	17 - 28 cm	
<b>Mått</b>		
Skjutstångshöjd	90 - 110 cm	
<b>Höjd</b>		
Höjd		
• chassi, hjul	78 x 61 x 50 cm	
• chassi, hjul, sittdel	78 x 61 x 50 cm	
<b>Vikt</b>		
• chassi, hjul		8,1 kg
• chassi, hjul, sittdel		12,0 kg
• chassi, hjul, adapter, liggkorg		13,0 kg
<b>Max last</b>		
sittdel		15 kg
liggkorg		9 kg
varekurv		5 kg

Kantokoppan kanssa BRIO Go-vaunut soveltuvat yli 0 kk ikäisille ja alle 9 kg painoisille lapsille. Ilman kantokassia vaunut on tarkoitettu yli 6 kk ikäisille ja alle 15 kg painoisille lapsille.

	Koko	Paino
Istuin	23 / 98 X 32 cm	3,9 kg
Makuuosa	76 x 32 cm	4,0 kg
Pyörät	17 - 28 cm	
<b>Koko</b>		
Työntöaisan	90 - 110 cm	
<b>Mitat kasattuna</b>		
• runko, pyörät	78 x 61 x 50 cm	
• runko, pyörät, istuin	78 x 61 x 50 cm	
<b>Paino</b>		
• runko, pyörät		8,1 kg
• runko, pyörät, istuin		12,0 kg
• runko, pyörät, adapteri, makuuosa		13,0 kg
<b>Maksimikuormitus</b>		
rattaana		15 kg
vaununa		9 kg
tavarakorille		5 kg

Brukt som barnevogn er BRIO Go beregnet for barn fra 0 år til 9 kg. Brukt som sportsvogn er BRIO Go beregnet for barn fra 6 måneder og opp til 15 kg.

	Mål	Vekt
Sitteinnsats	23 / 98 X 32 cm	3,9 kg
Bag	76 x 32 cm	4,0 kg
Hjul	17 - 28 cm	
<b>Mål</b>		
Håndtakshøyde	90 - 110 cm	
<b>Sammenlagt</b>		
• chassi, hjul	78 x 61 x 50 cm	
• chassi, hjul, sitteinnsats	78 x 61 x 50 cm	
<b>Vekt</b>		
• chassi, hjul		8,1 kg
• chassi, hjul, sitteinnsats		12,0 kg
• chassi, hjul, adapter, bag		13,0 kg
<b>Max vekt</b>		
sitteinnsats		15 kg
bag		9 kg
varekurv		5 kg

Hvis der bruges barnevognsoverdel er BRIO Go egnet til børn fra 0 måneder til 9 kg. Som klapvogn er BRIO Go egnet til børn fra 6 måneder og op til 15 kg.

	Mål	Vægt
Klapvognsdel	23 / 98 X 32 cm	3,9 kg
Barnevognsdel	76 x 32 cm	4,0 kg
Hjul	17 - 28 cm	
<b>Mål</b>		
Håndtagshøjde	90 - 110 cm	
<b>Sammenklappet</b>		
• stel, hjul	78 x 61 x 50 cm	
• stel, hjul, klapvognsdel	78 x 61 x 50 cm	
<b>Vægt</b>		
• stel, hjul		8,1 kg
• stel, hjul, klapvognsdel		12,0 kg
• stel, hjul, adapter, barnevognsdel		13,0 kg
<b>Max vægt</b>		
klapvognsdel		15 kg
barnevognsdel		9 kg
varekurv		5 kg

Used as a pram, BRIO Go is intended for children from 0 years up to 9 kg. Used as a pushchair, BRIO Go is intended for children from 6 months and up to 15 kg.

	Dimensions	Weight
Seat unit	23 / 98 X 32 cm	3,9 kg
Carrycot	76 x 32 cm	4,0 kg
Wheels	17 - 28 cm	
<b>Dimensions</b>		
Handle height range	90 - 110 cm	
<b>Folded</b>		
• chassis, wheels	78 x 61 x 50 cm	
• chassis, wheels, seat unit	78 x 61 x 50 cm	
<b>Weight</b>		
• chassis, wheels		8,1 kg
• chassis, wheels, seat unit		12,0 kg
• chassis, wheels, adapter, carrycot		13,0 kg
<b>Maximum load</b>		
seat unit		15 kg
carrycot		9 kg
basket		5 kg

Bei der Nutzung des Wagens mit Kompakttasche beachten Sie bitte, dass BRIO Go nur für eine Nutzung von Kindern ab 0 Jahren und bis 9 kg geeignet ist. Als Kinderwagen wurde BRIO Go für Kinder von 6 Monaten bis zu 15 kg entwickelt.

	Maße	Gewicht
Sitzeinheit	23 / 98 X 32 cm	3,9 kg
Kompakttasche	76 x 32 cm	4,0 kg
Räder	17 - 28 cm	
<b>Maße</b>		
Höhe Schieber	90 - 110 cm	
<b>Zusammengeklappt</b>		
• Gestell, Räder	78 x 61 x 50 cm	
• Gestell, Räder, Sitzeinheit	78 x 61 x 50 cm	
<b>Gewicht</b>		
• Gestell, Räder		8,1 kg
• Gestell, Räder, Sitzeinheit		12,0 kg
• Gestell, Räder, Adapter, Kompakttasche		13,0 kg
<b>Max. Belastung</b>		
Sitzeinheit		15 kg
Kompakttasche		9 kg
Einkaufskorb		5 kg

Chassi • Runko • Understell • Stel • Chassis • Gestell

## 10 Fälla upp chassit • Rungon kokoaminen • Slå opp understellet • Udklaping af stel • Unfolding the chassis • Aufstellen des Gestelles

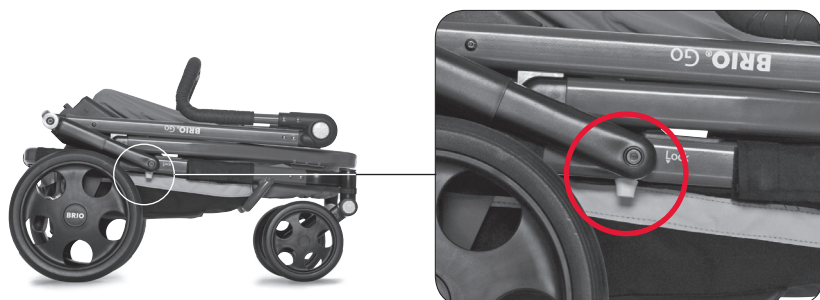

Frigør transportlåset.  
Vapauta kuljetuslukko.  
Låsesperren frigjøres.  
Frigør låsen.  
Release the transport lock.  
Lösen Sie die Transportsperre.



Fäll upp chassit genom att lyfta i skjutstången. Se till att chassilåsen låser på båda sidorna så som bilderna visar. Vik upp skjutstångens handtag och ställ det i lämplig vinkel, se sid 11.

### VARNINGAR

- Håll ditt barn borta från vagnen när den fälls upp eller fälls ihop.
- Kontrollera alltid, innan du använder vagnen, att chassilåset är i låst läge.

Taita runko auki nostamalla sitä työntöaisasta. Varmista, että molemmat rungon lukot asettuvat paikalleen. Säädä työntöaisa haluamallasi korkeudelle, katso s. 11.

### VAROITUKSET

- Älä päästä lasta vaunujen lähetyville vaunujen kokoamisen tai kasaamisen aikana.
- Varmista aina ennen vaunujen käyttöä, että rungon lukko on kunnolla kiinni.

Slå opp understellet ved å løfte i håndtaket. Påse at understellslåsen låser på begge sidene, som indikert på bildene. Løft håndtaket opp i rett vinkel, se sid 11.

### ADVARSLER

- Hold barnet borte fra vognene når understellet slås opp eller legges sammen.
- Påse alltid før vognene tas i bruk, at chassislåsen befinner seg i lukket posisjon.

Slå stellet op ved at løfte opad i styret. Vær opmærksom på at stellet "låser" i begge sider som billederne viser. Løft styret op i retvinklet position, se side 11.

### ADVARSLER

- Hold dit barn væk fra vognen mens stellet slås op eller klapes sammen.
- Tjek altid, før du begynder at bruge vognen, at stellet er korrekt "låst".

Unfold the chassis by lifting up the handle. Ensure that the chassis locks lock into position as indicated by the pictures. Raise the handle to required position, see page 11.

### WARNINGS

- Keep children away from the pram/stroller during unfolding and folding.
- Ensure that the chassis locks are engaged before use.

Stellen Sie den Wagen auf, indem Sie den Schieber nach oben ziehen. Stellen Sie sicher, dass das Gestell einrastet (in die Position wie auf dem Bild beschrieben). Heben oder drücken Sie den Schieber in die gewünschte Position, siehe Seite 11.

### WARNUNGEN

- Achten Sie auf einen ausreichenden Sicherheitsabstand zwischen Ihrem Kind und dem Kinderwagen, während Sie diesen zusammen- oder aufklappen.
- Prüfen Sie immer vor der Nutzung des Wagens, dass das Gestell richtig eingerastet ist.

Justera handtagets vinkel • Työntöaisan korkeuden säätäminen •  
 Regulering av vinkelen på håndtaket • Regulering af knækstyr •  
 Adjusting handle angle • Verstellen vom Winkel des Schiebers

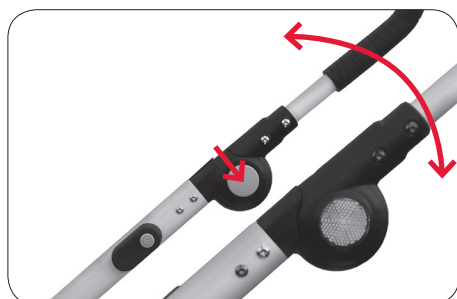

Ställ vinkeln på handtaget genom att trycka in knapparna på vinkelreglagen på handtagets båda sidor. Ställ handtagets vinkel i önskat läge, släpp knapparna och handtaget låser i det nya läget.

**VIKTIGT** Kontrollera alltid, innan du använder vagnen, att skjutstången är i låst läge och på samma höjd på båda sidor.

Allt som hängs på skjutstången och/eller ryggstödet och/eller sidorna påverkar vagnens stabilitet.

Säädä työntöaisan korkeus painamalla työntöaisan molemmilla puolilla olevista napeista. Nosta/laske työntöaisan korkeus haluttuun asentoon, vapauta napit ja työntöaisa loksahaa uuteen asentoon.

**TÄRKEÄÄ** Tarkista aina ennen vaunujen käyttöä, että työntöaisa on lukittuna ja että se on samalla korkeudella molemmilta puolilta.

Kaikki ylimääräinen joka ripustetaan työntöaisaan, selkänojaan ja rattaiden sivuille vaikuttaa rattaiden vakauteen.

Juster vinkelen på håndtaket ved å trykke inn knappene på håndtaksreguleringen på begge sider av håndtaket. Hev/sent vinkelen på håndtaket til den ønskede posisjon, slipp knappene og håndtaket vil låse seg i den nye posisjonen.

**VIKTIG** Før vognen tas i bruk, sjekk alltid at håndtaket befinner seg i låst posisjon og at det har samme høyde på begge sider.

Allt som blir hengt på håndtaket og / eller på ryggstøtten og / eller på sidene reduserer vagnens stabilitet.

Vinklen på styret kan justeres ved, samtidig, at trykke knapperne ind på knækbeslagene og hæve eller sænke styret til den ønskede position. Derefter slippes knapperne, og styret vil låse sig i den nye position.

**VIGTIG** Før vognen tages i brug, tjek altid at styret er fastlåst og i samme højde i begge sider.

Alt der hænges på styret og/eller ryggstøtten og/eller vognens sider indvirker på vognens stabilitet.

Adjust the height of the handle by pressing in the buttons on the height adjuster on both sides of the handle. Raise/lower the handle to the required position, release the buttons and the handle will lock into its new position.

**IMPORTANT** Ensure that the handle is in locked position and at the same height on both sides before use.

Any load attached to the handle and/or on the backrest and/or on the sides will affect the stability of the vehicle.

Sie können den Winkel des Schiebers verstellen, indem Sie die Knöpfe auf beiden Seiten des Schiebers drücken. Heben oder drücken Sie den Schieber in die gewünschte Position, lassen Sie die Knöpfe los und der Schieber verriegelt in der gewünschten Position.

**WICHTIG** Bevor Sie den Wagen benutzen stellen Sie sicher, dass der Schieber fest eingerastet ist und sich auf beiden Seiten in derselben Höhe befindet.

Alles, was Sie an den Schiebebügel und / oder an die Rückenlehne und / oder an die Seiten hängen, mindert die Stabilität des Wagens.

## 12 Fälla ihop chassit • Rungon kasaaminen • Legge sammen understellet • Sammenklapning af stel • Folding the chassis • Zusammenklappen des Gestelles

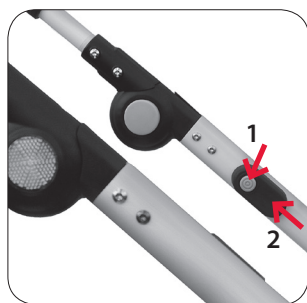

Tryck in hopfällningsreglagens knappar på skjutstångens båda sidor, håll dem intryckta (1) och dra hopfällningsreglagen mot dig (2). För skjutstången framåt och fäll ihop chassit. Vik in skjutstångens handtag.

Paina työntöaisassa sijaitsevia lukitusmekanismien nappeja molemmilta puolilta. Pidä napit sisäänpainettuina (1) ja vedä samanaikaisesti niitä itseäsi kohden (2). Työnnä työntöaisaa eteenpäin ja taita runko kasaan. Lopuksi taita myös työntökahva.

Trykk inn sammenleggingssperren på begge sider av håndtaket, hold dem inne (1) og dra deretter sammenleggingssperren mot deg (2). Før håndtaket fremover og legg sammen understellet. Til sist legges håndtaket ned.

Tryk knapperne ind på sammenklapningsspærren i begge sider, hold dem inde (1) og træk derefter sammenklapningsspærren mod dig (2). Før styret fremad og fold stellet sammen. Til sidst fold styret ned.

Press the buttons on the lever for folding the chassis on both sides of the handle and continue to press them (1) while you pull the lever for folding the chassis towards you (2). Push the handle forward to fold the chassis. Finally fold the handle.

Drücken Sie auf beiden Innenseiten des Griffes die Knöpfe auf den Riegeln, die zur Entriegelung beim Zusammenklappen des Gestelles dienen, und halten Sie sie gedrückt (1), während Sie die Riegel zu sich hinziehen (2). Schieben Sie den Griff nach vorne, um den Wagen zusammenzuklappen. Abschließend klappen Sie den Griff zusammen.

# Montera hjulen • Renkaiden asennus • Montere på hjulene • Montering af hjul • Fixing the wheels • Montage der Räder 13

BAKHJUL • TAKAPYÖRÄT • BAKHJUL • BAGHJUL • BACK WHEELS • HINTERRAD

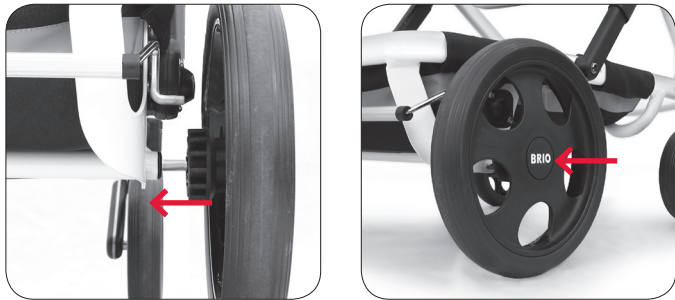

För på hjulet på axeln så långt som möjligt med låsknappen intryckt. Släpp knappen och kontrollera att hjulet sitter fast.

**VARNING** Kontrollera alltid, innan du använder vagnen, att hjulen sitter ordentligt fast och inte går att dra av hjulaxeln.

**VIKTIGT** Vissa gulvmaterial innehåller komponenter som frigör det svarta färgpigmentet i däckens vilket kan missfärga golven. Se därför till att däckens inte står direkt på golvet.

Montera av hjulet genom att trycka in låsknappen och sedan dra av hjulet. Torka av smuts från axlarna innan du sätter på hjulet igen.

Paina pyörän lukituspainiketta ja paina pyörää akseliin niin pitkälle kuin mahdollista. Vapauta painike ja varmista, että pyörä on kunnolla paikallaan.

**VAROITUS** Varmista aina ennen rattaiden käyttöä, että pyörät ovat kunnolla paikoillaan ja ettei niitä saa vetämällä irti akselistasta.

**TÄRKEÄÄ** Jotkut lattiamateriaalit sisältävät aineita, jotka voivat irrottaa vaunun renkaista mustaa väriä. Tämä väri voi tarttua lattiaan. Älä siis pidä vaunuja paljaalla lattialla.

Pyörän irrottaminen: paina lukituspainiketta ja vedä pyörä irti akselistasta. Pyyhi akselin päät puhtaiksi, ennen kuin asetat pyörät takaisin paikoilleen.

Press ned låsknappen og skyv hjulet inn på akselen så langt som mulig. Løsne knappen og sjekk at hjulet er skikkelig festet.

**ADVARSEL** Påse alltid før du bruker vognen at hjulene er skikkelig festet og at de ikke kan trekkes av akselen.

**VIKTIG** Noen gulvoverflater inneholder komponenter som avgir et sortfarget pigment fra hjulene som kan smitte av på gulvet. Påse derfor at hjulene ikke direkte berører gulvet.

Slik fjernes hjulene: Skyv inn låsknappen og trekk hjulet av akselen. Tørk av all skitt fra akslene før hjulet brukes igjen.

Hold knappen på hjulkapslen nede, og sæt hjulet så langt ind over akslen som muligt. Slip knappen og tjek at hjulet er korrekt fastgjort, ved at trække det lidt tilbage.

**ADVARSEL** Før vognen tages i brug, tjekkes altid om hjulene er korrekt monteret.

**VIGTIG** Nogle gulvmaterialer indeholder komponenter som kan få dækkene til at smitte af på gulvet. Vær derfor opmærksom på, på hvilket underlag vognen parkeres.

Afmontering af hjul: Hold knappen på hjulkapslen nede, mens hjulet trækkes af akslen. Aftør akslen for snavs inden hjulet sættes på igen.

Press the locking button and push the wheel onto the axle as far as it will go. Release the button and check that the wheel is securely in place.

**WARNING** Ensure before use that the wheels are firmly attached and that they cannot be pulled off the axle.

**IMPORTANT** Some floor materials contain components which release black colour pigment from the tyres which may discolour the floor. You should therefore ensure that the tyres do not stand directly on the floor.

Removal of wheel: press the locking button and then pull the wheel off the axle. Wipe off any dirt from the axles before you put the wheel back on again.

Drücken Sie den Verriegelungsknopf und schieben das Rad so weit es geht auf die Achse. Lassen Sie den Knopf los und prüfen Sie den festen Sitz des Rades, indem Sie leicht daran ziehen.

**WARNUNG** Stellen Sie vor jedem Gebrauch sicher, dass die Räder fest sitzen und nicht abgehen können.

**WICHTIG** Manche Bodenbeläge beinhalten Stoffe, die schwarze Farbpigmente von den Rädern ablösen und auf dem Boden Verfärbungen hinterlassen können. Stellen Sie daher sicher, dass die Räder nicht direkt auf diesen Belägen stehen.

Rad abnehmen: Drücken Sie den Sicherungsknopf und ziehen Sie das Rad von der Achse. Wischen Sie den Schmutz von der Achse, bevor Sie das Rad wieder aufstecken.

## 14 SWIVELHJUL • KÄÄNTYVÄT PYÖRÄT • SVINGBARE HJUL • DREJELIGE HJUL • SWIVEL WHEELS • SCHWENKRÄDER

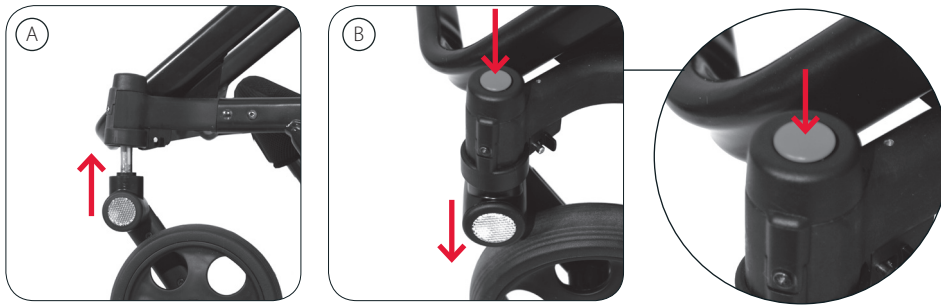

- (A) Tryck hjulpaketet på hjulfästet tills det fastnar med ett klick. Kontrollera att det sitter fast genom att försiktigt dra i hjulet.  
**VARNING** Kontrollera alltid, innan du använder vagnen, att hjulen sitter ordentligt fast och inte går att dra av hjulfästet.  
 (B) Montera av swivelhjulen genom att trycka ner knappen på hjulfästets ovansida, dra samtidigt av hjulet. Torka av ev smuts från fästet innan du sätter på hjulet igen.

- (A) Paina pyörä kiinnityksosaan kunnes lukitus napsahtaa kiinni. Tarkista kiinnittyvyys vetämällä kevyesti pyörästä.  
**VAROITUS** Varmista aina ennen rattaiden käyttöä, että pyörät ovat kunnolla paikoillaan ja ettei niitä saa vetämällä irti kiinnitysosasta.  
 (B) Irrota etupyörä painamalla lukitusnappia ja vedä pyörä ulos. Pyyhi akselin päät puhtaaksi, ennen kuin asetat pyörän takaisin paikalleen.

- (A) Trykk hjulpakken på hjulfestet til det sitter fast med et klick. Kontroller at det sitter fast ved å dra forsiktig i hjulet.  
**ADVARSEL** Påse alltid før du bruker vognen at hjulene er skikkelig festet og at de ikke kan trekkes av hjulfestene.  
 (B) Ta av swivelhjulene gjennom å trykke ned knappen oppå hjulfestet samtidig som drar av hjulet. Tørk av eventuell smuss fra festet før du setter på hjulet igjen.

- (A) Tryk hjulet fast på stellet til det sidder fast og du hører et klick. Kontrollér at det sidder fast, ved at trække forsigtigt i hjulet.  
**ADVARSEL** Før vognen tages i brug, tjekkes altid om hjulene er korrekt monteret.  
 (B) Swivel hjulene afmonteres ved at trykke knappen øverst på hjulbeslaget ned, samtidig som du trækker hjulet ud. Tør evt. snavs af hvor hjulet har siddet, inden du sætter hjulene på igen.

- (A) Press the wheel unit into the wheel attachment until it fastens with a click. Check that the wheel is firmly in place by pulling it outwards.  
**WARNING** Ensure before use that the wheels are firmly attached and that they cannot be pulled off the wheel attachment.  
 (B) To remove the swivel wheels, press in the button on top of the wheel holder while pulling off the wheel. Wipe off any dirt from the attachment before you put the wheel back on.

- (A) Drücken Sie den Radblock auf die Radaufnahme, bis er mit einem Klick einrastet. Kontrollieren Sie den festen Sitz des Rades, indem Sie vorsichtig am Rad ziehen.  
**WARNUNG** Stellen Sie vor jedem Gebrauch sicher, dass die Räder fest sitzen und nicht abgehen können.  
 (B) Um das Schwenkrad zu entfernen, drücken Sie den Knopf an der Oberseite der Aufnahme hinein, während Sie an dem Schwenkrad ziehen. Wischen Sie den Schmutz von der Radaufnahme ab, bevor Sie das Rad wieder aufstecken.

### SVÄNGBART LÄGE • VAPAUTUS • SVINGBAR POSISJON • FRI POSITION • RELEASED • LÖSEN

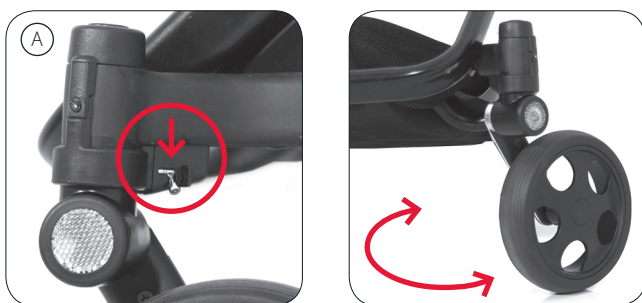

- (A) Med spärren i nerfällt läge är framhjulen svängbara, (B) när spärren förs upp låser den hjulen i fast läge.

- (A) Kun lukitus on painettu alas, etupyörät kääntyvät. (B) Kun lukitus nostetaan ylös, pyörät lukittuvat kääntymättömiksi.  
 (A) Med swivel låsen i nederste posisjon er forhjulene svingbare, (B) når låsen føres opp, låser den hjulet i fast stilling.

### FAST LÄGE • LUKITUS • FAST POSISJON • FAST POSITION • LOCKED IN PLACE • FESTSTELLEN

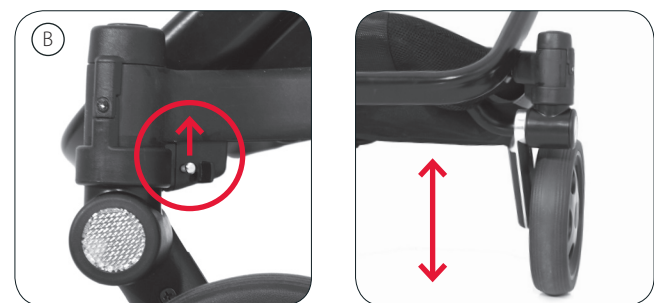

- (A) Med låsen i nederste position, kan forhjulene dreje, (B) når låsen skubbes opad, låses hjulene i fast stilling.

- (A) When the swivel lock is placed in the downward position, the swivel function is released; (B) push the swivel lock upwards to lock the wheel in place.  
 (A) Mit nach unten gedrückter Verriegelung sind die Vorderräder schwenkbar. (B) Wird die Verriegelung nach oben gedrückt, werden die Räder festgestellt.

Använda parkeringsbromsen • Pysäköintijarrun käyttö • Anvendelse av parkeringsbromsen • Brug af parkeringsbremse • Applying the parking brake • Lösen/Betätigen der Feststellbremse

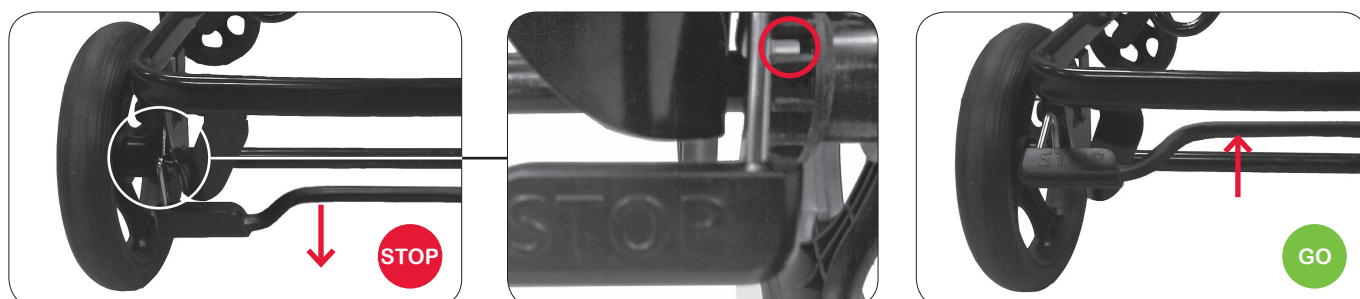

Tryck ner och dra upp bromsstaget för att aktivera respektive släppa parkeringsbromsen. Se till att bromsen låser i kuggarna på hjulen när vagnen bromsas.

**VARNING** Vagnen ska alltid vara bromsad när du lyfter i eller ur ditt barn.

Lukitse jarru painamalla jarruputki alas ja vapauta jarru nostamalla jarruputki ylös. Varmista jarruja lukittaessa, että jarruputket lukkiutuvat pyörien hammastukseen.

**VAROITUS** Varmista aina ennen kuin nostat lapsen vaunuihin tai vaunuista pois, että jarru on päällä.

Trykk ned og trekk opp bremsen for å aktivere eller slippe parkeringsbromsen. Sørg for at bremsen låser i sporene på hjulene når vognen bremses.

**ADVARSEL** Påse at parkeringsbromsen står på når barnet skal settes opp i eller tas ut av vognen.

Tryk bremsestangen ned eller skub den op for at aktivere eller deaktivere parkeringsbromsen. Vær opmærksom på, at bremsepedalerne låser hjulene fast, når vognen bremses.

**ADVARSEL** Vær opmærksom på at vognen er bremset, når du sætter barnet i, eller tager barnet op af vognen.

Press down and pull up the brake bar to activate or release the parking brake. When the parking brake is applied, ensure that the brake rods lock into the wheel cogs.

**WARNING** Ensure that the parking brake is engaged as you place your child in or take your child out of the pushchair.

Drücken Sie den Bremshebel zum Verriegeln herunter bzw. heben Sie ihn zum Lösen an. Achten Sie darauf, dass die Bremsstangen beim Bremsen in die Zahnräder der Räder einrasten.

**WARNUNG** Bitte verriegeln Sie unbedingt die Feststellbremsen wenn Sie Ihr Kind in den Wagen setzen oder herausnehmen.

## 16 Montera liggkorgen på chassit • Makuuosan asentaminen runkoon • Feste bagen til understellet • Montering af barnevognsdel på stellet • Fixing the carrycot to the chassis • Befestigung der Tragewanne auf dem Gestell

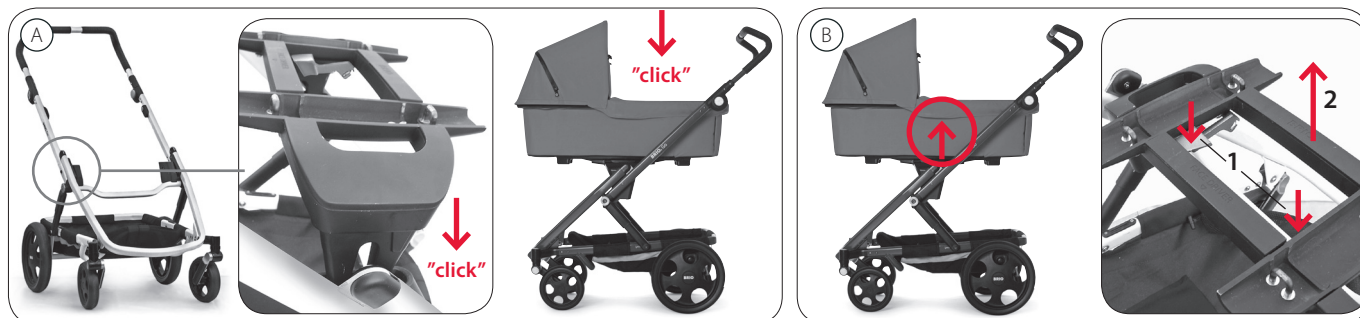

(A) Montera adaptern i klick-in fästena på chassit. Lyft liggkorgen och placera den på adaptern. Se till att det hörs ett klick både när adaptern fäster på chassit och när liggkorgen fäster till låset på adaptern.

**VARNING** Kontrollera alltid att adaptern och liggkorgen sitter ordentligt fast innan du använder vagnen.

(B) Liggdelen monteras av genom att trycka in låsreglagen på båda sidor och lyfta. Adaptern monteras av genom att frigörings-spakarna trycks ner, sedan kan adaptern lyftas ur klick-in fästena.

**VIKTIGT** Använd aldrig liggdelen som bilbarnstol.

(A) Asenna adapterit rungon klick-in -kiinnikkeisiin. Kiinnitä makuuosa adaptereihin. Varmista, että kuulet napsahduksen kiinnittäessäsi sekä adaptereita runkoon että makuuosaa adapteptereihin.

**VAROITUS** Varmista aina ennen vaunujen käyttöä, että makuuosa ja adapterit ovat kunnolla kiinnittyneet.

(B) Makuuosa irrotetaan painamalla harmaita nappeja molemmilla puolilla runkoa ja nostamalla makuuosa irti rungosta. Adapterit irrotetaan painamalla adapterien vapautuspainikkeet alas, jonka jälkeen adapterit voidaan nostaa pois klick-in -kiinnikkeistä.

**TÄRKEÄÄ** Älä missään tapauksessa käytä istuin- tai makuuosaa auton turvaistuimena.

(A) Monter adapteren i click-in festene på understellet. Løft bagen og plasser den på adapteren. Forsikre deg om at du hører klikke lyden både når adapteren festes på understellet og når bagen festes på adapteren.

**ADVARSEL** Sjekk alltid at adapteren og bagen er riktig låst/festet til understellet før vognen tas i bruk.

(B) Bagen tas av ved å trykke inn de grå knappene på begge sider som frigjør click-in låsen og løft opp. Adapteren tas av ved å presse begge frigjøringshåndtakene ned og dermed kan adapteren løftes av click-in systemet.

**VIKTIG** Bruk aldri bagen som bilbarnstol.

(A) Montér adapteren i click-in holderne på stellet. Løft barnevognen og placer den på adapteren. Sørg for at der høres et klick både når adapteren sættes fast på stellet og når barnevognen klikkes fast til adapteren.

**ADVARSEL** Kontroller alltid at adapteren og overdelen er fastgjort korrekt, før du bruker vognen.

(B) Barnevognsdelens afmonteres ved at trykke de grå knapper ind på begge sider som frigør click-in låsen og løfte op. Adapteren afmonteres ved at presse begge frigørelsehandtag ned og derved kan adapteren løftes af click-in systemet.

**VIKTIGT** Benyt aldrig barnevognsdelens som autostol.

(A) Attach the adapter to the chassis click-in lock. Lift the carrycot and place it on the adapter. Make sure you can hear the click-sound both when attaching the adapter to the chassis as well as when you attach the carrycot to the adapter.

**WARNING** Check that the adapter and carrycot attachment devices, are correctly engaged to the chassis before use.

(B) Detach the carrycot by pressing in the grey buttons on the locking device on both sides and lift off the carrycot. To detach the adapter, push both its release handles down and lift it off.

**IMPORTANT** Do not use the carrycot as a car seat.

(A) Bringen Sie den Adapter in der Click-in-Verriegelung des Wagens an. Heben Sie die Tragewanne an und stecken Sie sie in den Adapter. Versichern Sie sich, dass Sie das "Click"-Geräusch hören, wenn der Adapter in dem Wagen einrastet, ebenso beim Einrasten der Tragewanne in dem Adapter.

**WARNUNG** Prüfen Sie unbedingt vor dem Gebrauch, dass der Adapter und die Wanne fest mit dem Gestell verbunden sind.

(B) Nehmen Sie die Tragewanne ab, indem Sie die grauen Knöpfe an der Verriegelungseinheit beider Seiten drücken und die Tragewanne anheben. Zum Abnehmen des Adapters drücken Sie an beiden Seiten die Entriegelungsgriffe herunter und heben Sie den Adapter an.

**WICHTIG** Benutzen Sie die Wanne nicht als Autositz.

Montera sittdelen på chassit • Istuinosa asentaminen runkoon • Feste innsatsen til understellet • Montering af klapvognsdel på stellet • Fixing the seat unit to the chassis • Befestigung der Sitzeinheit auf dem Gestell



Lyft sittdelen och placera den i click-in fästena på chassit. Se till att det hörs ett klick när sittdelen fäster till chassit. Sittdelen kan placeras både framåt- och bakåtvänd.

**VARNING** Kontrollera alltid att sittdelen sitter ordentligt fast innan du använder vagnen.

Montera av sittdelen genom att trycka in de grå knapparna som frigör click-in låset på båda sidor, sedan kan sittdelen lyftas av.

**VIKTIGT** Använd aldrig sittdelen som bilbarnstol.

Aseta istuinosa rungon click-in -kiinnikkeisiin. Varmista, että istuinosa kiinnitettäessä kuuluu napsahdus. Istuinosa voi asentaa sekä kasvot että selkä menosuuntaan.

**VAROITUS** Varmista aina ennen vaunujen käyttöä, että istuinosa ovat kunnolla kiinnittyneet.

Irrota istuinosa painamalla harmaita nappeja molemmilta puolilta runkoa, jolloin click-in -kiinnikkeet avautuvat ja istuinosa voi nostaa pois rungosta.

**TÄRKEÄÄ** Älä missään tapauksessa käytä istuin- tai makuuosaa auton turvaistuimena.

Løft sitteinnsatsen og plasser den i click-in festene på understellet. Forsikre deg om at du hører et klikk når sitteinnsatsen festes til understellet. Sitteinnsatsen kan monteres både fremover- og bakovervendt.

**ADVARSEL** Sjekk alltid at sitteinnsatsen er riktig låst/festet til understellet før vognen tas i bruk.

Ta av sitteinnsatsen ved å trykke inn de grå knappene på begge sider som frigjør click-in låsen, og løft opp sitteinnsatsen.

**VIKTIG** Bruk aldri sitteinnsatsen som bilbarnestol.

Løft klapvognsdel og placer den i click-in systemet på stellet. Sørg for at der høres et klikk når klapvognsdel sættes fast på stellet. Klapvognsdel kan monteres både fremad - og bagudvendt.

**ADVARSEL** Kontroler altid at klapvognsdel er fastgjort korrekt, før du bruger vognen.

Afmontér klapvognsdel ved at trykke de grå knapper ind som frigør click-in låsen på begge sider, derefter kan klapvognsdel løftes af.

**VIKTIGT** Benyt aldrig klapvognsdel som autostol.

Lift up the seat unit and place it in the click-in locks on the chassis. Listen to hear the "click" as the seat unit lock on to the chassis. The seat unit can be placed on the chassis in either directions.

**WARNING** Check that the seat unit attachment devices, are correctly engaged to the chassis before use.

Detach the seat unit by pressing in the grey buttons on the locking device on both sides and lift off the seat unit.

**IMPORTANT** Do not use the seat unit as a car seat.

Heben Sie die Sitzeinheit an und stecken Sie sie in die Click-in-Verriegelung des Wagens. Achten Sie auf das "Click"-Geräusch, sobald die Sitzeinheit in dem Wagen einrastet. Die Sitzeinheit kann auf dem Wagen in beide Richtungen plaziert werden..

**WARNUNG** Prüfen Sie unbedingt vor dem Gebrauch, dass der Sitz fest mit dem Gestell verbunden ist.

Nehmen Sie die Sitzeinheit ab, indem Sie die grauen Knöpfe an der Verriegelungseinheit beider Seiten drücken und heben Sie die Sitzeinheit an.

**WICHTIG** Benutzen Sie die Sitzeinheit nicht als Autositz.

## 18 Handtagsbåge • Turvakaari • Frontbøyle • Frontbøjle • Bumper bar • Sicherheitsbügel



Ta av handtagsbågen genom att trycka in knapparna på handtagsbågens fäste på båda sidor och lyfta den uppåt.

Irrota turvakaari painamalla painikkeita molemmilta puolilta ja vetämällä turvakaarta ulospäin.

Ta av frontbøylen ved å trykke inn knappene på begge sider og trekk frontbøylen utover.

Afmonter frontbøjlen ved at trykke knapperne på begge sider ind og trække håndtaget udad.

Remove the bumper bar by pushing in the buttons on the attachments on both sides and then pulling the bumper bar outwards.

Nehmen Sie den Sicherheitsbügel ab, indem Sie die Knöpfe an beiden Seiten eindrücken und ihn abziehen.



Handtagsbågen kan fällas för att underlätta i och urtagning av barn genom att trycka in knapparna på handtagsbågens fäste på båda sidor.

Se till att handtagsbågen är låst när barnen sitter i vagnen.

Turvakaaren voi asettaa ala-asentoon, painamalla turvakaaren molemmilla puolilla olevia nappeja. Tällöin lapsen laittaminen rattaaseen tai siitä pois ottaminen on helpompaa. Varmista, että turvakaari on lukkiutuu kiinni, kun lapsi on rattaassa.

Frontbøylen kan senkes slik at det blir enklere å plassere eller ta barnet ut av vognen ved å trykke inn knappene på begge sider. Påse at frontbøylen er låst når barnet sitter i vognen.

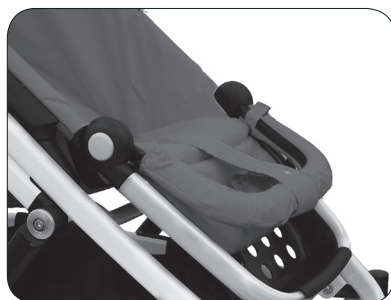

Frontbøjlen kan lægges ned – hvilket gør det nemt, når barnet skal tages op af klapvognen eller sættes deri – ved at trykke knapperne på begge sider ind.

Sørg for at frontbøjlen er korrekt låst, når der sidder et barn i vognen.

The bumper bar can be lowered to make it easier as you place your child in or take your child out of the pushchair by pushing in the buttons on the attachments on both sides at the same time. Ensure that the bumper bar is locked when a child is sitting in the pushchair.

Der Sicherheitsbügel kann tiefer eingestellt werden – damit ein Kind leichter in den Wagen gesetzt oder herausgeholt werden kann – indem Sie die Knöpfe an beiden Seiten eindrücken. Versichern Sie sich, daß der Sicherheitsbügel fest eingerastet ist, wenn ein Kind im Wagen sitzt.

Justera ryggstödet och fotstödet • Selkänojan ja jalkatuen säätäminen  
 • Slik justeres ryggen og fotbrettet • Justering af ryg og fodstøtte •  
 Adjusting the backrest and the footrest • Verstellen der Rückenlehne  
 und der Fußablage



Reglera ryggstödens lutning genom att länga respektive korta banden.

Lyhentämällä/pidentämällä säätöremmiä, voit säätää selkänojan asentoa.

Reguler ryggens posisjon ved å flytte bånde.

Reguler ryggstøttens hældning ved henholdvis at forlænge og forkorte stroppen.

Lengthen or shorten the straps to adjust the backrest angle.

Um die Rückenlehne einzustellen, verlängern oder verkürzen Sie die Riemen.

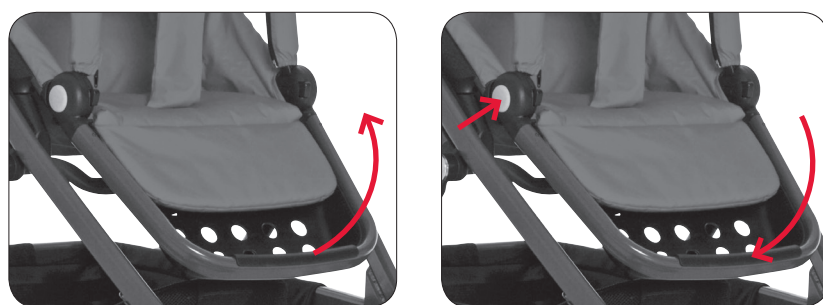

Fotstödet har tre positioner. För att höja fotstödet, dra det uppåt till det övre läget. För att sänka fotstödet, tryck in knapparna på båda sidor.

Jalkatuen voi asettaa kolmeen asentoon. Nosta jalkatukea vetämällä sitä ylöspäin. Laskeaksesi jalkatukea paina molemmilla puolilla jalkatukea olevia nappeja.

Fotbrettet har tre stillinger. For å heve fotbrettet, skyv brettet oppover til den øverste posisjonen. For å senke fotbrettet, trykke inn knappene på begge sider.

Fodstøtten har tre positionsmuligheder. For at hæve fodstøtten, føres denne opad til den øverste position. For at sænke fodstøtten trykkes knapperne ind på begge sider.

The footrest can be placed in three positions. To raise the footrest, move the footrest upwards to the horizontal position. Lower the footrest by pushing in the buttons on both sides.

Die Fußablage hat 3 Positionen. Zum Anheben ziehen Sie die Ablage bis ganz nach oben. Zum Senken drücken Sie die Knöpfe an beiden Seiten ein.

Textil • Kangas • Trekk • Betræk • Fabric • Bezug

**VIKTIG** Denna produkt är endast avsedd för barn som inte kan sitta utan stöd, vända sig eller trycka sig upp på sina händer och knän. Barnet får väga max. 9 kg.

**TÄRKEÄÄ** Tämä tuote soveltuu vain lapsille, jotka eivät osaa istua ilman apua, kääntyä ympäri tai nousta käsiensä ja jalkojensa varaan. Lapsen enimmäispaino on 9 kg.

**VIKTIG** Dette produktet er kun beregnet på barn som ikke kan sitte, rulle seg rundt eller stå på hender og knær ved egen hjelp. Maksimal vekt på barnet er 9 kg.

**VIGTIG** Dette produkt er kun egnet til et barn, der ikke er i stand til at sidde uden hjælp, rulle rundt eller skubbe sig selv op på hænder og knæ. Barnets højeste vægt: 9 kg.

**IMPORTANT** This product is suitable only for a child who cannot sit unaided, roll over and cannot push itself up on its hands and knees. Maximum weight of the child 9 kg.

**WICHTIG** Dieses Produkt ist ausschließlich für Kinder geeignet, die sich nicht ohne Hilfe aufsetzen, zur Seite rollen oder auf Händen und Knien abstützen können. Höchstgewicht des Kindes: 9 kg.



Montera liggkorgen på chassit. Spänn upp liggkorgen med spännbågarna.

**VARNING** Kontrollera alltid att adaptern och liggkorgen sitter ordentligt fast innan du använder vagnen.

Asenna kantokoppa runkoon. Tue se tukikaarilla.

**VAROITUS** Varmista aina ennen vaunujen käyttöä, että makuuosa ja adapterit ovat kunnolla kiinnittyneet.

Fest bagen til understellet. Spenn opp bagen med de innvendige bøyelene.

**ADVARSEL** Sjekk alltid at adapteren og bagen er riktig låst/festet til understellet før vognen tas i bruk.

Monter barnevognsdelene på stellet. Slå barnevognsdelene op, ved at skubbe metalbøjlerne på plads i beslagene.

**ADVARSEL** Kontroler altid at adapteren og overdelen er fastgjort korrekt, før du bruger vognen.

Attach the pram body to the chassis. Raise the pram body sides with the steel supports.

**WARNING** Check that the adapter and carrycot attachment devices, are correctly engaged to the chassis before use.

Befestigen Sie die Liegeeinheit auf dem Gestell.

**WARNUNG** Prüfen Sie unbedingt vor dem Gebrauch, dass der Adapter und die Wanne fest mit dem Gestell verbunden sind.

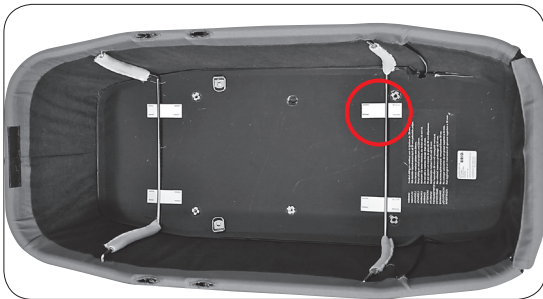

D-RINGAR • D-RINGAR • SELKROKAR • SELERINGE • D-RINGS • D-RINGEN

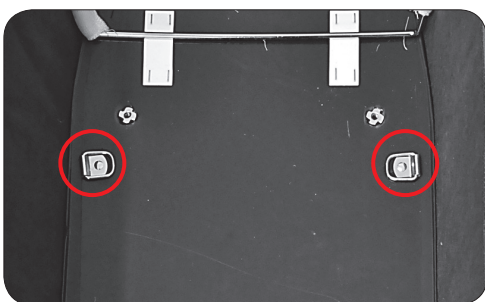

**Sele medfølger ej.** Selens sidokrokar monteras i D-ringarna som är fästa i liggdelens bottenplatta.

**VARNING** Använd alltid sele.

**Valjaat eivät sisälly vaununkoppaan.** Valjaiden sivukoukut pitää olla kiinnitettyinä vaununkopan pohjassa oleviin D-renkaisiin.

**VAROITUS** Käytä aina valjaita.

**Seler følger ikke med.** Krokene på siden av selen monteres i D-ringene som sitter på bagens bunnplade.

**ADVARSEL** Benytt alltid sele.

**Sele medfølger ej.** Selens sidekroge monteres i seleringene i overdelens bundplade.

**ADVARSEL** Benyt altid selen.

**Harness not included.** The side hooks on the harness should be attached to the D-rings in the bottom plate of the prambody.

**WARNING** Always use the restraint system.

**Sicherheitsgurt nicht enthalten.**

Die seitlichen Haken eines Sicherheitsgurtes sollten in den D-Ringen an der Bodenplatte der Liegeeinheit eingeklinkt werden.

**WARNUNG** Legen Sie immer den Sicherheitsgurt an.



Stoppa i liggkorgens avtagbara foder. Vik ner kanten och fäst med kardborrbanden.

Laita kantokoppaan sivupehmuste paikalleen. Taita reunat alas ja kiinnitä tarranauhoilla.

Monter innertrekket. Vik ner kanten og fest med borrelåsen.

Inderfoer monteres i barnevogndelen. Buk kanten ned og fastgør med velcrobåndet.

Fit the side covers to the pram body. Fold down the cover and fix it with the hook-and-loop strips.

Klappen Sie die Stoffkanten des Einlegeinsatzes nach oben. Schlagen Sie den Stoff nach außen um und befestigen Sie das Klettband.



Placera det elastiska bandet runt click-in låsreglagen.

Kiinnitä elastinen nauha Click In -järjestelmän ympärille.

Fest det elastiske båndet rundt click in feste.

Monter elastikken rundt om click-in grebet.

Attach the elastic band around the click in locking device.

Befestigen Sie das elastische Band rund um die Click-in-Vorrichtung.



Lägg i madrassen.

**VARNING** Använd aldrig madrass tjockare än 3 cm.

Laita patja paikalleen.

**VAROITUS** Älä missään tapauksessa käytä yli 3 cm paksuista patjaa.

Legg i madrassen.

**ADVARSEL** Ikke benytt madrass tykkere enn 3 cm i bagen.

Ilæg madrassen.

**ADVARSEL** Anvend aldrig en madras som er tykkere end 3 cm.

Insert the mattress.

**WARNING** Do not add a mattress thicker than 3 cm.

Legen Sie die Matratze in den Einlegeinsatz.

**WARNUNG** Benutzen Sie keine Matratze, die dicker als 3 cm ist.

**VIKTIGT** Bärhandtagen ska placeras utanför liggkorgen när den används.

**TÄRKEÄÄ** Kantokahvat tulee sijoittaa aina vaunukopan ulkopuolelle sen ollessa käytössä.

**VIKTIG** Bærestroppene skal være plassert utenfor bagen under bruk.

**VIGTIG** Bæreremmene skal placeres udenfor liggedelen når den er i brug.

**IMPORTANT** The carrying handles shall be left out of the pram body during use.

**WICHTIG** Der Tragegriff muss sich bei der Benutzung außerhalb des Liegeteils befinden.

Montera suffletten, se sid 26.

Kuomun asentaminen, katso s. 26.

Feste kalesjen, se sid. 26.

Montering af kalechen, se side 26.

Fixing the hood, see page 26.

Befestigung des Verdecks, sehen Sie Seite 26.



Fäst vindsyddet med magneterna.

Kiinteä tuulensuojus magneeteilla.

Montere vindsyddet ved å feste det med magneter.

Fastgør vindskærmen med magneterne.

Fix the apron with the magnetic fasteners.

Befestigen Sie den Windschutz mit den Magneten.

## 24 Sele • Turvavaljaat • Sele • Sele • Harness • Sicherheitsgurt

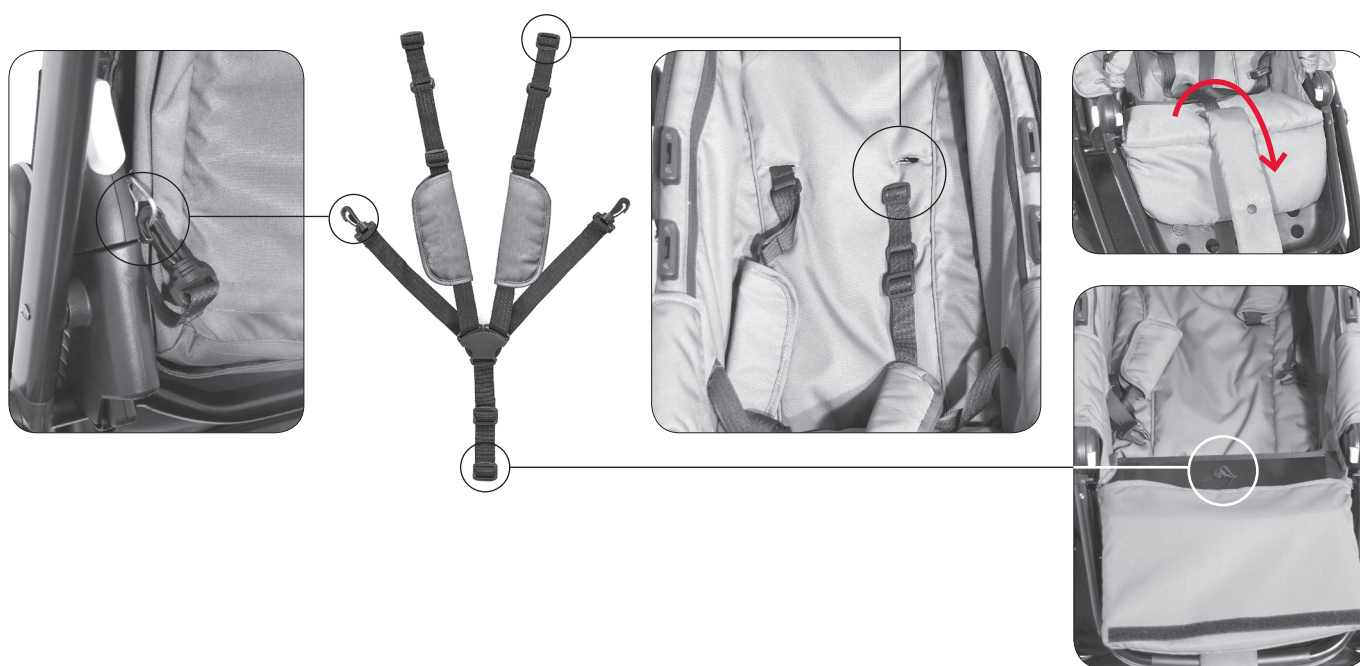

Selens sidokrokar fästs i sitsens D-ringar. Selens axel- och grenband träs igenom klädseln och sitt-/ryggplattan i de avsedda hålen.

**VARNING** Använd alltid sele.

**VIKTIGT** När selen monteras/demonteras, är det viktigt att smådelarna hålls utom räckhåll för mindre barn, dessa detaljer är små och kan innebära en kvävningrisk.

Valjaiden sivukoukut kiinnitetään istuimen D-renkaiisiin. Valjaiden olka- ja haarahihnat pujotetaan kankaan ja istuin/selkäläpyn reikiin läpi.

**VAROITUS** Käytä aina turvavaljaita.

**TÄRKEÄÄ** Kun turvavaljaat laitetaan paikoilleen/irrotetaan, on tärkeää, että pikkuosat ovat pienempien lasten ulottumattomissa. Osat ovat pieniä ja voivat aiheuttaa tukehtumisvaaran.

Fest spennene på selen i D-ringene som er festet i innsatsen. Skulder- og skrittstroppe føres gjennom tekstilet og gjennom hullene i sitte-/ryggplatene.

**ADVARSEL** Benytt alltid sele.

**VIKTIG** Når selene monteres/demonteres er det viktig at de blir holdt utenfor barnets rekkevidde, da disse delen er små og kan føre til kvelning.

Selens sidekroge sættes fast i sædets D-ringe. Selens skulder- og skridtbånd trækkes igennem betrækket og sidde-/rygpladen i de dertil beregnede huller.

**ADVARSEL** Brug altid sele.

**VIGTIG** Når selen monteres/demonteres, er det vigtigt at smådelene holdes uden for mindre børns rækkevidde for at undgå risiko for kvælning.

The side hooks on the harness are attached to the D rings on the seat. The harness's shoulder and crotch straps should be fed through the seat unit cover and the holes in the seat/back plates.

**WARNING** Always use the restraint system.

**IMPORTANT** When the harness is fitted/removed, it is important that the parts are kept out of reach of small children, these parts are small and there is the risk of suffocation.

Die Seitenhaken des Sicherheitsgurts werden in den D-Ringen des Sitzes festgemacht. Der Schulter- und Schrittgurt wird in den dafür vorgesehenen Löchern durch den Bezug und die Trägerplatten für Sitz und Rückenlehne gezogen.

**WARNUNG** Verwenden Sie immer den Sicherheitsgurt.

**WICHTIG** Wenn der Sicherheitsgurt montiert/abmontiert wird, ist es wichtig, dass die Kleinteile außer Reichweite von kleineren Kindern gehalten werden, diese Einzelteile sind klein und können eine Erstickenungsgefahr darstellen.

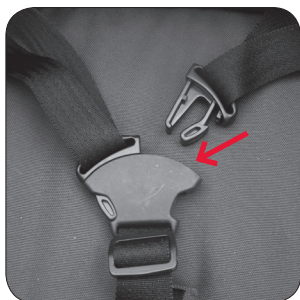

Lås selen genom att trycka in bälteslåset i hållaren tills den låser med ett klick.

Lukitse valjaat painamalla lukkoja pidikkeisiin, kunnes ne napsautavat paikoilleen.

Lås selen ved å trykke inn beltelåsen i holderen til den låser med et klikk.

Luk selen ved at trykke låsespænderne ind i låsen. Der høres et "klik" når låsen sidder korrekt.

Lock the harness by pressing the harness locks in the holder until it lock into place and you hear a click.

Schließen Sie den Gurt, indem Sie das Gurtende in das Schloss schieben, bis es hörbar einklickt.



Lås upp selen genom att hålla in bältesknapparna och samtidigt dra bältet utåt.

Avaa valjaiden lukko painamalla lukkojen painikkeita ja vetämällä samalla vyötä ulospäin.

Løsne selen ved å holde inn beltelåsene og samtidig dra beltet utover.

Åbn selen ved at trykke på låsespænderne, samtidig med at dette trækkes ud af låsen.

Release the locks on the harness by pressing the buttons on the lock at the same time as you pull the belt outwards.

Öffnen Sie den Gurt, indem Sie den Knopf drücken und gleichzeitig den Gurt aus dem Schloss ziehen.

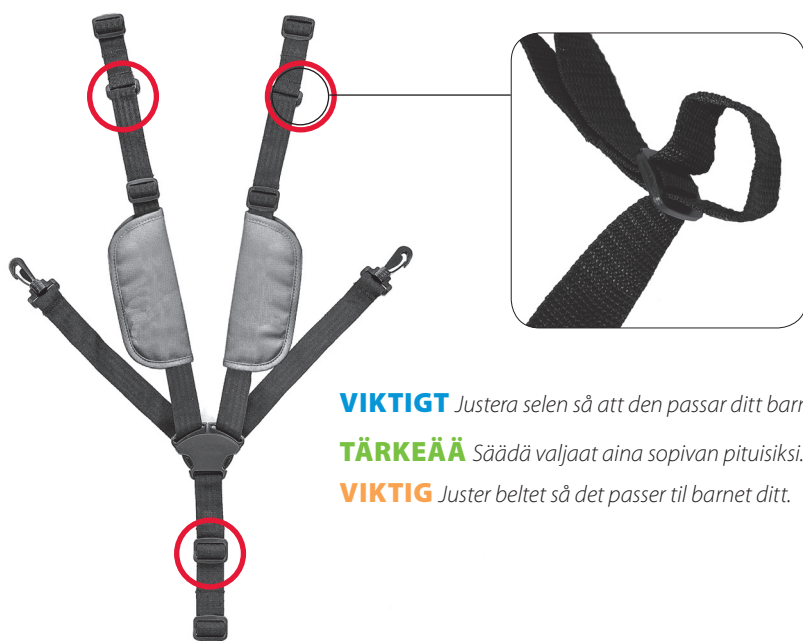

**VIKTIG** Justera selen så att den passar ditt barn.

**TÄRKEÄÄ** Säädä valjaat aina sopivan pituisiksi.

**VIKTIG** Juster beltet så det passer til barnet ditt.

**VIGTIG** Juster selerne så de passer til dit barn.

**IMPORTANT** Adjust the harness correctly to fit your child.

**WICHTIG** Passen Sie die Länge der Sicherheitsgurte der Größe Ihres Kindes an.

## 26 Sufflett • Kuomu • Kalesje • Kaleche • Hood • Verdeck

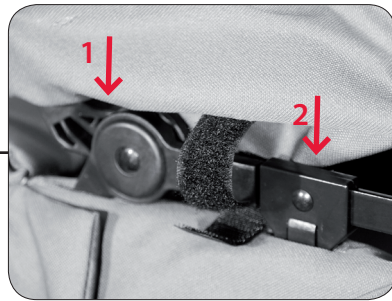
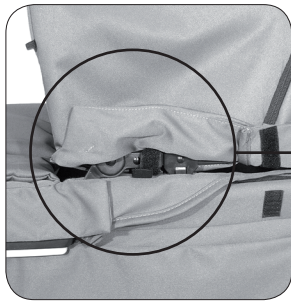

Tryck först in de främre och sedan de bakre insticksdelarna på båda sidorna av suffletten, i plasthållarna på sideramen (en på varje sida). Se till att de sitter på plats. Fäst sufflettpåsen med kardborrbanden mot liggkorgen och med dragkedjan mot sittdelens ryggstöd.

Paina kuomun pidikkeet paikalleen sivukehyksen muovipidikkeisiin (yksi kullekin puolelle). Huolehdi, että ne ovat paikoillaan. Kiinnitä kuomupussi tarranauhalla vaunukoppaan ja vetoketjulla istuinosan selkätukeen.

Trykk inn begge innstikksdelene, en på hver side av kalesjen ned i plastikholderne på siderammen (en på hver side). Påse at de låses på plass. Fest kalesjeposen med borrelåsen mot bagen og med glidelåsen mot sitteinnsatsens ryggstøtte.

Tryk først de forreste og dernæst de bagerste indstiksdele ind på begge sider af kalechen i plasthullerne på siderammen (en på hver side). Sørg for at de er kommet på plads. Fastgør kalecheposen med velcrobåndet mod liggekurven og med lynlåsen mod sædets ryggstøtte.

Press the buckle slides on each side of the hood into the buckle attachments on the side frames. Make sure they click into place. Fix the hood cover to the carrycot with the hook-and-loop strip and to the seat unit backrest with the zip.

Drücken Sie zuerst die vorderen und dann die hinteren Verdeckbefestigungen auf beiden Seiten des Verdecks in die Plastikhalter am Seitenrahmen hinein (einen auf jeder Seite). Achten Sie darauf, dass sie einrasten. Befestigen Sie die Verdecktasche mit dem Klettband an der Tragewanne und mit dem Reißverschluss an der Rückenlehne des Sitzteils.

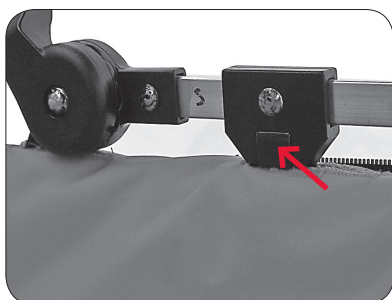

Tryck in fliken för att lossa suffletten.

Paina lukitsin sisään, kun haluat irrottaa kuomun.

Trykk inn hempen for å fjerne kalesjen.

Tryk ind på låsen for at fjerne kalechen.

Press the catch to remove the hood.

Um das Dach abzunehmen, drücken Sie auf den Riegel an der Dachaufnahme und ziehen das Dach heraus.



Ventilationsluckan i suffletten kan öppnas och stängas med dragkedja.

Kuomun tuuletusaukon voi avata ja sulkea vetoketjulla.

Luftelukene i kalesjen kan åpnes og lukkes med glidelås.

Ventilationshullet åbnes og lukkes med lynlås.

The vent in the hood can be opened and closed with the zip.

Die Lüftung des Daches kann mit dem Reißverschluss geöffnet werden.



Suffletten är ställbar i olika lägen.

Kuomua voi säätää eri asentoihin.

Kalesjen er justerbar i forskjellige vinkler

Kalechen har trinløs indstilling.

The hood is adjustable up and down.

Das Dach hat verschiedene Positionen.

Sittdelens vindskydd • Istuin tuulisuoja • Innsatsens vindskydd •  
Klapvognsdelens forlæder • Seat unit apron • Windschutz Sitzeinheit

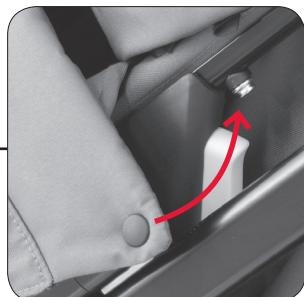

Fäst vindskyddet med tryckknapparna.

Kiinnitä tuulisuoja painonepein.

Fest vindskyddet med trykknappene.

Påsæt forlæder med trykknapperne.

Fix the apron with push buttons.

Befestigen Sie den Windschutz mit den Druckknöpfen.

Demontera varukorgens tyg vid t ex tvätt • Tavarakorin kankaan  
irrottaminen esim. pesua varten • Slik demonteres handle-  
kurvens tekstil ved f.eks. vask • Afmontering af  
varekurvens stof, f.eks. hvis dette skal vaskes •  
Basket fabric removal e.g. for washing •  
Entfernen von Korbstoffteilen zum Waschen



Knäpp upp samtliga kardborrband som håller varukorgens tyg på plats.

Irrota kaikki tavarakorin kangasta pitelevät tarranauhat.

Knepp opp samtligte borelåser som holder handlekurvens tekstil på plass.

Åbn alle velcrobånd som holder varekurvens stof på plads.

Remove all hook-and-loop strips holding the basket fabric.

Öffnen Sie alle Klettbander, die die Korbstoffteile halten.

28 Demontera sitsens klädsel vid tvätt • Istuinkankaan irrottaminen esim. pesua varten • Slik demonteres setetrekket ved f.eks. vask • Demonter sædets betræk ved fx vask • Seat cover removal for washing etc. • Entfernen der Stoffbezüge zum Waschen



Knäpp upp grenbandet. Ta av handtagsbågen (sid. 18), öppna dragkedjan och dra av handtagsbågens tyg.

Irrota haaravyö. Poista turvakaari (s. 18), avaa vetoketju ja vedä turvakaaren pehmuste pois.

Løsn skrittropene. Ta av frontbøylen (side 18), åpne glidelåsen og trekk av frontbøyle tekstilet.

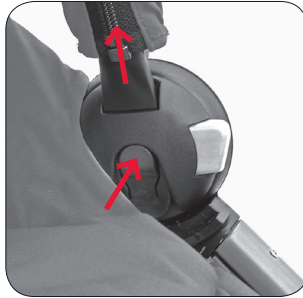

Knap skridtbåndet op. Tag håndtagsbuen af (side. 18), åben lynlåsen og træk frontbøjlels beklædning af.

Release the crotch strap. Remove the bumper bar (p. 18), open the zipper and pull off the bumper bar cover.

Öffnen Sie den Schrittgurt. Nehmen Sie den Sicherheitsbügel ab (S. 18), öffnen Sie den Reißverschluss und ziehen Sie den Bezug des Sicherheitsbügels ab.

Ta av selen (sid. 24).

Poista valjaat (s. 24).

Ta av selen (side 24).

Tag selen af (side 24).

Remove the harness (p. 24).

Nehmen Sie den Sicherheitsgurt ab (Seite 24).



Ta ur sitt-/ryggplattan.

Ota istuin/selkälevy pois.

Ta ut sitte-/ryggplaten.



Tag sidde/ryggpladen ud.

Pull out the seat/back plate.

Nehmen Sie die Trägerplatten aus Sitz und Rückenlehne heraus.



Lossa banden som reglerar ryggstödets lutning.  
 Irrota hihna, jolla säädellään selkätuen kallistusta.  
 Lösne stroppene som reguler ryggens posisjon.

Løsn båndet som regulerer ryggstøttens hældning.

Loosen the straps that adjust the backrest angle.

Lösen Sie das Band, das die Neigung der Rückenlehne reguliert.



Lossa kardborrbanden och dragkedjan som håller tyget runt sidoram och fotstöd. Lyft av klädseltyget.

Löysää tarranauhaa ja vetoketjua, joka pitää kangasta sivujen ja jalkatuen ympärillä. Nosta kangas pois.

Løsne borrelåsen og glidelåsen som holder tekstilet rundt siderammen og fotbrettet. Løft av overdelens tekstil.

Løsn velcrobåndet og lynlåsen, som holder stoffet omkring armlæn og fodstøtte. Løft betrækket af.

Open the hook-and-loop strips and zip that secure the material around the sideframe and footrest. Lift off the cover fabric.

Lösen Sie das Klettband und den Reißverschluss, die den Bezug rings um den Seitenrahmen und die Fußstütze festhalten. Nehmen Sie den Bezugsstoff ab.





Care Barnvagnar AB, Carlsgatan 12A, SE-211 20 Malmö, Sweden, [www.brio.net](http://www.brio.net)

**BRIO**®

BRIO®, BRIO AB. Designed by Care Barnvagnar AB in Sweden 2013. Imported by Care Barnvagnar AB. Made in China. This product and its packaging are protected by intellectual Property Laws of many countries. Pls. retain this information for future reference. Informations à conserver. Conservate la confezione per futuri refirimenti.