 9 kg – 36 kg

britax

EVOLVA 1-2-3 PLUS

EVOLVA 1-2-3

Instrukcja użytkowania

Návod k použití

Návod na použitie

Felhasználó útmutató

Navodila za uporabo

Upute za korisnika

Bruksanvisning

Bruksveiledning

Käyttöohje

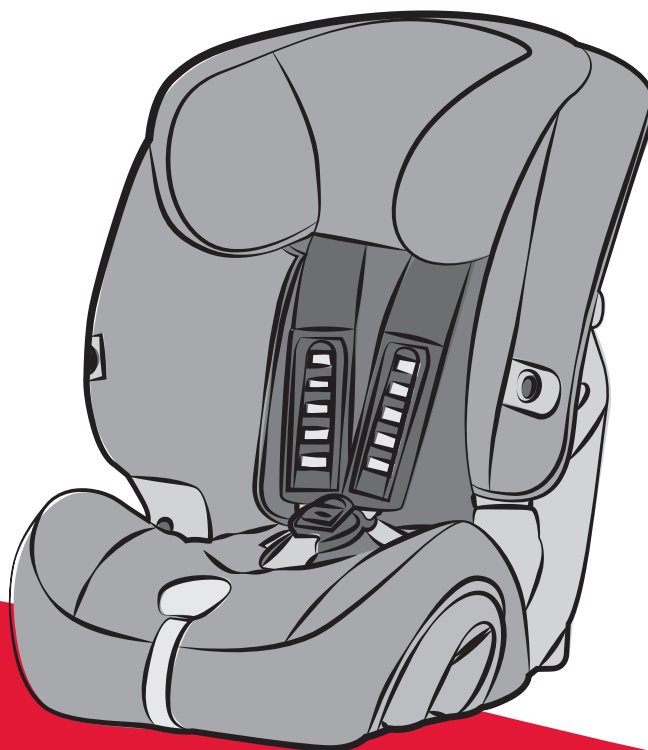

PL

CZ

SK

HU

SL

HR

SE

NO

FI

EVOLVA 1-2-3

EVOLVA 1-2-3 plus

Instrukcja użytkowania

Cieszymy się, że nasz produkt EVOLVA 1-2-3 może w bezpieczny sposób służyć Państwa dziecku w nowym okresie życia.

Aby właściwie chronić dziecko, należy bezwzględnie przestrzegać wskazówek, dotyczących użytkowania i montowania fotelika EVOLVA 1-2-3, zawartych w niniejszej instrukcji.

Pytania dotyczące użytkowania należy kierować bezpośrednio do nas.

Britax Excelsior Ltd.

Spis treści

1. Zastosowanie	5
2. Użytkowanie w pojazdach	9
3. Ważne wskazówki	13
4. Użytkowanie fotelika samochodowego dla dzieci o wadze 9 – 18 kg	17
4.1 Dopasowanie pasów bezpieczeństwa fotelika	17
4.2 Ustawienie pochylenia fotelika samochodowego dla dzieci	19
4.3 Mocowanie fotelika w pojeździe	19
4.4 Jak należy prawidłowo zamontować fotelik samochodowy dla dzieci	27

Návod k použití

Těší nás, že naše sedačka EVOLVA 1-2-3 může provázet vaše dítě novým obdobím života.

Aby mohlo být vaše dítě správně chráněno, musí být sedačka EVOLVA 1-2-3 bezpodmínečně namontovaná a používaná tak, jak je popsáno to v tomto návodu.

Pokud budete mít ještě dotazy k použití, obraťte se prosím na nás.

Britax Excelsior Ltd.

Obsah

1. Vhodnost	6
2. Použití v automobilu	10
3. Důležitá upozornění	14
4. Použití dětské autosedačky pro děti s tělesnou hmotností 9 – 18 kg	18
4.1 Přizpůsobení ramenních bezpečnostních pásů	18
4.2 Nastavení sklonu dětské autosedačky	20
4.3 Zabudování v automobilu	20
4.4 Takto je dětská autosedačka správně zabudovaná	28
4.5 Uvolnění pásu	30

Návod na použitie

Teší nás, že naša sedačka EVOLVA 1-2-3 môže sprevádzať vaše dieťa novým obdobím života.

Aby mohlo byť vaše dieťa správne chránené, musí byť sedačka EVOLVA 1-2-3 bezpodmienečne namontovaná a používaná tak, ako je to popísané v tomto návode.

Ak budete mať ešte otázky o použití, obraťte sa, prosím, na nás.

Britax Excelsior Ltd.

Obsah

1. Vhodnosť	6
2. Použitie v automobile	10
3. Dôležité upozornenia	14
4. Použitie detskej autosedačky pre deti s telesnou hmotnosťou 9 – 18 kg	18
4.1 Prispôsobenie bezpečnostných pásov na plecía	18
4.2 Nastavenie sklonu detskej autosedačky	20
4.3 Zabudovanie v automobile	20
4.4 Takto je detská autosedačka správne zabudovaná	28
4.5 Uvoľnenie pásu	30



4.5	Luzowanie pasów	29
4.6	Zapinanie dziecka	31
4.7	Napinanie pasów	33
4.8	Jak należy zabezpieczyć dziecko w foteliku	37
5.	Użytkowanie fotelika samochodowego dla dzieci o wadze 15 – 36 kg	39
5.1	Wymontowanie szelek 5-punktowych	39
5.2	Zmiana ustawienia wysokości zagłówka ...	43
5.3	Ustawienie pochylenia fotelika samochodowego dla dzieci	45
5.4	Zapinanie dziecka	45
5.5	Jak należy zabezpieczyć dziecko w foteliku	51
6.	EVOLVA 1-2-3 plus: Regulacja szerokości oparcia pleców	53
7.	Korzystanie w wychylnych uchwytów na napoje	53
8.	Wskazówki dotyczące czyszczenia i konserwacji	55
8.1	Konserwowanie zapięcia pasa bezpieczeństwa	57
8.2	Czyszczenie	61
8.3	Ściąganie pokrowca	63
8.4	EVOLVA 1-2-3 plus: Ściąganie pokrowca	65
8.5	Naciąganie pokrowca	67
8.6	Zakładanie pasów	67
9.	Wskazówki dotyczące utylizacji poszczególnych części fotelika	71
10.	2 lata gwarancji	71
11.	Karta gwarancyjna/lista kontrolna przekazania	78

4.6	Připoutání dítěte	32
4.7	Napnutí pásů	34
4.8	Tak je Vaše dítě správně zajištěno	38
5.	Použití dětské autosedačky pro děti s tělesnou hmotností 15 – 36 kg	40
5.1	Demontáž 5-bodového pásu	40
5.2	Nastavení výšky opěrky hlavy	44
5.3	Nastavení sklonu dětské autosedačky	46
5.4	Připoutání dítěte	46
5.5	Tak je Vaše dítě správně zajištěno	52
6.	EVOLVA 1-2-3 plus: Nastavení šířky opěradla	54
7.	Používání sklopných odkládacích držáků na nápoje	54
8.	Návod na technickou údržbu	56
8.1	Údržba zámku pásu	58
8.2	Čištění	62
8.3	Stažení potahu	64
8.4	EVOLVA 1-2-3 plus: Stažení potahu	66
8.5	Natažení potahu	68
8.6	Namontování pásů	68
9.	Upozornění k likvidaci	72
10.	2 roky záruka	72
11.	Záruční karta/předávací šek	80

4.6	Pripútanie dieťaťa	32
4.7	Napnutie pásov	34
4.8	Takto je vaše dieťa správne zaistené	38
5.	Použitie detskej autosedačky pre deti s telesnou hmotnosťou 15 – 36 kg	40
5.1	Demontáž 5-bodového pásu	40
5.2	Nastavenie výšky opierky hlavy	44
5.3	Nastavenie sklonu detskej autosedačky	46
5.4	Pripútanie dieťaťa	46
5.5	Takto je vaše dieťa správne zaistené	52
6.	EVOLVA 1-2-3 plus: Nastavenie šířky operadla	54
7.	Používanie sklopných odkladacích držiakov na nápoje	54
8.	Návod na technickú údržbu	56
8.1	Údržba zámku pásu	58
8.2	Čistenie	62
8.3	Stiahnutie potahu	64
8.4	EVOLVA 1-2-3 plus: Stiahnutie potahu	66
8.5	Natiahnutie potahu	68
8.6	Namontovanie pásov	68
9.	Upozornenia na likvidáciu	72
10.	2 roky záruka	72
11.	Záručný list/potvrdenie o prevzatí	82

1. Zastosowanie

EVOLVA 1-2-3 został zgodnie z normą ECE R44/04 dopuszczony do użytku jako fotelik samochodowy dla dzieci z grupy wagowej I i II+III.

By skutecznie chronić Twoje dziecko, fotelik EVOLVA 1-2-3 jest wyposażony w dwa zestawy pasów:



9 - 18 kg

Fotelik samochodowy dla dzieci Britax	Kontrola i zezwolenie zgodne z ECE* R 44/04	
	Grupa	Waga dziecka
EVOLVA 1-2-3	I	od 9 do 18 kg

*ECE = Europejska Norma Bezpieczeństwa



Dzieci o wadze mniejszej niż 15 kg zapinamy w foteliku EVOLVA 1-2-3 za pomocą zamontowanych **szelek 5-punktowych fotelika samochodowego dla dzieci**. Zalecamy korzystanie z szelek 5-punktowych, dopóki waga dziecka nie przekroczy 18 kg.



Fotelik EVOLVA 1-2-3 mocuje się na stałe w samochodzie za pomocą 3-punktowego samochodowego pasa bezpieczeństwa.

1. Vhodnost

Sedačka EVOLVA 1-2-3 je schválena podle ECE R44/04 jako dětská autosedačka pro věkové kategorie I a II+III.

Abyste mohli Vaše dítě optimálně chránit v jakémkoliv věku, sedačka EVOLVA 1-2-3 disponuje dvěma systémy pásů:



Dětská autosedačka Britax	Kontrola a schválení podle ECE* R 44/04	
	Skupina	Tělesná hmotnost
EVOLVA 1-2-3	I	9 až 18 kg

*ECE = Evropská norma pro bezpečnostní vybavení



Děti s tělesnou hmotností méně než 15 kg musí být v sedačce EVOLVA 1-2-3 zajištěny pomocí zabudovaného **5-bodového pásu dětské sedačky**. Doporučujeme použití 5-bodového pásu, dokud Vaše dítě nedosáhne tělesnou hmotnost 18 kg.



Sedačka EVOLVA 1-2-3 se do automobilu montuje pevně s 3-bodovým bezpečnostním pásem vozidla.

1. Vhodnosť

Sedačka EVOLVA 1-2-3 je schválená podľa ECE R44/04 ako detská autosedačka pre vekové kategórie I a II+III.

Aby ste mohli vaše dieťa optimálne chrániť v akomkoľvek veku, sedačka EVOLVA 1-2-3 disponuje dvoma systémami pásov:



Detská autosedačka Britax	Kontrola a osvedčenie podľa ECE* R 44/04	
	Skupina	Telesná hmotnosť
EVOLVA 1-2-3	I	9 až 18 kg

*ECE = Európska norma pre bezpečnostné vybavenie



Deti s telesnou hmotnosťou menej než 15 kg musia byť v sedačke EVOLVA 1-2-3 zaistené pomocou zabudovaného **5-bodového pásu detskej sedačky**. Odporúčame použitie 5-bodového pásu, kým vaše dieťa nedosiahne telesnú hmotnosť 18 kg.



Sedačka EVOLVA 1-2-3 sa do automobilu montuje pevne s 3-bodovým bezpečnostným pásom vozidla.



9 - 18 kg





15 - 36 kg

Fotelik samochodowy dla dzieci Britax	Kontrola i zezwolenie zgodne z ECE* R 44/04	
	Grupa	Waga dziecka
EVOLVA 1-2-3	II+III	od 15 do 36 kg

*ECE = Europejska Norma Bezpieczeństwa



Dzieci o wadze powyżej 18 kg zapinamy w foteliku **EVOLVA 1-2-3** za pomocą zamontowanych **3-punktowego samochodowego pasa bezpieczeństwa**.



Fotelik **EVOLVA 1-2-3** nie jest zamocowany na stałe w samochodzie. Mocujemy go razem z dzieckiem przy użyciu 3-punktowego samochodowego pasa bezpieczeństwa.



15 - 36 kg

Dětská autosedáčka Britax	Kontrola a schválení podle ECE* R 44/04	
	Skupina	Tělesná hmotnost
EVOLVA 1-2-3	II+III	15 až 36 kg

*ECE = Evropská norma pro bezpečnostní vybavení



Děti s tělesnou hmotností více než 18 kg musí být v sedačce **EVOLVA 1-2-3** zajištěny pomocí **3-bodového bezpečnostního pásu vozidla**.



Sedačka **EVOLVA 1-2-3** se do automobilu nemontuje pevně. Jednoduše se spolu s dítětem zajistí pomocí 3-bodového bezpečnostního pásu ve vozidle.



15 - 36 kg

Detská autosedáčka Britax	Kontrola a osvedčenie podľa ECE* R 44/04	
	Skupina	Telesná hmotnosť
EVOLVA 1-2-3	II+III	15 až 36 kg

*ECE = Európska norma pre bezpečnostné vybavenie



Deti s telesnou hmotnosťou viac než 18 kg musia byť v sedačke **EVOLVA 1-2-3** zaistené pomocou **3-bodového bezpečnostného pásu vozidla**.



Sedačka **EVOLVA 1-2-3** sa do automobilu nemontuje pevne. Jednoducho sa spolu s dieťaťom zaistí pomocou 3-bodového bezpečnostného pásu vo vozidle.



15 - 36 kg

PL

CZ

SK

Zakres zezwolenia

- Fotelik samochodowy został zaprojektowany, sprawdzony i dopuszczony zgodnie z wymogami europejskich norm dotyczących urządzeń służących bezpieczeństwu dzieci (ECE R 44/04). Znak kontroli E (w kółku) oraz numer zezwolenia znajdują się na etykiecie (nalepka na foteliku).
- Zezwolenie traci ważność z chwilą dokonywania jakichkolwiek przeróbek fotelika. Przeróbki takie może przeprowadzać wyłącznie producent.
- Fotelik **EVOLVA 1-2-3** może być stosowany wyłącznie do zabezpieczania Państwa dziecka w samochodzie. W żadnym wypadku nie może być on używany w domu jako miejsce do siedzenia lub zabawka.

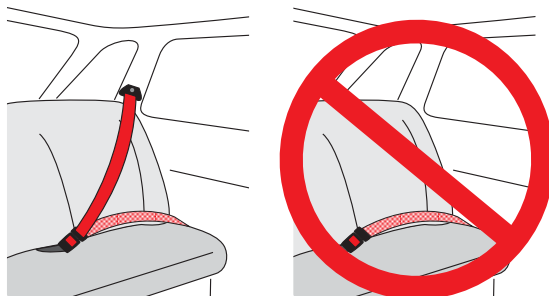

2. Użytkowanie w pojazdach



Uwaga niebezpieczeństwo!

Jeżeli dziecko będzie zabezpieczone w foteliku tylko przy pomocy dwupunktowego pasa bezpieczeństwa, podczas wypadku może dojść do ciężkich obrażeń lub nawet śmierci.

Schválení

- Dětská autosedačka je dimenzovaná, přezkoušená a schválená podle požadavků evropské normy pro dětská bezpečnostní zařízení (ECE R 44/04). Zkušební značka E (v kroužku) a číslo schválení jsou umístěny na etiketě o schválení (nálepka na dětské autosedačce).
- Schválení zaniká, jakmile na dětské autosedačce něco změníte. Změny smí provádět výhradně výrobce.
- Sedačka **EVOLVA 1-2-3** smí být používána výhradně k zabezpečení vašich dětí ve vozidle. V žádném případě není vhodná do domácnosti k sezení ani jako hračka.

2. Použití v automobilu



Nebezpečí! Pokud by Vaše dítě v dětské sedačce bylo zajištěno pouze jedním 2bodovým pásem, mohlo by se v důsledku toho při autonehodě těžce zranit nebo by mohlo zahynout.

Osvedčenie

- Detská autosedačka je dimenzovaná, preskúšaná a schválená podľa požiadaviek európskej normy pre detské bezpečnostné zariadenia (ECE R 44/04). Skúšobná značka E (v krúžku) a číslo osvedčenia sú umiestnené na etikete osvedčenia (nálepka na detskej autosedačke).
- Osvedčenie zaniká, hneď ako na detskej autosedačke niečo zmeníte. Zmeny smie vykonávať výhradne výrobca.
- Sedačka **EVOLVA 1-2-3** smie byť používaná výhradne na zabezpečenie vašich detí vo vozidle. V žiadnom prípade nie je vhodná do domácnosti na sedenie ani ako hračka.

2. Použitie v automobile



Nebezpečenstvo! Ak by vaše dieťa v detskej sedačke bolo zaistené iba jedným 2-bodovým pásom, mohlo by sa v dôsledku toho pri autonehode ťažko zraniť alebo by mohlo zahynúť.



Nigdy nie stosować w połączeniu z dwupunktowym pasem bezpieczeństwa!

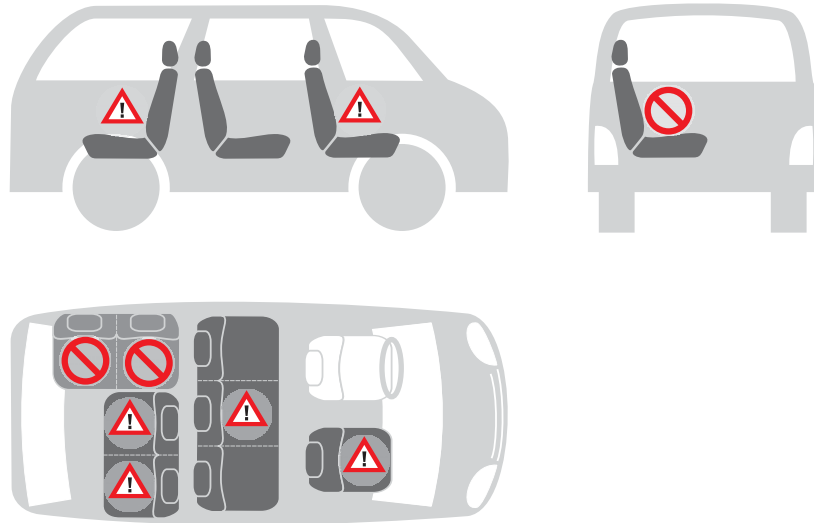

W jaki sposób mogą Państwo stosować fotelik dziecięcy:

zgodnie z kierunkiem jazdy	tak
w kierunku przeciwnym do kierunku jazdy stosując pas 2-punktowy	nie 1)
stosując pas 3-punktowy 2)	tak
na fotelu pasażera obok kierowcy	tak 3)
na zewnętrznych siedzeniach tylnych	tak
na środkowym siedzeniu tylnym (stosując pas 3-punktowy)	tak 4)

(Należy przestrzegać obowiązujących przepisów krajowych.)

1) Stosowanie dozwolone jest tylko na ustawionym do tyłu siedzeniu pojazdu (np. wan, mini-bus), który dopuszczony jest także do przewozu osób dorosłych. Siedzenie nie może być wyposażone w poduszkę powietrzną.

2) Pas zabezpieczający musi być dopuszczony do użytku zgodnie z normą ECE R 16 (lub z inną porównywalną). Dopuszczenie do użytku powinno być oznaczone np. literą „E” lub „e” w kółku, a znak taki powinien się znajdować na etykiecie pasa.

3) W przypadku przedniej poduszki powietrznej: fotel pasażera przesunąć daleko do tyłu, postępując w razie potrzeby zgodnie z instrukcją użytkownika pojazdu.

4) Nie zezwala się na użytkowanie fotelika, jeśli pojazd jest wyposażony tylko w pas 2-punktowy.



Nikdy nepoužívejte ve spojení s 2bodovým pásem!

Dětskou autosedačku můžete používat takto:

ve směru jízdy	ano
proti směru jízdy	ne 1)
s 2bodovým pásem	ne
s 3bodovým bezp. pásem 2)	ano
na sedadle spolujezdce	ano 3)
na vnějších zadních sedadlech	ano
na prostředním zadním sedadle (s 3bodovým pásem)	ano 4)

(Dodržujte prosím předpisy, které jsou platné ve vaší zemi.)

1) Použití je přípustné pouze na opačně nasměřovaném sedadle (např. v dodávce, minibusu), které je přípustné také pro přepravu dospělých osob. Na daném sedadle nesmí být aktivní žádný airbag.

2) Pás musí být schválený podle ECE R 16 (nebo srovnatelné normy), např. viditelně na obroubeném „E“, „e“ na zkušební etiketě na pásu.

3) s předním airbagem: sedadlo posuňte dozadu, případně postupujte podle pokynů v příručce k vozidlu.

4) Použití není možné, je-li k dispozici pouze 2bodový bezpečnostní pás.



Nikdy nepoužívajte v spojení s 2-bodovým pásom!

Detskú autosedačku môžete používať takto:

v smere jazdy	áno
proti smeru jazdy	nie 1)
s 2-bodovým pásom	nie
s 3-bodovým bezp. pásom 2)	áno
na sedadle spolujazdca	áno 3)
na vonkajších zadných sedadlách	áno
na prostrednom zadnom sedadle (s 3-bodovým pásom)	áno 4)

(Dodržujte, prosím, predpisy, ktoré sú platné vo vašej krajine.)

1) Použitie je prípustné iba na opačne nasmerovanom sedadle (napr. v dodávkovom aute, minibuse), ktoré je prípustné aj na prepravu dospelých osôb. Na danom sedadle nesmie byť aktívny žiadny airbag.

2) Pás musí byť schválený podľa ECE R 16 (alebo porovnateľnej normy), napr. viditeľne na obrúbenom „E“, „e“ na skúšobnej etikete na páse.

3) s predným airbacom: sedadlo posuňte dozadu, prípadne postupujte podľa pokynov v príručce k vozidlu.

4) Použitie nie je možné, ak je k dispozícii iba 2-bodový bezpečnostný pás.

3. Ważne wskazówki



Ochrona dziecka

- Podstawowa zasada: im ciaśniej pas opina ciało dziecka, tym większy jest poziom jego bezpieczeństwa.
- Nigdy nie należy zostawiać bez opieki dziecka znajdującego się w foteliku w pojeździe.
- Użytkowanie na tylnym siedzeniu: Fotel przedni należy przesunąć do przodu na tyle, aby dziecko nie sięgało stopami do oparcia fotela (niebezpieczeństwo zranienia).
- Elementy metalowe i plastikowe fotelika dziecięcego nagrzewają się na słońcu.
Uwaga! Dziecko może się poparzyć dotykając rozgrzanych części. W czasie, gdy fotelik dziecięcy nie jest używany, należy zabezpieczyć go przed intensywnym oddziaływaniem promieni słonecznych.
- Należy dopilnować, aby dziecko wsiadało i wysiadało wyłącznie od strony chodnika.
- Podczas dłuższych podróży należy robić postoje, aby dziecko mogło zaspokoić swą naturalną potrzebę ruchu.

3. Důležitá upozornění



Na ochranu dítěte

- V zásadě platí: Čím těsněji doléhá pás na tělo Vašeho dítěte, tím větší je jeho bezpečnost.
- Nikdy nenechávejte své dítě bez dozoru v dětské autosedačce ve vozidle.
- Použití na zadním sedadle: Přední sedadlo posuňte tak daleko dopředu, aby dítě nohama nenaráželo do opěradla předního sedadla (nebezpečí zranění).
- Kovové a plastové díly vaničky dětské sedačky se na slunci zahřívají.
Pozor! Vaše dítě se potom může popálit. Když dětskou sedačku právě nepoužíváte, chraňte ji před intenzivním slunečním světlem.
- Svě dítě nechte vystupovat a nastupovat pouze na straně přiléhající k chodníku.
- Dlouhé cesty prokládejte přestávkami, během nichž bude dítě moci uspokojit svou touhu po pohybu.

3. Dôležité upozornenia



Na ochranu dieťaťa

- V zásade platí: Čím tesnejšie dolieha pás na telo vášho dieťaťa, tým väčšia je jeho bezpečnosť.
- Nikdy nenechávajte svoje dieťa bez dozoru v detskej autosedačke vo vozidle.
- Použitie na zadnom sedadle: Predné sedadlo posuňte tak ďaleko dopredu, aby dieťa nohami nenarážalo do operadla predného sedadla (nebezpečenstvo zranenia).
- Kovové a plastové diely kolísky detskej sedačky sa na slnku zahrievajú.
Pozor! Vaše dieťa sa potom môže popáliť. Keď detskú sedačku práve nepoužívate, chráňte ju pred intenzívnym slnečným svetlom.
- Svoje dieťa nechajte vystupovať a nastupovať iba na strane priliehajúcej ku chodníku.
- Dlhé cesty prerušujte prestávkami, počas ktorých bude dieťa môcť uspokojiť svoju túžbu po pohybe.



Ochrona wszystkich pasażerów pojazdu

W razie gwałtownego hamowania lub wypadku, niezabezpieczone przedmioty lub osoby mogą ranić pozostałych pasażerów. Dlatego należy uważać na to, by...

- oparcia siedzeń były stabilnie ustawione (należy np. zaryglować składaną kanapę tylną).
- zabezpieczyć w pojeździe wszelkie ciężkie lub kanciaste przedmioty (znajdujące się np. na półce przed szybą tylną).
- wszystkie osoby znajdujące się w pojeździe miały zapięte pasy bezpieczeństwa.
- zawsze zabezpieczyć fotelik znajdujący się w samochodzie, także wtedy, gdy nie przewozimy dziecka.

Ochrona pojazdu

- Na niektórych obiciach siedzeń samochodowych, wykonanych z delikatnego materiału (np. z weluru, skóry itp.) mogą wystąpić ślady zużycia powstałe wskutek używania fotelika.



Na ochranu všech spolucestujících

Při nouzovém zabrzdění nebo při nehodě mohou nezajištěné předměty a osoby poranit ostatní spolucestující. Proto prosím myslete vždy na to, aby...

- opěradla sedadel vozidla byla zajištěna (např. zajištění sklopné zadní sedačky).
- byly ve vozidle zajištěny všechny těžké předměty nebo předměty s ostrými hranami (například na odkládací desce za zadními sedadly).
- byly všechny osoby ve vozidle připoutané.
- byla dětská autosedačka v autě vždy zajištěná, také když se nepoveze žádné dítě.

Na ochranu vašeho vozidla

- Na některých automobilových potahách z citlivého materiálu (např. velur, kůže apod.) se mohou používáním dětských autosedaček objevit stopy opotřebení.



Na ochranu všetkých spolucestujúcich

Pri núdzovom zabrzdení alebo pri nehode môžu nezaistené predmety a osoby poraniť ostatných spolucestujúcich. Preto, prosím, myslite vždy na to, aby...

- operadlá sedadiel vozidla boli zaistené (napr. zaistenie sklopnej zadnej sedačky).
- boli vo vozidle zaistené všetky ťažké predmety alebo predmety s ostrými hranami (napríklad na odkladacej doske za zadnými sedadlami).
- boli všetky osoby vo vozidle pripútané.
- bola detská autosedačka v aute vždy zaistená, aj keď sa nepovezie žiadne dieťa.

Na ochranu vášho vozidla

- Na niektorých automobilových potahoch z citlivého materiálu (napr. velúr, koža a pod.) sa môžu používáním detských autosedačiek objaviť stopy opotrebenia.

4. Użytkowanie fotelika samochodowego dla dzieci o wadze 9 – 18 kg



4.1 Dopasowanie pasów bezpieczeństwa fotelika

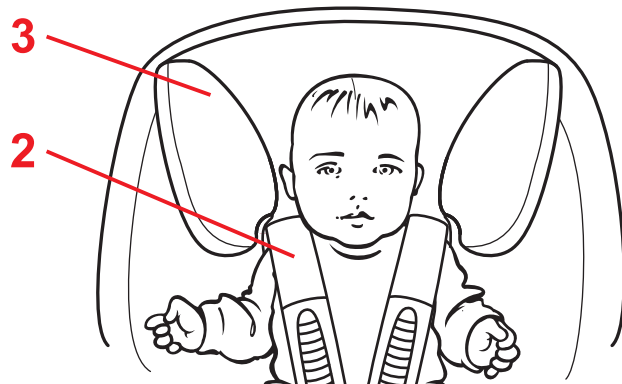

Właściwie dopasowane pasy bezpieczeństwa fotelika zapewnią Państwa dziecku optymalną pozycję w foteliku.

Pasy górne bezpieczeństwa fotelika **2** muszą przebiegać na wysokości ramion dziecka lub nieco powyżej.

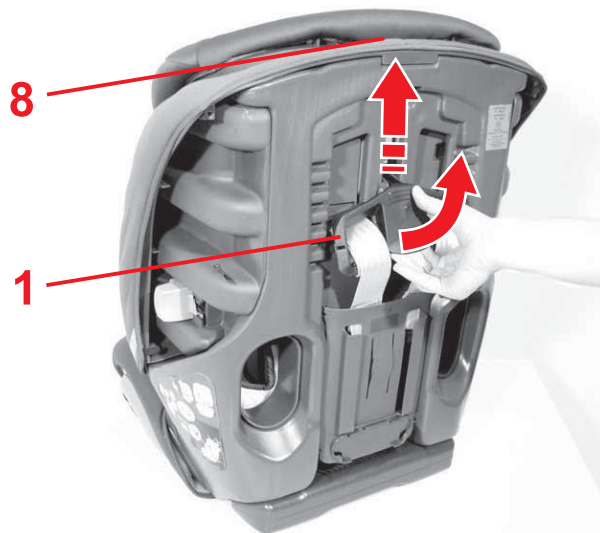

Aby dopasować długość pasów zabezpieczających do wzrostu dziecka należy:

- ✧ Zwalniamy pasy na tyle, na ile to możliwe (patrz 4.5).
 - ✧ Otwieramy zatrzask regulacji wysokości pasów **1**.
 - ✧ Przesuwamy element regulacji wysokości pasów **1** na prawidłową wysokość górnych pasów fotelika i blokujemy go.
- Uwaga!** Zwracamy uwagę, czy zatrzask regulacji zagłówka **8** znajduje się w swoim najniższym położeniu.

4. Použití dětské autosedačky pro děti s tělesnou hmotností 9 – 18 kg



4.1 Přizpůsobení ramenních bezpečnostních pásů



Správně nastavené ramenní bezpečnostní pásy zajišťují optimální upnutí vašeho dítěte v dětské autosedačce.

Ramenní pásy **2** musí probíhat ve výšce ramen dítěte nebo o něco výše.

Takto můžete přizpůsobit výšku ramenních bezpečnostních pásů tělesné výšce Vašeho dítěte:

- ✧ Pásy povolte co nejvíce (viz 4.5).
- ✧ Vykloňte seřizovač výšky pásu **1** z rastru.
- ✧ Posuňte seřizovač výšky pásu **1** do správné výšky ramenního pásu a zablokujte ho.
Pozor! Dávejte pozor na to, aby seřizovač opěrky hlavy **8** byl ve svojí nejnižší poloze.

4. Použitie detskej autosedačky pre deti s telesnou hmotnosťou 9 – 18 kg



4.1 Prispôsobenie bezpečnostných pásov na plecía



Správně nastavené bezpečnostné pásy na plecía zaisťujú optimálne upnutie vášho dieťaťa v detskej autosedačke.

Pásy na plecía **2** musia prebiehať vo výške ramien dieťaťa alebo o niečo vyššie.

Takto môžete prispôbiť výšku bezpečnostných pásov na plecía telesnej výšky vášho dieťaťa:

- ✧ Pásy povolte čo najviac (pozrite 4.5).
- ✧ Vykloňte nastavovač výšky pásu **1** z rastra.
- ✧ Posuňte nastavovač výšky pásu **1** do správnej výšky pásu na plecía a zablokujte ho.
Pozor! Dávajte pozor na to, aby nastavovač opierky hlavy **8** bol vo svojej najnižšej polohe.



9 - 18 kg



4.2 Ustawienie pochylenia fotelika samochodowego dla dzieci



Sposób ustawienia w dwóch pochyleniach fotelika samochodowego przed zamontowaniem w samochodzie:

Wskazówka! Gdy przy zakładaniu fotelika okaże się, że samochodowy pas bezpieczeństwa jest za krótki, pomocne może być ustawienie fotelika dziecięcego w położeniu wyprostowanym.

- ✦ W tym celu przesuwamy klin dystansujący **21** do przodu lub do tyłu w żądane położenie.
 - **do tyłu:** siedzenie w pozycji wyprostowanej
 - **do przodu:** do komfortowego siedzenia z podparciem

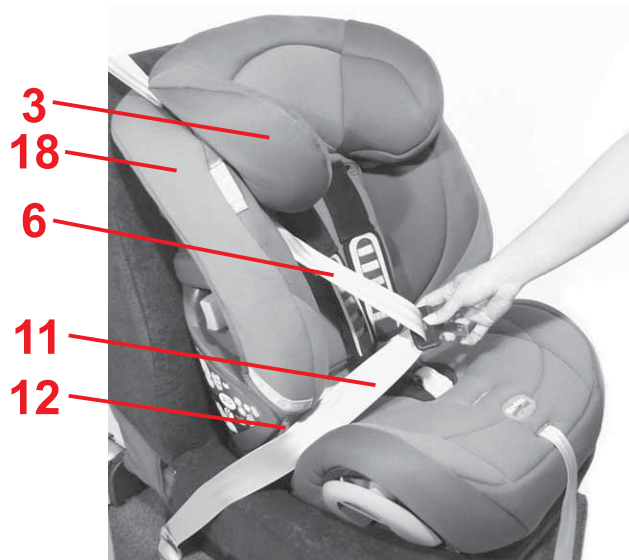
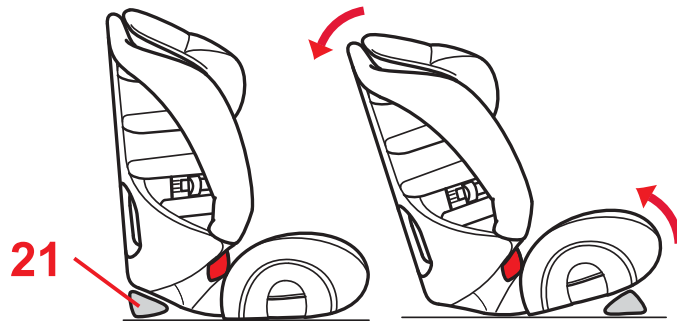

4.3 Mocowanie fotelika w pojeździe



Aby zamocować fotelik dla dziecka przy pomocy 3-punktowego pasa, w który wyposażony jest pojazd, należy:

- ✦ Ustawiamy fotelik dziecięcy na siedzeniu pojazdu zgodnie z kierunkiem jazdy.
- ✦ Pas poprzeczny **6** przeciągamy między zagłówkiem a elementem bocznym **18**.
Uwaga! Należy uważać na to, by nie poskręcać pasów.

4.2 Nastavení sklonu dětské autosedačky



Jak můžete nastavit dětskou sedačku před zabudováním do vozidla ve dvou sklonech:

Tip! Pokud je bezpečnostní pás automobilu během montáže ve vozidle příliš krátký, může Vám pomoci, když bude dětská sedačka ve svislé poloze.

- ✧ Vyklopte k tomu distanční klín **21** dopředu nebo dozadu do požadované polohy.
- **dozadu:** pro svislou polohu
- **dopředu:** pro pohodlné zaklonění

4.3 Zabudování v automobilu



Tak zajistíte svoji dětskou sedačku 3bodovým pásem svého automobilu:

- ✧ Umístěte dětskou sedačku ve směru jízdy na sedačku automobilu.
- ✧ Vložte diagonální pás **6** mezi opěrku hlavy a boční díl **18** opěradla.
Pozor! Nepřekruťte pás.

4.2 Nastavenie sklonu detskej autosedačky



Ako môžete nastaviť detskú sedačku pred zabudovaním do vozidla vo dvoch sklonoch:

Tip! Ak je bezpečnostný pás automobilu počas montáže vo vozidle príliš krátky, môže vám pomôcť, keď bude detská sedačka vo zvislej polohe.

- ✧ Vyklopte na to dištančný klin **21** dopredu alebo dozadu do požadovanej polohy.
- **dozadu:** pre zvislú polohu
- **dopredu:** pre pohodlné zaklonenie

4.3 Zabudovanie v automobile



Tak zaistíte svoju detskú sedačku 3-bodovým pásom svojho automobilu:

- ✧ Umiestnite detskú sedačku v smere jazdy na sedačku automobilu.
- ✧ Vložte diagonálny pás **6** medzi opierku hlavy a bočný diel **18** operadla.
Pozor! Neprekrúťte pás.



9 - 18 kg



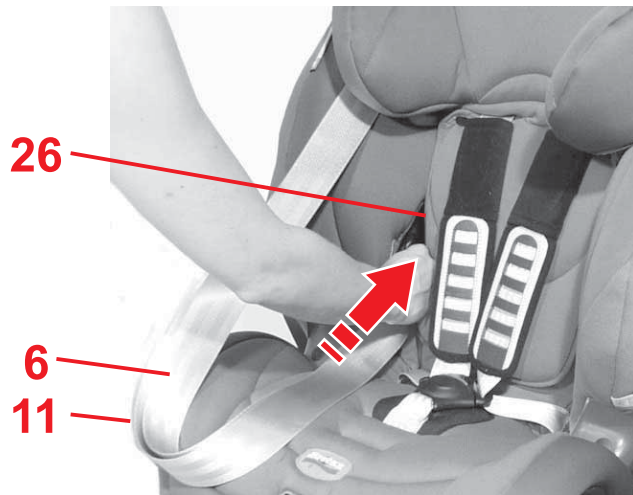
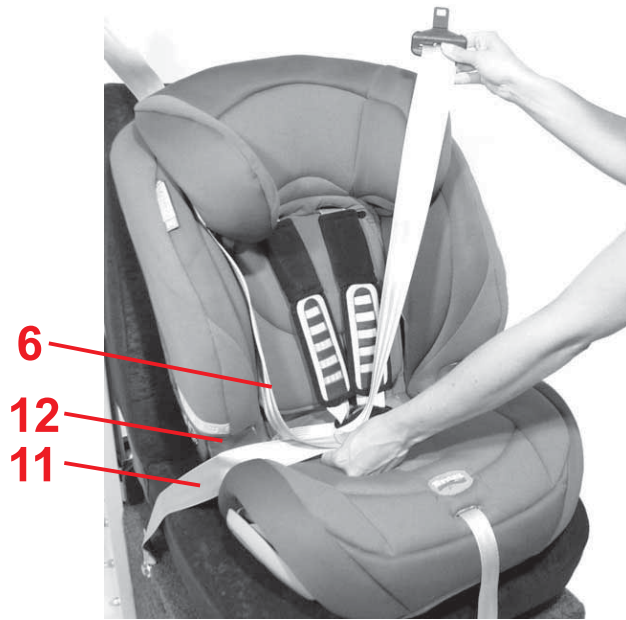

- ✦ Pas dolny **11** wkładamy do jasnoczerwonych prowadnic **12**.
Uwaga! Należy uważać na to, by nie poskręcać pasów.
- ✦ Chwytny pas poprzeczny **6** i pas dolny **11** na odcinku około 80 cm.
Uwaga! Należy uważać na to, by nie poskręcać pasów.
- ✦ Samochodowy pas bezpieczeństwa wsuwamy od przodu przez pierwszą prowadnicę **26** oparcia.

- ✎ Vložte pánevní pás **11** do světle červených vedení pásů **12**.
Pozor! Nepřekrúťte pás.
- ✎ Shrňte asi 80 cm diagonálního pásu **6** a pánevního pásu **11**.
Pozor! Nepřekrúťte pás.

- ✎ Bezpečnostní pás ved'te zepředu přes vedení pásu **26** opěradla.

- ✎ Vložte bedrový pás **11** do svetločervených vedení pásov **12**.
Pozor! Neprekrúťte pás.
- ✎ Zhrňte asi 80 cm diagonálneho pásu **6** a bedrového pásu **11**.
Pozor! Neprekrúťte pás.

- ✎ Bezpečnostný pás ved'te spredu cez vedenie pásu **26** operadla.



9 - 18 kg



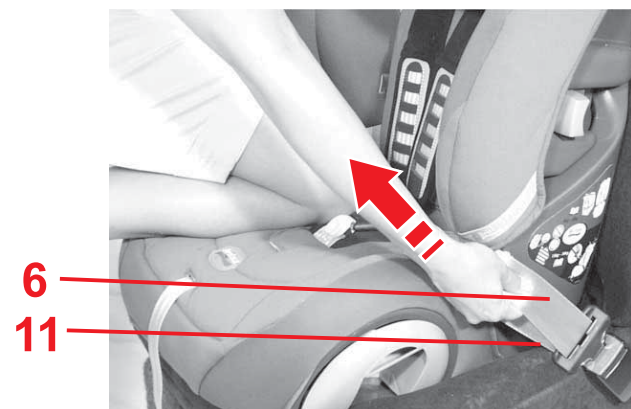
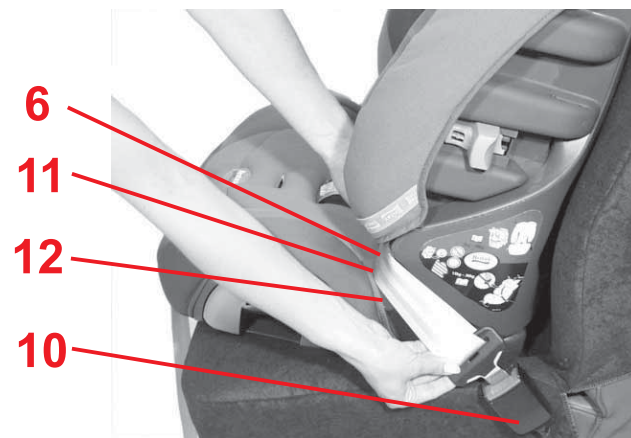
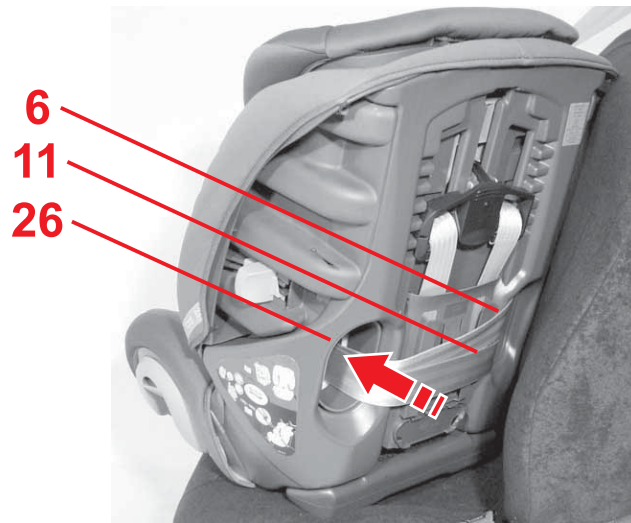

- ✧ Fotelik samochodowy dla dzieci wykręcamy nieco od siedzenia samochodowego.
- ✧ Samochodowy pas bezpieczeństwa wsuwamy od tyłu przez drugą prowadnicę **26** ponownie do przodu.
Uwaga! Należy uważać na to, by nie poskręcać pasów.

- ✧ Pas poprzeczny **6** z pasem dolnym **11** wkładamy po stronie zamka pasa samochodowego **10** w prowadnicę **12**.
- ✧ Wpinamy końcówkę pasa do zamka pasa bezpieczeństwa **10**. KLIK!

Kolanami dociskamy fotelik samochodowy i naciągamy samochodowy pas bezpieczeństwa.

- ✧ Pociągamy mocno za pas poprzeczny **6** najpierw na dole za zamek pasa samochodowego, by napiąć pas dolny **11**.

- ✎ Otočte dětskou sedačku o něco od sedadla.
- ✎ Nyní ved'te bezpečnostní pás zezadu přes druhé vedení pásu **26** opět dopředu.
Pozor! Nepřekruťte pás.

- ✎ Diagonální pás **6** a pánevní pás **11** položte na straně, kde je zámek pásu vozidla **10**, do vedení pásu **12**.
- ✎ Zacvakněte jazýček zámku v zámku pásu automobilu **10**. KLIK!

Klepněte si do dětské sedačky a utáhněte bezpečnostní pás následujícím způsobem:

- ✎ Zatáhněte za diagonální pás **6** nejdříve dole u zámku pásu vozidla, abyste napnuli pánevní pás **11**.

- ✎ Otočte detskú sedačku o niečo od sedadla.
- ✎ Teraz ved'te bezpečnostný pás zozadu cez druhé vedenie pásu **26** opäť dopredu.
Pozor! Neprekrúťte pás.

- ✎ Diagonálny pás **6** a bedrový pás **11** položte na strane, kde je zámok pásu vozidla **10**, do vedenia pásu **12**.
- ✎ Zacvaknite jazýček zámku v zámku pásu automobilu **10**. KLIK!

Kľaknite si do detskej sedačky a utiahnite bezpečnostný pás nasledujúcim spôsobom:

- ✎ Zatiahnite za diagonálny pás **6** najskôr dole pri zámku pásu vozidla, aby ste napli bedrový pás **11**.



9 - 18 kg



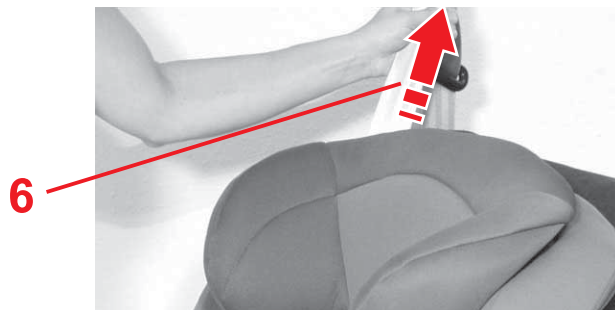
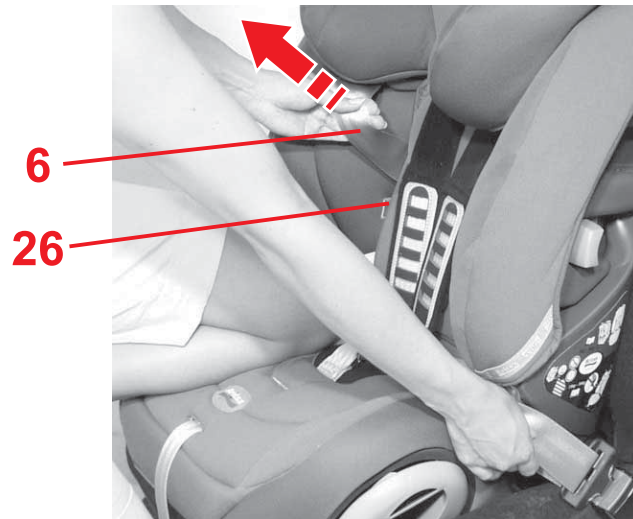

✎ Przytrzymujemy pas poprzeczny **6** na dole, a następnie pociągamy nad prowadnicą **26** pas poprzeczny **6** do przodu, by przeciągnąć luźny pas.

✎ Teraz pociągamy mocno u góry za pas poprzeczny **6**, by napiąć cały samochodowy pas bezpieczeństwa.

Uwaga! Pas bezpieczeństwa **10** nie może w żadnym wypadku znajdować się w prowadnicy **12**. Gdy tak się stanie, próbujemy na innym miejscu lub próbujemy zamontować fotelik samochodowy w odchylnym położeniu (patrz 4.2).

✎ Upewniamy się, czy fotelik samochodowy został mocno zapięty. W przeciwnym razie jeszcze raz napinamy samochodowy pas bezpieczeństwa. **Wskazówka!** Fotelika samochodowy pociągamy za szelki do przodu. Fotelik powinien się przemieścić tylko nieznacznie lub też powinien zostać w miejscu.

Pevně držte diagonální pás **6** dole, a poté zatáhněte nad vedením pásu **26** diagonální pás **6** dopředu, abyste provlékli volný pás.

- ✎ Nyní silně zatáhněte nahoře za diagonální pás **6**, abyste napnuli celý bezpečnostní pás automobilu. **Pozor!** Zámek pásu automobilu **10** nesmí v žádném případě ležet ve vedení pásu **12**. Je-li tomu tak, zkuste to na jiném sedadle nebo zkuste dětskou sedačku namontovat v poloze nakloněné dozadu (viz 4.2).
- ✎ Přesvědčte se, že je dětská sedačka pevně zabudovaná. V opačném případě ještě jednou utáhněte bezpečnostní pás. **Tip!** Vytáhněte dětskou sedačku u pásu dopředu. Smí se pohnout pouze málo nebo vůbec ne.

Pevne držte diagonálny pás **6** dole, a potom zatiahnite nad vedením pásu **26** diagonálny pás **6** dopredu, aby ste prevliekli voľný pás.

- ✎ Teraz silne zatiahnite hore za diagonálny pás **6**, aby ste napli celý bezpečnostný pás automobilu. **Pozor!** Zámok pásu automobilu **10** nesmie v žiadnom prípade ležať vo vedení pásu **12**. Ak je tomu tak, skúste to na inom sedadle alebo skúste detskú sedačku namontovať v polohe naklonenej dozadu (pozrite 4.2).
- ✎ Presvedčte sa, že je detská sedačka pevné zabudovaná. V opačnom prípade ešte raz utiahnite bezpečnostný pás. **Tip!** Vytiahnite detskú sedačku pri páse dopredu. Smie sa pohnúť iba málo alebo vôbec nie.



9 - 18 kg

PL

CZ

SK

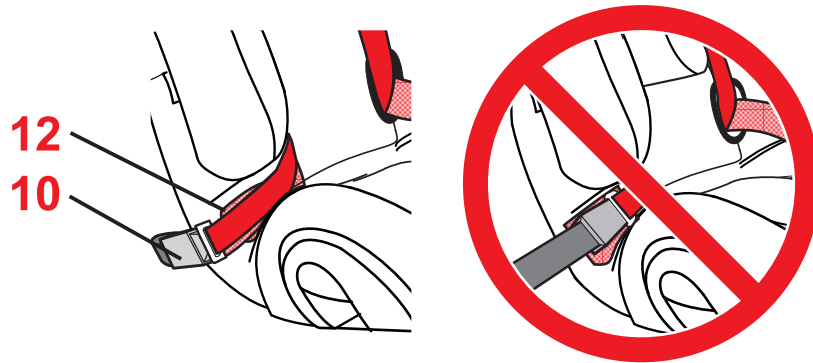
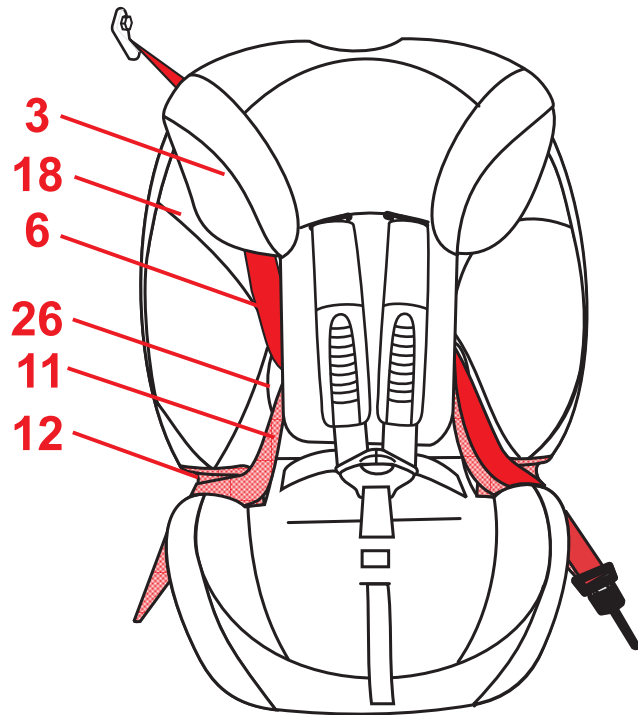

4.4 Jak należy prawidłowo zamontować fotelik samochodowy dla dzieci



 Dla bezpieczeństwa dziecka należy sprawdzić czy...

- fotelik samochodowy dla dzieci jest poprawnie zamocowany w pojeździe,
- pas bezpieczeństwa jest napięty i nie jest poskręcany.
- dolny pas bezpieczeństwa **11** przebiega przez obie jasnoczerwone prowadnice pasa **12**,
- pas poprzeczny **6** przebiega po stronie naprzeciwległej do zamka pasa samochodowego **10**, między częścią boczną **18** a zagłówkiem **3**.
- końcówka zapięcia pasa oraz zamek pasa samochodowego **10** **nie**znajduje się w prowadnicach pasa **12** fotelika samochodowego dla dzieci.

4.4 Takto je dětská autosedačka správně zabudovaná



Pro bezpečnost dítěte zkontrolujte, zda...

- dětská autosedačka byla ve vozidle pevně upevněna,
- je pás auta napnutý a není překroucený,
- pánevní pás **11** probíhá skrz obě světle červená vedení pásu **12**,
- diagonální pás **6** na straně ležící oproti zámku bezpečnostního pásu vozidla **10** probíhá mezi bočním dílem **18** a opěrkou hlavy **3**,
- jazýček zámku a zámek bezpečnostního pásu automobilu **10** **neleží** ve světle červených vedeních pásu **12** dětské autosedačky,

4.4 Takto je detská autosedačka správne zabudovaná



Pre bezpečnosť dieťaťa skontrolujte, či...

- detská autosedačka bola vo vozidle pevne upevnená,
- je pás auta napnutý a nie je prekrútený,
- bedrový pás **11** prebieha cez obe svetločervené vedenia pásu **12**,
- diagonálny pás **6** na strane ležiacej oproti zámku bezpečnostného pásu vozidla **10** prebieha medzi bočným dielom **18** a opierkou hlavy **3**,
- jazýček zámku a zámok bezpečnostného pásu automobilu **10** **neleží** vo svetločervených vedeniach pásu **12** detskej autosedačky,



9 - 18 kg

PL

CZ

SK

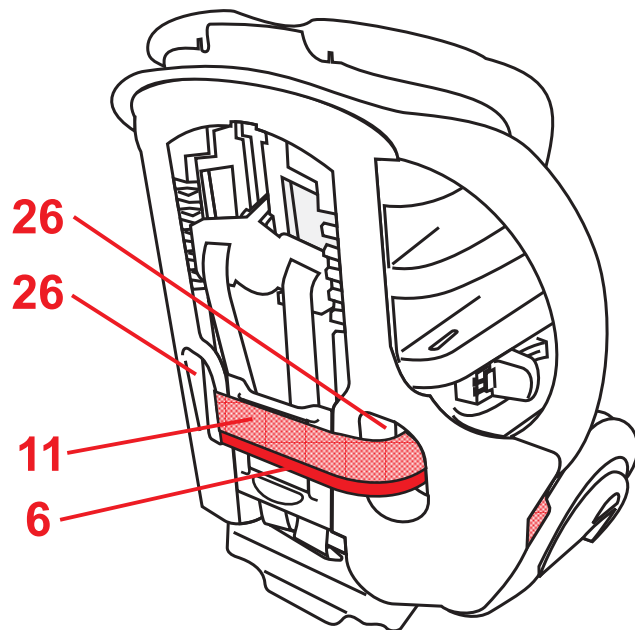

- pas dolny **11** i pas poprzeczny **6** przebiegają przez prowadnice **26**.

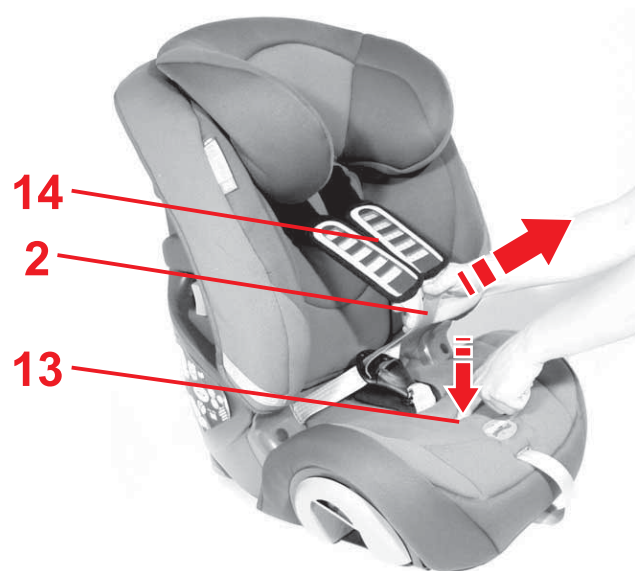

4.5 Luzowanie pasów

- ✦ Naciskamy na przycisk regulacyjny **13** ciągnąc jednocześnie oba pasy **2** do przodu.

Uwaga! Nie należy ciągnąć za wkładki naramienne **14**.



- pánevní pás **11** a diagonální pás **6** prochází vedeními pásů **26** opěradla.

4.5 Uvolnění pásu

- ✎ Zatlačte na přestavovací tlačítko **13** a zatáhněte současně oba ramenní pásy **2** dopředu.
Pozor! Netahejte za ochranný ramenní polštář **14**.



- bedrový pás **11** a diagonálny pás **6** prechádza vedeniami pásov **26** operadla.

4.5 Uvoľnenie pásu

- ✎ Zatlačte na nastavovacie tlačidlo **13** a zatiahnite súčasne oba pásy na plecia **2** dopredu.
Pozor! Neťahajte za ochranné vypchávkky na plecia **14**.



4.6 Zapinanie dziecka

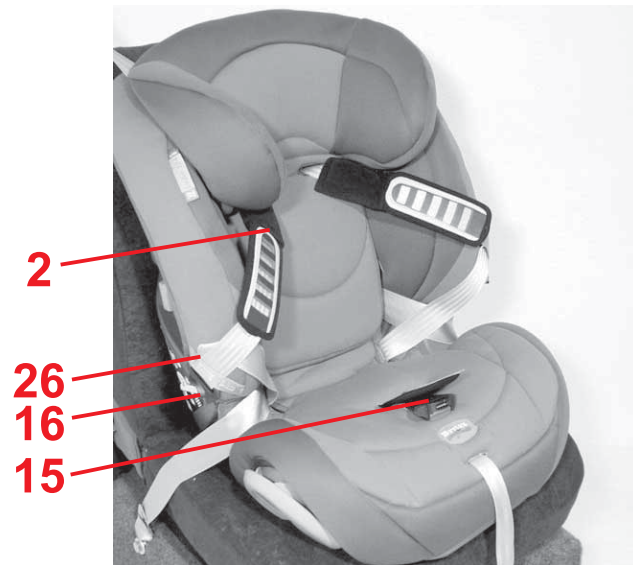

- ✧ Luzujemy pasy bezpieczeństwa **2** (patrz 4.5).
- ✧ Rozpinamy zapięcie **15** (naciskając czerwony przycisk).
- ✧ Zapięcia zamka **16** wkładamy w gumki ustalające **26**.
- ✧ Siedzimy dziecko w foteliku samochodowym.
- ✧ Zakładamy pasy górne **2** na ramiona dziecka.
Uwaga! Nie można skręcać ani zamieniać pasów **2**.

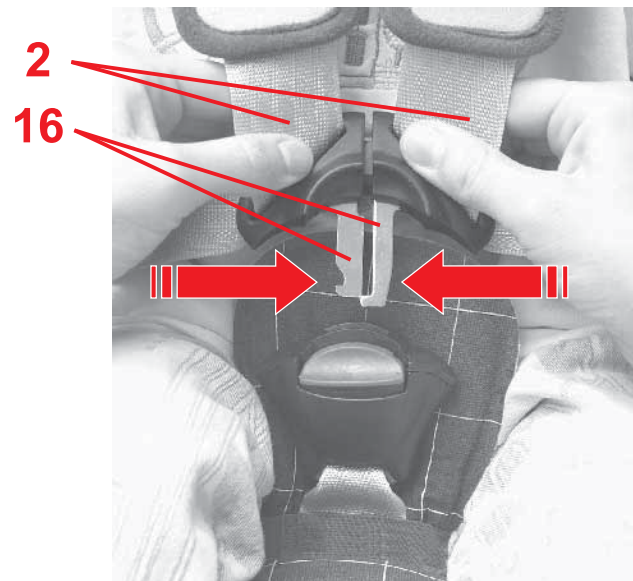

- ✧ Łączymy ze sobą obie części zapięcia **16**...

4.6 Připoutání dítěte



- ✧ Uvolněte ramenní pásy **2** (viz 4.5).
- ✧ Otevřete zámek pásu **15** (zatlačte na červené tlačítko).
- ✧ Jazyčky zámku **16** zastrčte do přidržovací gumy **26**.
- ✧ Svě dítě posadte do dětské sedačky.
- ✧ Vedte ramenní pásy **2** přes ramena svého dítěte. **Pozor!** Ramenní pás **2** nepřekrúťte nebo nezaměňte.
- ✧ Svedte oba jazyčky zámku **16** k sobě...

4.6 Pripútanie dieťaťa



- ✧ Uvoľnite pásy na pleciah **2** (pozrite 4.5).
- ✧ Otvorte zámok pásu **15** (zatlačte na červené tlačidlo).
- ✧ Jazyčky zámku **16** zastrčte do pridrżnej gumy **26**.
- ✧ Svoje dieťa posadte do detskej sedačky.
- ✧ Vedte pásy na pleciah **2** cez ramená svojho dieťaťa. **Pozor!** Pás na pleciah **2** nepřekrúťte alebo nezameňte.
- ✧ Privedte oba jazyčky zámku **16** k sebe...



9 - 18 kg

PL

CZ

SK

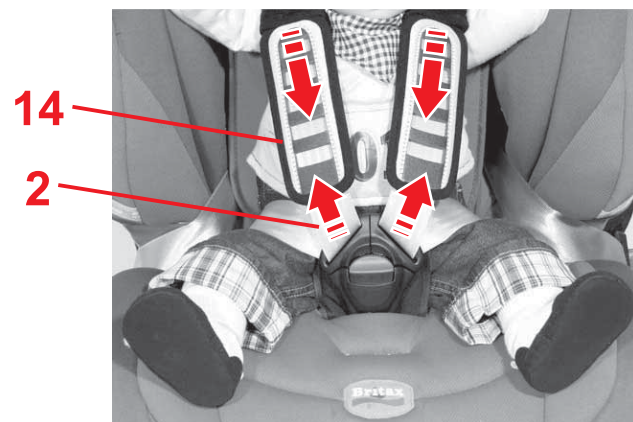
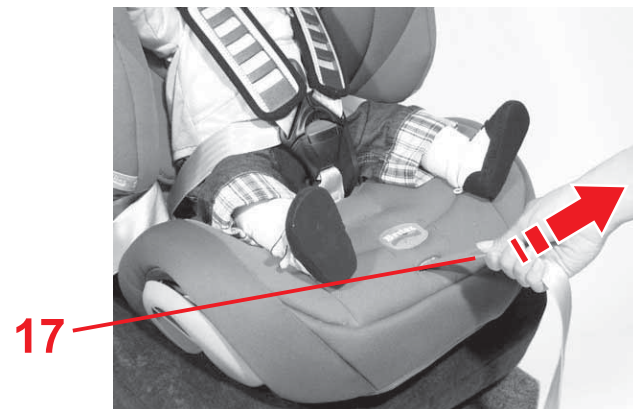
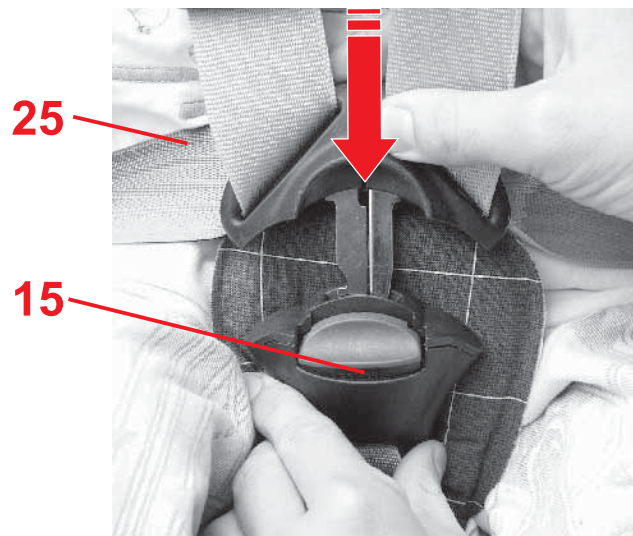

- ✧ ... zatrzasujemy je, musi być słychać wyraźne kliknięcie **15**. KLIK!
- ✧ Naciągamy pasy tak, by ściśle przylegały do ciała dziecka (patrz 4.7).
Uwaga! Pasy biodrowe **25** powinny przebiegać przez pachwiny dziecka tak głęboko, na ile to możliwe.

4.7 Napinanie pasów

- ✧ Pociągamy za pas regulacyjny **17**, aż szelki będą przylegały ściśle i równomiernie do ciała dziecka.
Uwaga! Pas regulacyjny **17** wyciągamy możliwie prosto a nie w bok lub do góry.
- ✧ Ponownie wciągamy w dół wkładki naramienne **14**.
- ✧ Pociągamy za pasy naramienne **2**, by upewnić się, czy pasy biodrowe **25** zostały naciągnięte a szelki przylegają równomiernie.
- ✧ Ponownie pociągamy za pas regulacyjny **17**, aż szelki będą przylegały ściśle i równomiernie do ciała dziecka.

- ✎ ...a slyšitelně je zaklapněte v zámku pásu **15**.
KLIK!
- ✎ Napněte pásy tak, aby těsně přiléhaly k tělu dítěte (viz 4.7).
Pozor! Neelastické pásy **25** musí probíhat co možná nejhlouběji přes slabiny dítěte.

4.7 Napnutí pásů

- ✎ Zatáhněte za přestavovací pás **17**, až bezpečnostní pás rovnoměrně a těsně přilehne k tělu Vašeho dítěte.
Pozor! Přestavovací pás **17** vytahujte co možná nejrovněji a ne bočně nebo nahoru.
- ✎ Ramenní polštář **14** opět utáhněte směrem dolů.
- ✎ Zatáhněte za ramenní pásy **2**, abyste se ujistili, že jsou neelastické pásy **25** napnuté, a že pás přiléhá rovnoměrně.
- ✎ Ještě jednou zatáhněte za přestavovací pás **17**, až bezpečnostní pás rovnoměrně a těsně přilehne k tělu Vašeho dítěte.

- ✎ ...a počuteľne ich zaklapnite v zámku pásu **15**.
KLIK!
- ✎ Napnite pásy tak, aby tesne priliehali k telu dieťaťa (pozrite 4.7).
Pozor! Neelastické pásy **25** musia prebiehať čo možno najhlbšie cez slabiny dieťaťa.

4.7 Napnutie pásov

- ✎ Zatiahnite za nastavovací pás **17**, až bezpečnostný pás rovnomerne a tesne prilahne k telu vášho dieťaťa.
Pozor! Nastavovací pás **17** vyťahujte čo možno najrovnejšie a nie bočne alebo hore.
- ✎ Vypchávky na plecía **14** opäť utiahnite smerom dole.
- ✎ Zatiahnite za pásy na plecía **2**, aby ste sa uistili, že sú neelastické pásy **25** napnuté, a že pás prilieha rovnomerne.
- ✎ Ešte raz zatiahnite za nastavovací pás **17**, až bezpečnostný pás rovnomerne a tesne prilahne k telu vášho dieťaťa.



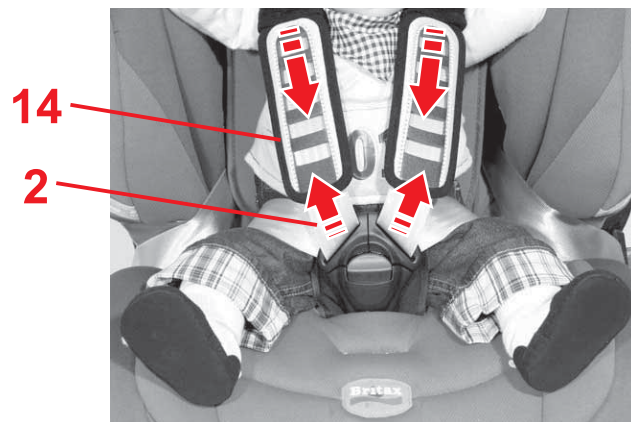
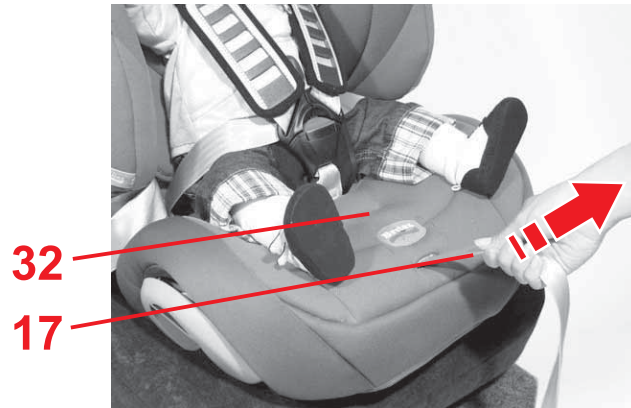

EVOLVA 1-2-3 plus : Naciąganie pasów za pomocą systemu Click & Safe™



Click & Safe

- ✧ Pociągamy za pas regulacyjny **17**, aż ze wskaźnika naciągu pasa **32** dobiegnie wyraźny odgłos kliknięcia.
Wskazówka! Pas regulacyjny **17** wyciągamy możliwie prosto a nie w bok lub do góry.
- ✧ Ponownie wciągamy w dół wkładki naramienne **14**.
- ✧ Pociągamy za pasy naramienne **2**, by upewnić się, czy pasy biodrowe **25** zostały naciągnięte a szelki przylegają równomiernie.
- ✧ Ponownie ciągniemy za pas regulacyjny **17** aż do usłyszenia wyraźnego kliknięcia.

EVOLVA 1-2-3 plus : Napnutí pásů pomocí Click & Safe™



Click & Safe

- ✚ Zatáhněte za přestavovací pás **17**, až indikátor napětí pásu **32** slyšitelně zacvakne.
Tip! Přestavovací pás **17** vytahujte co možná nejrovněji a ne bočně nebo nahoru.
- ✚ Ramenní polštář **14** opět utáhněte směrem dolů.
- ✚ Zatáhněte za ramenní pásy **2**, abyste se ujistili, že jsou neelastické pásy **25** napnuté, a že pás přiléhá rovnoměrně.
- ✚ Zatáhněte ještě jednou za přestavovací pás **17** až do slyšitelného zacvaknutí.

EVOLVA 1-2-3 plus : Napnutie pásov pomocou Click & Safe™



Click & Safe

- ✚ Zatiahnite za nastavovací pás **17**, až indikátor napnutia pásu **32** počuteľne zacvakne.
Tip! Nastavovací pás **17** vyťahujte čo možno najrovnejšie a nie bočne alebo hore.
- ✚ Vypchávky na plecía **14** opäť utiahnite smerom dole.
- ✚ Zatiahnite za pásy na plecía **2**, aby ste sa uistili, že sú neelastické pásy **25** napnuté, a že pás prilieha rovnomerne.
- ✚ Zatiahnite ešte raz za nastavovací pás **17** až do počuteľného zacvaknutia.



9 - 18 kg

PL

CZ

SK

4.8 Jak należy zabezpieczyć dziecko w foteliku



 Dla bezpieczeństwa dziecka należy sprawdzić czy...

- pasy bezpieczeństwa fotelika przylegają blisko do ciała, nie ograniczając jednakże swobody ruchu dziecka,
- pasy bezpieczeństwa fotelika **2** są ułożone we właściwy sposób,
- pasy fotelika **nie są** poskręcane,
- wszystkie części zapięcia **16** pewnie tkwią w zapięciu pasów **15**.
- wkładki naramienne **14** przylegają prawidłowo do ciała dziecka.

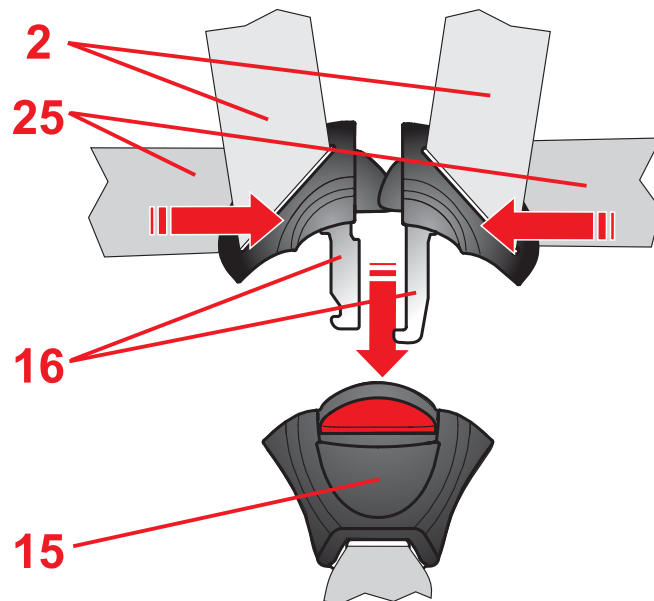

4.8 Tak je Vaše dítě správně zajištěno



Pro bezpečnost dítěte zkontrolujte, zda...

- pásy dětské autosedačky přiléhají těsně k tělu dítěte, aniž by ho tísnily,
- jsou ramenní pásy **2** správně nastavené,
- pásy **nejsou** překroucené,
- jsou jazýčky zámku **16** zaklapnuté v zámku pásu **15**,
- ochranný ramenní polštář **14** správně přiléhá na tělo.

4.8 Takto je vaše dieťa správne zaistené



Pre bezpečnosť dieťaťa skontrolujte, či...

- pásy detskej autosedačky priliehajú tesne k telu dieťaťa bez toho, aby ho tiesnili,
- sú pásy na pleciah **2** správne nastavené,
- pásy **nie sú** prekrútené,
- sú jazýčky zámku **16** zaklapnuté v zámku pásu **15**,
- ochranné vypchávkové na pleciah **14** správne priliehajú na telo.



9 - 18 kg

PL

CZ

SK

5. Użytkowanie fotelika samochodowego dla dzieci o wadze 15 – 36 kg

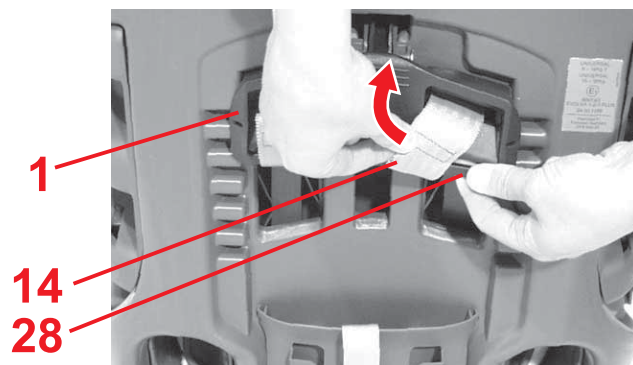
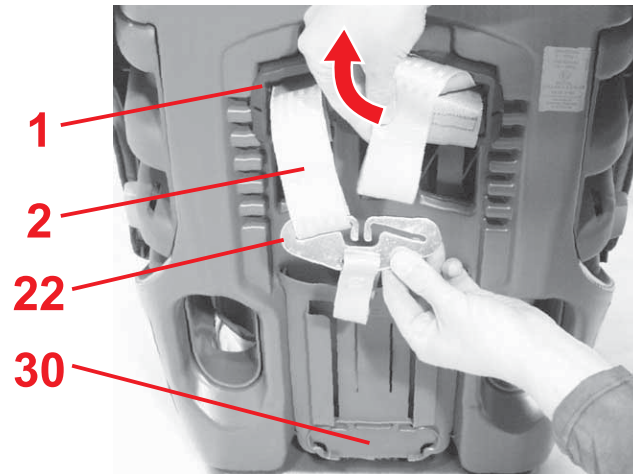

5.1 Wymontowanie szelek 5-punktowych

- ✧ Zwalniamy pasy na tyle, na ile to możliwe (patrz 4.5).
- ✧ Element regulacji wysokości pasów **1** podnosimy do końca (patrz 4.1).
- ✧ Odczepiamy górne pasy bezpieczeństwa fotelika **2** od elementu łączącego **22**.
- ✧ Element łączący **22**, zaczepiamy na dole za oparcie **29**, w uchwyt **30**.
- ✧ Zsuwamy w dół pętelki pasów wkładek naramiennych **14** z jarzma **28** elementu regulacji wysokości pasów **1**.
- ✧ Wyciągamy pasy bezpieczeństwa fotelika **2** oraz pętelki pasów wkładek naramiennych **14** z otworów.
- ✧ Otwieramy zapięcie na rzep przy wkładce z przodu **23** i zdejmujemy ją.

5. Použití dětské autosedačky pro děti s tělesnou hmotností 15 – 36 kg



5.1 Demontáž 5-bodového pásu

- ✧ Pásy povolte co nejvíce (viz 4.5).
- ✧ Posuňte seřizovač výšky pásu **1** úplně nahoru (viz 4.1).
- ✧ Vytáhněte ramenní pásy **2** ze spojovacího dílu **22**.
- ✧ Zacvakněte spojovací díl **22**, dole u opěradla **29**, do jeho držáku **30**.

- ✧ Posuňte dolů očka pásu ramenního polštáře **14** z můstku **28** seřizovače výšky pásu **1**.
- ✧ Vytáhněte ramenní bezpečnostní pásy **2** a smyčky pásu ochranného ramenního polštáře **14** ze štěrbin bezpečnostního pásu.
- ✧ Otevřete posuvný zámek na krokovém polštáři **23** a sejměte jej.

5. Použitie detskej autosedačky pre deti s telesnou hmotnosťou 15 – 36 kg



5.1 Demontáž 5-bodového pásu

- ✧ Pásy povolte čo najviac (pozrite 4.5).
- ✧ Posuňte nastavovač výšky pásu **1** úplne hore (pozrite 4.1).
- ✧ Zveste pásy na plecía **2** zo spojovacieho dielu **22**.
- ✧ Zacvaknite spojovací diel **22**, dole pri operadle **29**, do jeho držiaka **30**.

- ✧ Posuňte dole pásové slučky vypchávok na plecía **14** z mostíka **28** nastavovača výšky pásu **1**.
- ✧ Vytiahnite bezpečnostné pásy na plecía **2** a slučky pásu ochranných vypchávok na plecía **14** z drážok bezpečnostného pásu.
- ✧ Otvorte suchý zips na poduške **23** a odoberte ho.



15 - 36 kg

PL

CZ

SK

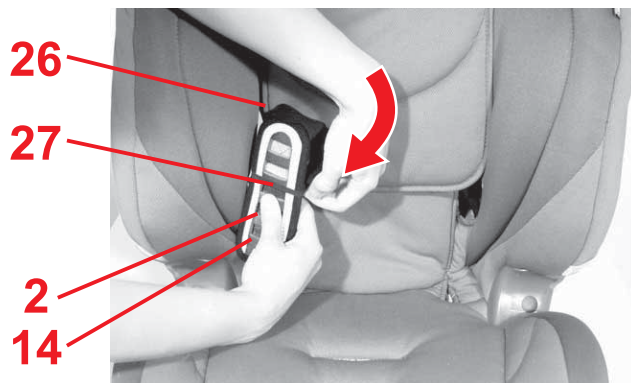
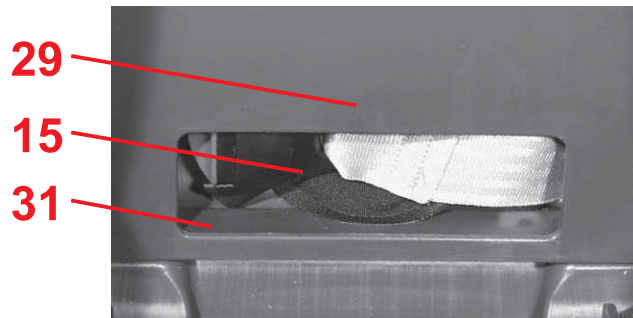
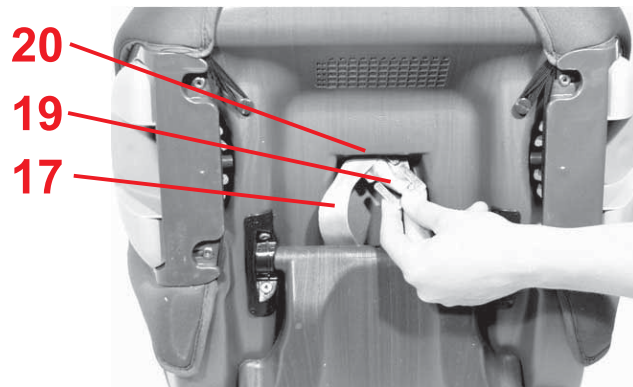

- ✧ Odczepiamy pas regulacyjny **17** od płytki metalowej **19**.
- ✧ Przełożyć metalową płytkę **19**, przy pomocy której zapięcie pasa **15** przymocowane jest do kołyski fotelika, przez otwór w pasie **20**.
- ✧ Otwieramy ponownie zamek pasa **15**.

- ✧ Pasy z zapięciami **16** przekładamy przez otwory w pokrowcu.
- ✧ Zamek **15** wkładamy pod pokrowcem w schowek **31** w oparciu **29**.

- ✧ Pas regulacyjny **17** wsuwamy pod pokrowiec.
- ✧ Wkładki mocujące **14** pasy naramienne **2** mocujemy w pętelkach gumowych **27** w prowadnicach **26**.

vyvěste přestavovací pás **17** z kovové desky **19**.

- ✧ Posuňte kovovou desku **19**, kterou je zámek pásu **15** upevněn na vaničce sedačky, hranou nahoru drážkou pásu **20**.
- ✧ Otevřete zámek pásu **15**.
- ✧ Posuňte pásy jazýčky zámku **16** přes štěrbinu pánevního pásu v potahu.
- ✧ Vložte zámek pásu **15** pod potah do odkládací přihrádky **31** v opěradle **29**.
- ✧ Zasuňte přestavovací pás **17** pod potah.
- ✧ Upevněte ochranný ramenní polštář **14** a ramenní bezpečnostní pásy **2** do pryžových smyček **27** na vedeních pásu **26**.

zveste nastavovací pás **17** z kovovej dosky **19**.

- ✧ Posuňte kovovú dosku **19**, ktorou je zámok pásu **15** upevnený na kolíske sedadla, hranou nahor drážkou pásu **20**.
- ✧ Otvorte zámok pásu **15**.
- ✧ Posuňte pásy jazýčkami zámku **16** cez drážky bedrového pásu v poťahu.
- ✧ Vložte zámok pásu **15** pod poťah do odkladacej priehradky **31** v operadle **29**.
- ✧ Zasuňte nastavovací pás **17** pod poťah.
- ✧ Upevnite ochranné vypchávky na plecía **14** a bezpečnostné pásy na plecía **2** do gumených pútok **27** na vedeniach pásu **26**.



15 - 36 kg

PL

CZ

SK

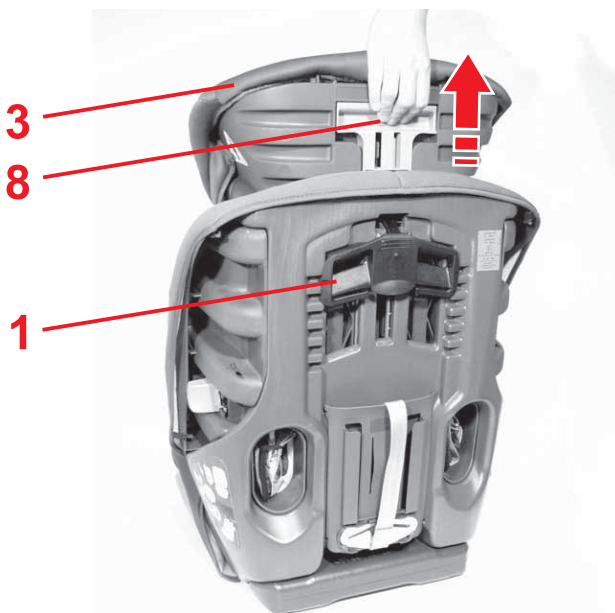

5.2 Zmiana ustawienia wysokości zagłówka



Właściwie dopasowany zagłówek **3** gwarantuje właściwy przebieg pasa poprzecznego **6** i zapewnia dziecku właściwą ochronę i komfort. W ten sposób można zatrzasnąć zagłówek **3** na 5 poziomach wysokości.

- Zagłówek **3** musi być tak ustawiony, aby pomiędzy ramionami dziecka a zagłówkiem **3** pozostawała wolna szerokość na dwa palce.

W ten sposób można dopasować wysokość zagłówka **3 do wzrostu dziecka:**

- ✧ Element regulacji wysokości pasów **1** podnosimy w najwyższe położenie (patrz 4.1).
- ✧ Sadzamy dziecko na foteliku.
- ✧ Chwytny za tył zagłówka **3** i wyciągamy zatrzask regulacji zagłówka **8**. W tym momencie zagłówek **3** jest odblokowany.
- ✧ Teraz odblokowany zagłówek można **3** przestawić do żądanej wysokości. Tak długo zwalniający zatrzask regulacji zagłówka **8**, aż zagłówek **3** się zatrzaśnie.

5.2 Nastavení výšky opěrky hlavy



Správně nastavená opěrka hlavy **3** zaručuje optimální průběh diagonálního pásu **6** a nabízí Vašemu dítěti požadovanou ochranu a pohodlí. Výšku opěrky hlavy **3** můžete aretovat v 5 polohách.

- Opěrka hlavy **3** musí být nastavena tak, aby mezi rameny dítěte a opěrkou hlavy **3** bylo místo ještě asi na dva prsty.

Takto můžete přizpůsobit výšku opěrky hlavy **3** tělesné výšce dítěte:

- ✎ Přestavte seřizovač výšky pásu **1** do jeho nejvyšší polohy (viz 4.1).
- ✎ Své dítě posaďte do dětské sedačky.
- ✎ Uchopte zadní stranu hlavové opěrky **3** a vytáhněte seřizovač opěrky hlavy **8** směrem nahoru. Nyní je hlavová opěrka **3** odblokovaná.
- ✎ Odblokovanou opěrku hlavy **3** pak můžete nastavit do požadované výšky. Jakmile seřizovač opěrky hlavy **8** uvolníte, opěrka hlavy **3** se zajistí.

5.2 Nastavenie výšky opierky hlavy



Správne nastavená opierka hlavy **3** zaručuje optimálny priebeh diagonálneho pásu **6** a ponúka vášmu dieťaťu požadovanú ochranu a pohodlie. Výšku opierky hlavy **3** môžete aretovať v 5 polohách.

- Opierka hlavy **3** musí byť nastavená tak, aby medzi ramenami dieťaťa a opierkou hlavy **3** bolo miesto ešte asi na dva prsty.

Takto môžete prispôbiť výšku opierky hlavy **3** telesnej výške dieťaťa:

- ✎ Nastavte nastavovač výšky pásu **1** do jeho najvyššej polohy (pozrite 4.1).
- ✎ Svoje dieťa posaďte do detskej sedačky.
- ✎ Uchopte zadnú stranu hlavovej opierky **3** a vytiahnite nastavovač opierky hlavy **8** smerom nahor. Teraz je hlavová opierka **3** odblokovaná.
- ✎ Odblokovanú opierku hlavy **3** potom môžete nastaviť do požadovanej výšky. Hneď ako nastavovač opierky hlavy **8** uvoľníte, opierka hlavy **3** sa zaistí.



15 - 36 kg

PL

CZ

SK

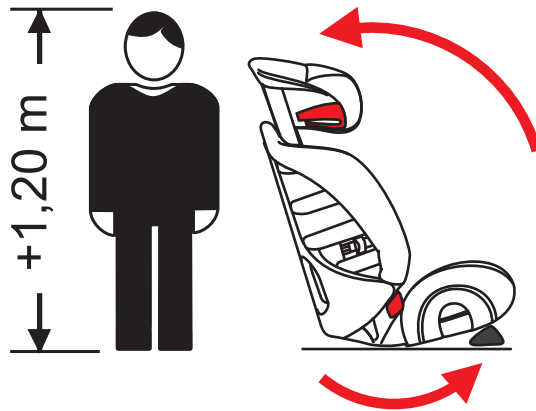

5.3 Ustawienie pochylenia fotelika samochodowego dla dzieci



Fotelik samochodowy można ustawiać w dwóch pochyleniach, patrz opis w punkcie 4.2.



Uwaga! W przypadku dzieci o wzroście powyżej 1,20 m, fotelik EVOLVA 1-2-3 można użytkować wyłącznie w położeniu odchylnym za pomocą klina dystansującego **21** z przodu.

5.4 Zapinanie dziecka



Aby zamocować fotelik dla dziecka przy pomocy 3-punktowego samochodowego pasa bezpieczeństwa:



1. Umieszczanie pasa samochodowego

✎ Stawiamy fotelik dziecięcy na siedzeniu pojazdu.
Uwaga! W przypadku dzieci o wzroście powyżej 1,20 m fotelik samochodowy użytkujemy zawsze w położeniu odchylnym za pomocą klina dystansującego **21** z przodu (patrz 5.3).

5.3 Nastavení sklonu dětské autosedačky



U dětské sedačky můžete nastavit, jak je popsáno v kapitole 4.2, dva sklony.



Pozor! Pro děti s výškou postavy nad 1,20 m se smí sedačka EVOLVA 1-2-3 používat pouze v poloze nakloněné dozadu s distančním klínem **21** vpředu.

5.4 Připoutání dítěte



Tak zajistíte svoje dítě a dětskou sedačku 3bodovým pásem svého automobilu:



1. Vložení bezpečnostní pásu vozidla

✎ Dětskou sedačku položte na sedadlo ve vozidle.

Pozor! Dětskou sedačku u dětí s výškou nad 1,20 m používejte pouze v poloze nakloněné dozadu s distančním klínem **21** vpředu (viz 5.3).

5.3 Nastavenie sklonu detskej autosedačky



Na detskej sedačke môžete nastaviť, ako je popísané v kapitole 4.2, dva sklony.



Pozor! Pre deti s výškou postavy nad 1,20 m sa smie sedačka EVOLVA 1-2-3 používať iba v polohe naklonenej dozadu s dištančným klinom **21** vpředu.

5.4 Pripútanie dieťaťa



Tak zaistíte svoje dieťa a detskú sedačku 3-bodovým pásom svojho automobilu:



1. Vloženie bezpečnostného pásu vozidla

✎ Detskú sedačku položte na sedadlo vo vozidle.

Pozor! Detskú sedačku pri deťoch s výškou nad 1,20 m používajte iba v polohe naklonenej dozadu s dištančným klinom **21** vpředu (pozrite 5.3).



15 - 36 kg

PL

CZ

SK

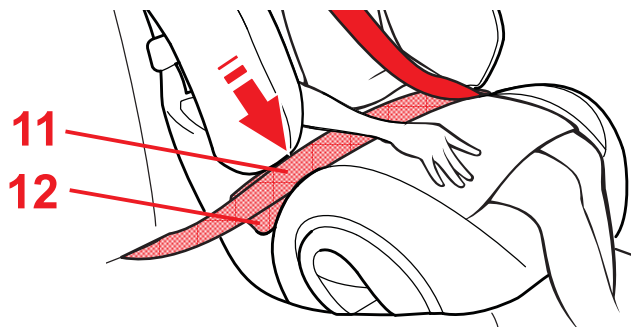
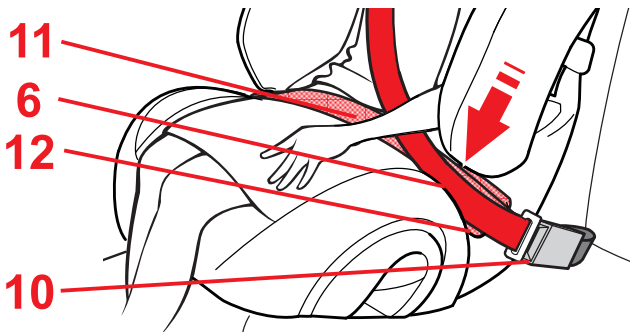

- ✧ Siedzimy dziecko na foteliku.
- ✧ Wyciągamy pas samochodu i prowadzimy go przed dzieckiem do zamka pasa **10**.
Uwaga! Należy uważać na to, by nie poskręcać pasów.
- ✧ Wpinamy końcówkę pasa do zamka pasa bezpieczeństwa **10**. **KLIK!**

2. Wkładamy pas samochodowy do czerwonych prowadnic pasa w foteliku dziecięcym.

- ✧ Pas poprzeczny **6** z pasem dolnym **11** wkładamy po stronie zamka pasa samochodowego **10** w jasnoczerwone prowadnice **12**.
Uwaga! Zamek pasa samochodowego **10** nie może leżeć na jasnoczerwonej prowadnicy pasa **12**.
- ✧ Wkładamy także pas biodrowy **11** po drugiej stronie również do jasnoszarej prowadnicy **12**.
Uwaga! Pas biodrowy **11** powinien przebiegać przez pachwiny dziecka tak głęboko, na ile to możliwe.

- ✎ Své dítě posadte do dětské sedačky.
- ✎ Vytáhněte bezpečnostní pás vozidla a protáhněte jej před dítětem a zaklapněte jej do zámku pásu **10**.
Pozor! Nepřekruťte pás.
- ✎ Zacvakněte jazýček zámku v zámku pásu automobilu **10**. KLIK!

2. Pás vozidla vložte do červených vodičů pásu na dětské sedačce.

- ✎ Diagonální pás **6** a pánevní pás **11** položte na straně, kde je zámek pásu vozidla **10**, do světle červeného vedení pásu **12**.
Pozor! Zámek bezpečnostního pásu automobilu **10** nesmí ležet na světle červeném vedení pásu **12**.
- ✎ Položte pánevní pás **11** na druhé straně rovněž do světle červeného vedení pásu **12**.
Pozor! Pánevní pás **11** musí na obou stranách probíhat co možná nejhlouběji přes slabiny dítěte.

- ✎ Svoje dieťa posadte do detskej sedačky.
- ✎ Vytiahnite bezpečnostný pás vozidla a pretiahnite ho pred dieťaťom a zaklapnite ho do zámku pásu **10**.
Pozor! Neprekrúťte pás.
- ✎ Zacvaknite jazýček zámku v zámku pásu automobilu **10**. KLIK!

2. Pás vozidla vložte do červených vodičov pásu na detskej sedačke.

- ✎ Diagonálny pás **6** a bedrový pás **11** položte na strane, kde je zámok pásu vozidla **10**, do svetločerveného vedenia pásu **12**.
Pozor! Zámok bezpečnostného pásu automobilu **10** nesmie ležať na svetločervenom vedení pásu **12**.
- ✎ Položte bedrový pás **11** na druhej strane tiež do svetločerveného vedenia pásu **12**.
Pozor! Bedrový pás **11** musí na oboch stranách prebiehať čo možno najhlbšie cez slabiny dieťaťa.



15 - 36 kg

PL

CZ

SK

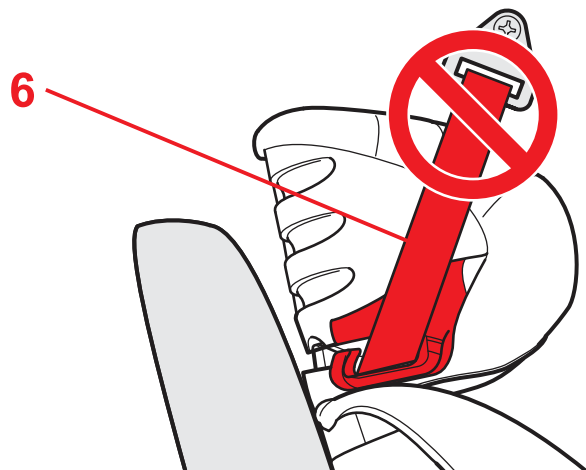
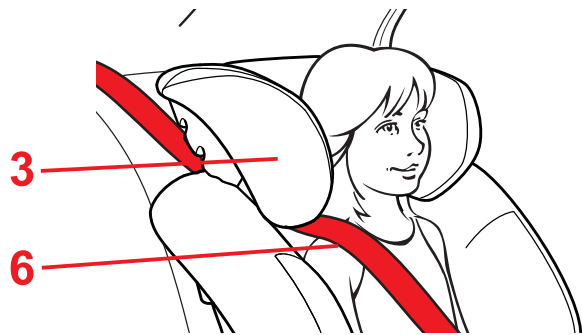
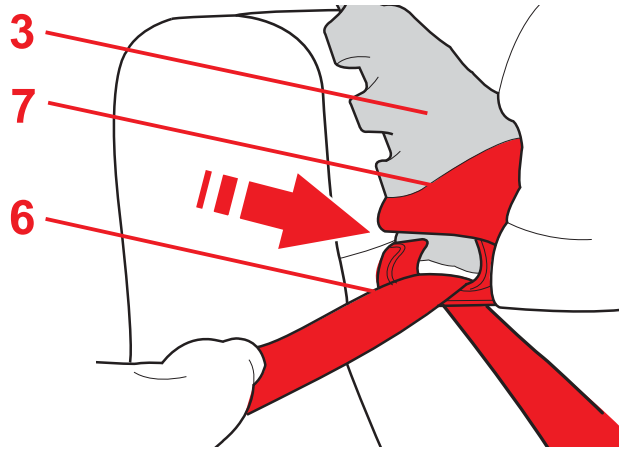

- ✧ Wprowadzamy pas poprzeczny **6** do ciemnoczerwonego uchwyty pasa **7** zagłówka **3**, aż znajdzie się w całości uchwycie **7** i nie będzie poskręcany.
- ✧ Upewnijmy się, że pas poprzeczny **6** przebiega ponad obojczykiem dziecka i nie styka się z jego szyją.
Wskazówka! Można także dopasować wysokość zagłówka **3** jeszcze w pojeździe.
- ✧ **Uwaga!** Pas poprzeczny **6** musi przebiegać ukośnie do tyłu.
Wskazówka! Przebieg pasa można regulować przy pomocy przestawnej zwrotnicy pasa w pojeździe.
- ✧ **Uwaga!** Pas poprzeczny **6** nie może przebiegać do przodu do zwrotnicy pasa pojeździe.
Wskazówka! Spróbujmy zamontować fotelik na innym miejscu kanapy tylnej.
- ✧ Napinamy pas samochodowy, ciągnąc poprzeczny pas bezpieczeństwa **6**.

✎ Diagonální pás **6** protáhněte do tmavě červeného držáku pásu **7** opěrky hlavy **3**, dokud se zcela a nepřetočený nezasune do držáku pásu **7**.

✎ Prověřte, že diagonální pás **6** probíhá přes klíční kost Vašeho dítěte a nedoléhá na krk.

Tip! Výšku opěrky hlavy **3** můžete upravit i ve vozidle.

✎ **Pozor!** Diagonální pás **6** musí probíhat napříč dozadu.

Tip! Průběh pásu můžete regulovat stavitelným polohovačem pásů ve vozidle.

✎ **Pozor!** Diagonální pás **6** nesmí nikdy vést k polohovači pásu vozidla přes přední část.

Tip! V tomto případě vyzkoušejte jiné místo na zadním sedadle.

✎ Utáhněte pás vozidla tím, že zatáhnete za diagonální pás **6**.

✎ Diagonálny pás **6** pretiahnite do tmavočerveného držiaka pásu **7** opierky hlavy **3**, kým sa celkom a nepřetočený nezasunie do držiaka pásu **7**.

✎ Preverte, že diagonálny pás **6** prebieha cez kľúčnu kosť vášho dieťaťa a nedolieha na krk.

Tip! Výšku opierky hlavy **3** môžete upraviť aj vo vozidle.

✎ **Pozor!** Diagonálny pás **6** musí prebiehať naprieč dozadu.

Tip! Priebeh pásu môžete regulovať nastaviteľným polohovačom pásov vo vozidle.

✎ **Pozor!** Diagonálny pás **6** nesmie nikdy viesť k polohovaču pásu vozidla cez prednú časť.

Tip! V tomto prípade vyzkúšajte iné miesto na zadnom sedadle.

✎ Utiahnite pás vozidla tým, že zatiahnete za diagonálny pás **6**.



15 - 36 kg

PL

CZ

SK

5.5 Jak należy zabezpieczyć dziecko w foteliku



! Dla bezpieczeństwa dziecka należy sprawdzić czy...

- pas miednicowy **11** przebiega po obu stronach w jasnoczerwonych prowadnicach **12**,
- pas poprzeczny **6** przebiega po stronie zamka pasa samochodowego **10** również w jasnoczerwonej prowadnicy **12**,
- pas poprzeczny **6** przebiega przez ciemnoczerwony uchwyt pasa **7** zagłówka **3**,
- pas poprzeczny **6** przebiega ukośnie do tyłu,
- pasy fotelika są napięte i nie są poskręcane,
- zamek pasa samochodowego **10** nie może leżeć na jasnoczerwonej prowadnicy **12** ani na kołysce.

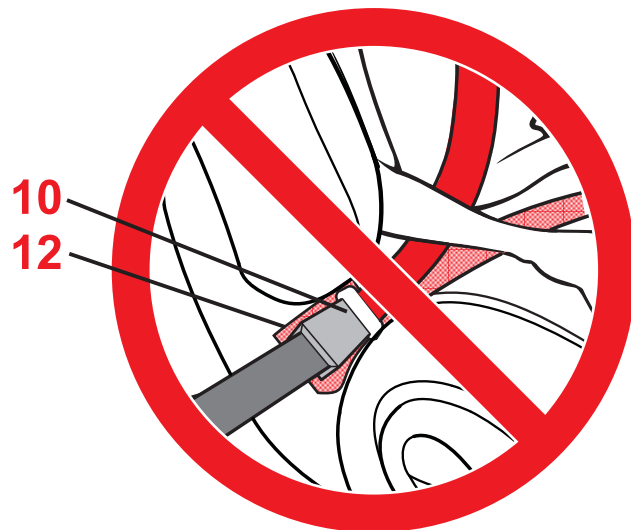
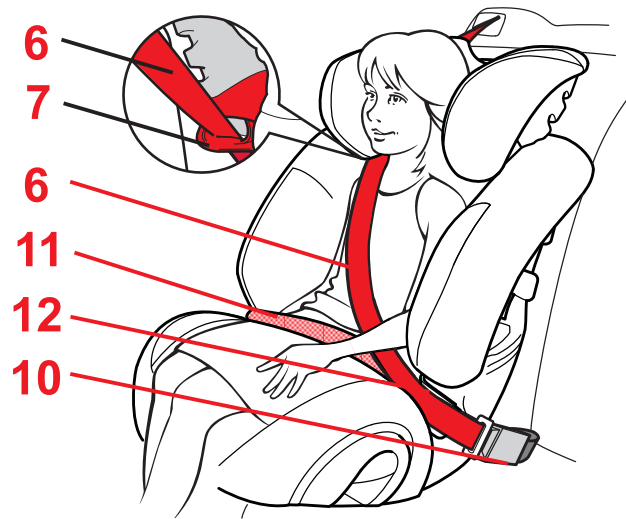

5.5 Tak je Vaše dítě správně zajištěno



Pro bezpečnost dítěte zkontrolujte, zda...

- pánevní pás **11** probíhal na obou stranách přes světle červená vedení pásu **12**,
- diagonální pás **6** na straně zámku bezpečnostního pásu vozidla **10** rovněž probíhá přes světle červené vedení pásu **12**,
- diagonální pás **6** probíhá přes tmavě červený držák pásu **7** opěrky hlavy **3**,
- diagonální pás **6** probíhá napříč dozadu,
- pásy jsou napnuté a nejsou překroucené,
- zámek bezpečnostního pásu automobilu **10** neleží na světle červeném vedení pásu **12** nebo na vaničce sedačky.

5.5 Takto je vaše dieťa správne zaistené



Pre bezpečnosť dieťaťa skontrolujte, či...

- bedrový pás **11** prebiehal na oboch stranách cez svetločervené vedenia pásu **12**,
- diagonálny pás **6** na strane zámku bezpečnostného pásu vozidla **10** tiež prebieha cez svetločervené vedenie pásu **12**,
- diagonálny pás **6** prebieha cez tmavočervený držiak pásu **7** opierky hlavy **3**,
- diagonálny pás **6** prebieha naprieč dozadu,
- pásy sú napnuté a nie sú prekrútené,
- zámok bezpečnostného pásu automobilu **10** neleží na svetločervenom vedení pásu **12** alebo na kolíske sedadla.



15 - 36 kg

PL

CZ

SK

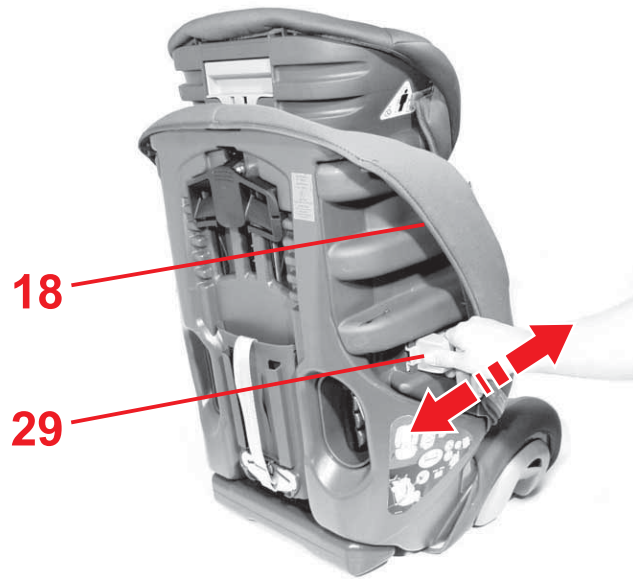

6. EVOLVA 1-2-3 plus: Regulacja szerokości oparcia pleców

Można regulować na szerokość oparcie **29** fotelika EVOLVA 1-2-3 plus.

- ✧ Oba jasnoszare elementy regulacji szerokości **24** po stronie zewnętrznej części bocznej **18** przesuwamy do przodu i do tyłu w żądane położenie.
 - **do tyłu:** fotelik jest szerszy
 - **do przodu:** fotelik jest węższy

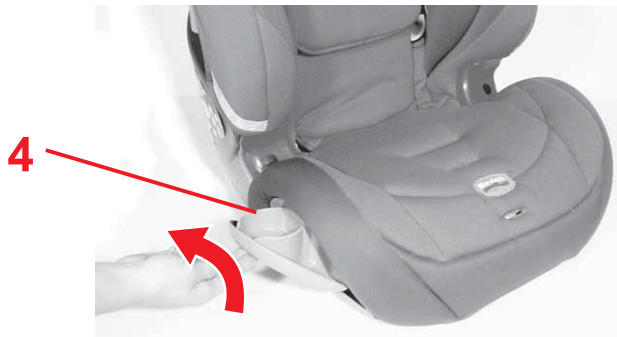

7. Korzystanie w wychylnych uchwytów na napoje

Uwaga! Aby nie dopuścić do odniesienia, obrażeń schowków nigdy nie wykorzystywać do...

- gorących napojów,
- ostrych lub ostro zakończonych przedmiotów (np. ołówków)
- twardych i ciężkich przedmiotów, (np. aluminiowych butelek)

- ✧ Obracamy uchwyt na napoje **4** do góry, aż do zaryglowania.

6. EVOLVA 1-2-3 plus : **Nastavení šířky opěradla**

Opěradlo **29** u sedačky EVOLVA 1-2-3 plus můžete nastavit ve dvou šířkách.

- ✎ Posuňte oba světle šedé seřizovače šířky **24** na vnější straně bočních dílů **18** tam nebo zpět do požadované polohy.
- **zpět**: sezení bude širší
- **tam**: sezení bude užší

7. **Používání sklopných odkládacích držáků na nápoje**

Pozor! Abyste zabránili poraněním, nepoužívejte odkládací plochy nikdy pro...

- horké kapaliny
- ostré nebo špičaté předměty (např. tužky)
- tvrdé a těžké předměty (např. hliníkové láhve na pití)

✎ Otočte držák nápojů **4** nahoru a vně, až zaskočí.

6. EVOLVA 1-2-3 plus : **Nastavenie šírky operadla**

Operadlo **29** na sedačke EVOLVA 1-2-3 plus môžete nastaviť vo dvoch šírkach.

- ✎ Posuňte oba svetlosivé nastavovače šírky **24** na vonkajšej strane bočných dielov **18** tam alebo späť do požadovanej polohy.
- **späť**: sedenie bude širšie
- **tam**: sedenie bude užšie

7. **Používanie sklopných odkladacích držiakov na nápoje**

Pozor! Aby ste zabránili poraneniam, nepoužívajte odkladacie plochy nikdy pre...

- horúce kvapaliny
- ostré alebo špičaté predmety (napr. ceruzky)
- tvrdé a ťažké predmety (napr. hliníkové fľaše na pitie)

✎ Otočte držiak nápojov **4** nahor a von, až zaskočí.

8. Wskazówki dotyczące czyszczenia i konserwacji



Aby chronić fotelik należy

- Podczas wypadku, przy którym prędkość w chwili uderzenia była większa niż 10km/h może dojść do uszkodzenia fotelika, które niekoniecznie musi być widoczne. W takim wypadku należy wymienić fotelik samochodowy. Należy pamiętać o prawidłowym przeprowadzeniu utylizacji (patrz 9).
- Należy regularnie kontrolować wszystkie istotne elementy wózka pod kątem ich uszkodzenia. Należy również upewniać się, że mechaniczne części działają bez zarzutu.
- Należy uważać na to, by nie zaklinować fotelika pomiędzy twardymi elementami pojazdu (drzwi, szyna siedzenia itp.) wskutek czego mógłby ulec uszkodzeniu.
- Uszkodzony fotelik (np. po upadku) należy oddać do sprawdzenia producentowi.
- Nigdy nie smarujemy ani nie oliwimy elementów fotelika dziecięcego.
- Nieużywany fotelik samochodowy dla dzieci przechowujemy w bezpiecznym miejscu. Na fotelika nie należy stawiać żadnych ciężkich

8. Návod na technickou údržbu



K udržení ochranného účinku

- Při nehodě rychlostí nárazu více než 10 km/h se mohou vyskytnout poškození dětské autosedačky, která nemusí být vždy viditelná. V tomto případě se musí dětská sedačka do automobilu vyměnit. Zajistěte její odbornou likvidaci (viz 9).
- Pravidelně kontrolujte všechny důležité části, zda nejsou poškozeny. Přesvědčte se, že mechanické díly bezvadně fungují.
- Dejte pozor na to, aby se dětská autosedačka nezaklínila mezi tvrdé části (dveře vozidla, kolejnice sedaček apod.) a nepoškodila.
- Poškozenou dětskou autosedačku (např. po pádu) nechte bezpodmínečně zkontrolovat u výrobce.
- Části dětské sedačky nikdy nemažte nebo neolejujte.
- Pokud dětskou sedačku nepoužíváte, pečlivě ji uložte na bezpečném místě. Nepokládejte na ni žádné těžké předměty. Sedačku nikdy

8. Návod na technickú údržbu



Na udržanie ochranného účinku

- Pri nehode rýchlosťou nárazu viac než 10 km/h sa môžu vyskytnúť poškodenia detskej autosedačky, ktoré nemusia byť vždy viditeľné. V tomto prípade sa musí detská sedačka do automobilu vymeniť. Zaisťte jej odbornú likvidáciu (pozrite 9).
- Pravidelne kontrolujte všetky dôležité časti, či nie sú poškodené. Presvedčte sa, že mechanické diely bezchybne fungujú.
- Dajte pozor na to, aby sa detská autosedačka nezaklínila medzi tvrdé časti (dvere vozidla, koľajnice sedačiek a pod.) a nepoškodila.
- Poškodenú detskú autosedačku (napr. po páde) nechajte bezpodmienečne skontrolovať u výrobcu.
- Časti detskej sedačky nikdy nemažte alebo neolejujte.
- Ak detskú sedačku nepoužívate, starostlivo ju uložte na bezpečnom mieste. Neukladajte na ňu žiadne ťažké predmety. Sedačku nikdy

przedmiotów. Nie stawiamy fotelika w pobliżu źródeł ciepła ani działania promieni słonecznych.

8.1 Konserwowanie zapięcia pasa bezpieczeństwa

Prawidłowe działanie zapięcia pasa w istotnym stopniu przyczynia się do zapewnienia bezpieczeństwa. Wadliwe funkcjonowanie spowodowane jest najczęściej zanieczyszczeniem zapięcia.

Objawy nieprawidłowego działania zamka

- Części zapięcia znajdujące się na końcu pasów uwalniane są wolniej niż zwykle przy naciśnięciu czerwonego przycisku.
- Nie można wpiąć części zapięcia znajdujących się na końcu pasów do zamka (nie chcą prawidłowo „zaskoczyć” i wypinają się).
- Części zapięcia znajdujące się na końcu pasów łączą się z pozostałą częścią zamka bez wyraźnie słyszalnego kliknięcia.
- Pojawiają się trudności przy wprowadzaniu części zapięcia znajdujących się na końcu pasów do zamka.
- Zapięcie pasa bezpieczeństwa daje się otworzyć jedynie przy użyciu siły.

neuskladňujte v blízkosti přímých tepelných zdrojů nebo na přímém slunečním světle.

8.1 Údržba zámku pásu

Fungování zámku pásu podstatně zvyšuje bezpečnost. Funkční poruchy na zámku pásů mají většinou příčinu ve znečištění.

Porucha funkce

- Jazyčky zámku při stlačení červeného tlačítka vyskakují zpomaleně.
- Jazyčky zámku již nezaskočí (znovu vyskočí).
- Jazyčky zámku zaskočí bez zřetelného „kliknutí“.
- Jazyčky zámku jsou při zasouvání brzděny (váznou).
- Zámek pásu lze otevřít pouze velkou silou.

neuskladňujte v blízkosti priamych tepelných zdrojov alebo na priamom slnečnom svetle.

8.1 Údržba zámku pásu

Fungovanie zámku pásu podstatne zvyšuje bezpečnosť. Funkčné poruchy na zámku pásov majú väčšinou príčinu v znečistení.

Porucha funkcie

- Jazyčky zámku pri stlačení červeného tlačidla vyskakujú spomalene.
- Jazyčky zámku už nezaskočia (znovu vyskočia).
- Jazyčky zámku zaskočia bez zreteľného „kliknutia“.
- Jazyčky zámku sú pri zasúvaní brzdené (viaznu).
- Zámok pásu je možné otvoriť iba veľkou silou.



Sposoby usunięcia nieprawidłowości

Aby wyczyścić zapięcie pasa w celu zapewnienia jego prawidłowego funkcjonowania należy:

1. Wymontować zapięcie pasa (patrz 5.1)
2. Wymienić zapięcie pasa
 - ✦ Wkładamy zapięcie pasa **15** na co najmniej godzinę do ciepłej wody wymieszanej z płynem do mycia naczyń. Następnie płuczemy je i pozostawiamy do całkowitego wyschnięcia.
3. Ponowne zakładanie zapięcia pasa
 - ✦ Przełożyć metalową płytkę **19** ustawioną na sztorc z góry na dół przez otwór **20** znajdujący się w obiciu kołyski oraz przez **siedzenie fotelika**.
Mocno pociągnąć zapięcie pasa **15** aby **sprawdzić jego zamocowanie**.
 - ✦ Mocujemy przednią wkładkę **23**.

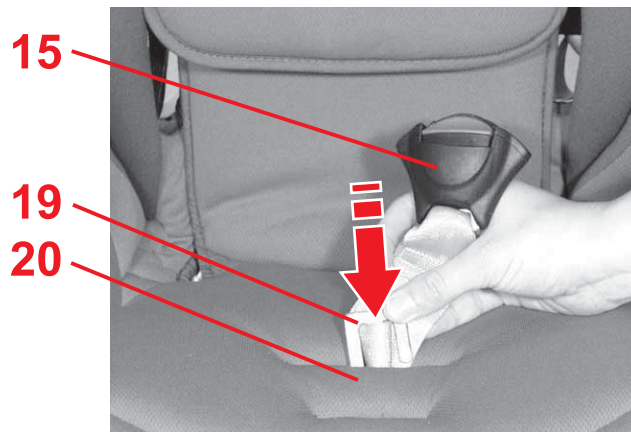

Objawy nieprawidłowego działania zamka

- Nie można wsunąć zapięć **16** do zamków **15**.

Sposoby usunięcia nieprawidłowości

- ✦ Nacisnąć czerwony przycisk w celu odblokowania zamka **15**.

Opatření k nápravě

Tak můžete zámek pásu vymýt, aby znovu bezvadně fungoval:

1. Rozmontování zámku pásu (viz 5.1)
2. Vymytí zámku pásu
 - ✦ Položte zámek pásu **15** minimálně na 1 hodinu do teplé vody s jemným mýdlovým roztokem. Potom ho propláchněte a nechte dobře vyschnout.
3. Zamontování zámku pásu
 - ✦ Posuňte kovovou desku **19** hranou nahoru ze shora dolů drážkou pásu **20** v potahu **a vaničkou sedačky**. Silou zatáhněte za zámek pásu **15**, abyste mohli **upevnění zkontrolovat**.
 - ✦ Upevněte krokový polštář **23**.

Porucha funkce

- Jazyčky zámku **16** již nelze zasunout do zámku pásu **15**.

Opatření k nápravě

- ✦ Stiskněte červené tlačítko, čímž odblokujete zámek pásu **15**.

Opatrenie na nápravu

Takto môžete záмок pásu vymyť, aby znovu bezchybne fungoval:

1. Rozmontovanie zámku pásu (pozrite 5.1)
2. Vymytie zámku pásu
 - ✦ Položte záмок pásu **15** minimálne na 1 hodinu do teplej vody s jemným mydlovým roztokom. Potom ho prepláchnite a nechajte dobre vyschnúť.
3. Namontovanie zámku pásu
 - ✦ Posuňte kovovú dosku **19** hranou nahor zhora nadol drážkou pásu **20** v poťahu **a kolískou sedadla**. Silou zatiahnite za záмок pásu **15**, aby ste mohli **upevnenie skontrolovať**.
 - ✦ Upevnite podušku **23**.

Porucha funkcie

- Jazyčky zámku **16** už nie je možné zasunúť do zámku pásu **15**.

Opatrenie na nápravu

- ✦ Stlačte červené tlačidlo, čím odblokujete záмок pásu **15**.

8.2 Czyszczenie

Należy zwrócić uwagę na to, by na czas czyszczenia pokrowca stosować jedynie oryginalny pokrowiec zastępczy firmy Britax, gdyż stanowi on istotny element w funkcjonowaniu systemu. Pokrowiec zastępczy można kupić w specjalistycznych punktach sprzedaży.



Nie wolno używać fotelika **bez pokrowca**.

- **Pokrowiec** można ściągać i prać w pralce w temperaturze 30°C, wybierając program dla tkanin delikatnych i stosując odpowiedni proszek. Należy przestrzegać zaleceń, zamieszczonych na metce pokrowca. Jeśli temperatura prania będzie wyższa niż 30°C możliwe jest odbarwienie się materiału pokrowca. Pokrowca nie należy odwirowywać i w żadnym wypadku suszyć w elektrycznych suszarkach do bielizny (materiał pokrowca może oddzielić się od wyściółki).
- **Elementy z tworzywa sztucznego** można czyścić używając wody z mydłem. **Nie należy** stosować żadnych silnych środków czyszczących (np. rozpuszczalnika).
- **Pasy bezpieczeństwa** można zmywać letnią wodą z mydłem.
Uwaga! Końcówek zapięcia pasa **16** nie należy zdejmować z pasów.

8.2 Čištění

Dbejte na to, že je nutné použít pouze originální náhradní potah Britax, neboť potah představuje podstatnou část funkce systému. Náhradu obdržíte ve specializovaném obchodě.



Dětská autosedačka se **nesmí používat bez potahu**.

- **Potah** můžete stáhnout a vyprat v pračce jemným pracím prostředkem, šetrným programem při teplotě 30 °C. Řiďte se prosím pokyny, které jsou uvedeny na prací etiketě potahu. Když jej budete prát při teplotě vyšší než 30 °C, je možné odbarvení látky potahu. Potah neodstřeďujte, a v žádném případě nesušte v elektrické sušičce (látka se může uvolit od čalounění).
- **Plastové díly** můžete omýt mýdlovým roztokem. **Nepoužívejte žádné agresivní prostředky** (například rozpouštědla).
- **Pásy** můžete omýt vlažným mýdlovým roztokem. **Pozor!** Nikdy nevyjímejte jazýčky zámku **16** z pásů.

8.2 Čistenie

Dbejte na to, že je nutné použiť iba originálny náhradný poťah Britax, pretože poťah predstavuje podstatnú časť funkcie systému. Náhradu dostanete v špecializovanom obchode.



Detská autosedačka sa **nesmie používať bez poťahu**.

- **Poťah** môžete stiahnuť a vyprať v pračke jemným pracím prostriedkom, šetrným programom pri teplote 30 °C. Riadte sa, prosím, pokynmi, ktoré sú uvedené na pracovnej etikete poťahu. Keď ho budete prať pri teplote vyššej ako 30 °C, je možné odfarbenie látky poťahu. Poťah neodstredujte, a v žiadnom prípade nusušte v elektrickej sušičke (látka sa môže uvoľniť od čalúnenia).
- **Plastové diely** môžete umyť mýdlovým roztokom. **Nepoužívajte žiadne agresívne prostriedky** (napríklad rozpúšťadlá).
- **Pásy** môžete umyť vlažným mýdlovým roztokom. **Pozor!** Nikdy nevyberajte jazýčky zámku **16** z pásov.

- **Pasy naramienne 23** można zmywać letnią wodą z mydłem.
Uwaga! Wkładki naramienne **23** zmniejszają ryzyko odniesienia obrażeń dziecka podczas wypadku. Samochodowy fotelik dziecięcy należy użytkować wyłącznie z tymi wkładkami naramiennymi **14**.

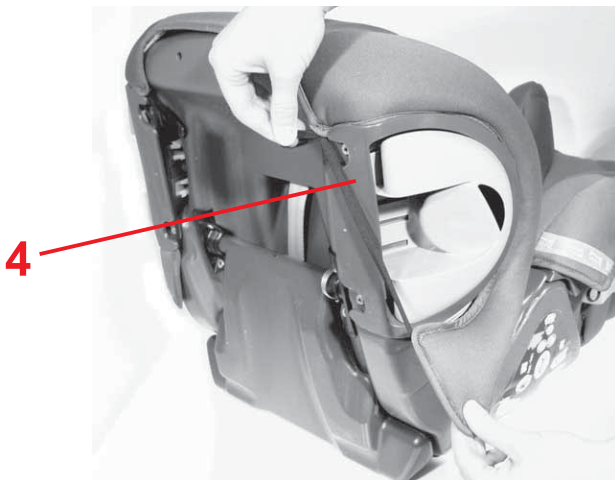

8.3 Ściąganie pokrowca

- ✧ Szelki wyciągamy, jak opisano w instrukcji (patrz punkt 5.1).
- ✧ Zagłówek **3** podnosimy do góry.
- ✧ Odczepiamy gumowe pętelki pokrowca z zaczepów poniżej krawędzi fotelika.
- ✧ Zdejmujemy pokrowiec zagłówka **3**.

- ✧ Odczepiamy pod spodem siedziska pętle gumowe pokrowca od uchwyty na napoje **4**.
- ✧ Odwracamy pokrowiec, zakładając wycięcie na zagłówek **3**.

- **Ramenní polštáře 23** můžete demontovat a omýt vlažným mýdlovým roztokem.
Pozor! Ramenní polštáře **23** snižují riziko poranění dítěte v případě nehody. Dětskou sedačku používejte jen s těmito ramenními polštáři **14**.

8.3 Stažení potahu

- ✎ Vyjměte, podle návodu (viz 5.1), bezpečnostní pás.
- ✎ Opěrku hlavy **3** přestavte úplně nahoru.
- ✎ Vyhákněte okraje potahu a gumová poutka pod okrajem dětské sedačky.
- ✎ Sejměte potah opěrky hlavy **3**.
- ✎ Na spodní straně sedačky vyhákněte pryžová očka potahu u držáku nápojů **4**.
- ✎ Shrňte potah vybráním přes opěrku hlavy **3**.

- **Vypchávky na plecía 23** môžete demontovať a umyť vlažným mýdlovým roztokom.
Pozor! Vypchávky na plecía **23** znižujú riziko poranenia dieťaťa v prípade nehody. Detskú sedačku používajte len s týmito vypchávkami na plecía **14**.

8.3 Stiahnutie poťahu

- ✎ Vyberte, podľa návodu (pozrite 5.1), bezpečnostný pás.
- ✎ Opierku hlavy **3** nastavte úplne nahor.
- ✎ Zveste okraje poťahu a gumené pútká pod okrajom detskej sedačky.
- ✎ Odoberte poťah opierky hlavy **3**.
- ✎ Na spodnej strane sedačky zveste gumené pútká poťahu pri držiaku nápojov **4**.
- ✎ Zhrňte poťah výrezom cez opierku hlavy **3**.

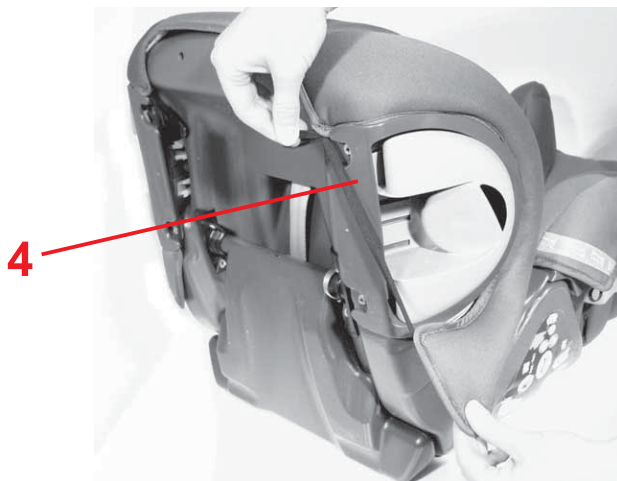
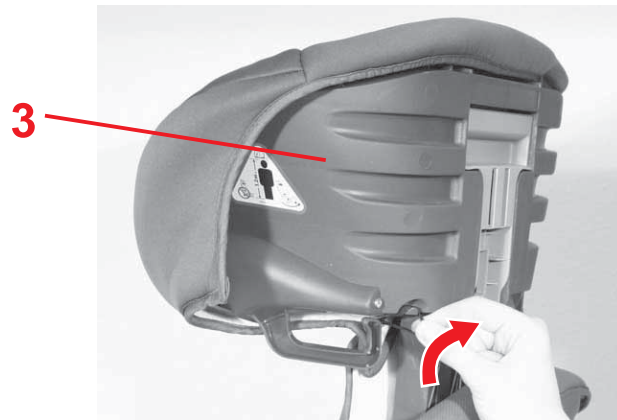
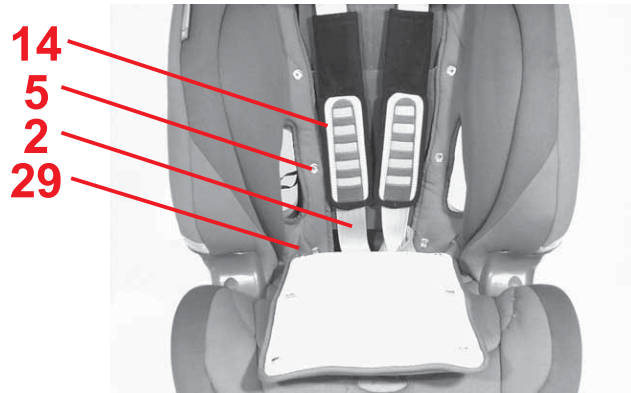

8.4 EVOLVA 1-2-3 plus: **Ściąganie pokrowca**

- ✧ Poluźnić pasy naramienne (patrz punkt 4.5).
- ✧ Otwieramy zapięcie na rzep przy wkładce z przodu **23** i zdejmujemy ją.
- ✧ Otwieramy guziki **5** z lewej i z prawej strony pokrowca oparcia **29** i zagłówka **3**.
- ✧ Odczepiamy gumowe pętelki pokrowca z zaczepów poniżej krawędzi fotelika.
- ✧ Zdejmujemy pokrowiec zagłówka **3**.
- ✧ Zamknięcie pasa bezpieczeństwa **15** oraz pas regulacyjny **17** wyciągamy z pokrowca.
- ✧ Odczepiamy pod spodem siedziska pętle gumowe pokrowca od uchwyty na napoje **4**.
- ✧ Odwracamy pokrowiec, zakładając wycięcie na zagłówek **3**.

8.4 EVOLVA 1-2-3 plus: **Stažení potahu**

- ✎ Uvolněte ramenní pásy (viz 4.5).
- ✎ Otevřete posuvný zámek na krokovém polštáři **23** a sejměte jej.
- ✎ Otevřete stiskací knoflíky **5** vlevo a vpravo na potahu opěradla **29** a opěrky hlavy **3**.
- ✎ Vyhákněte okraje potahu a gumová poutka pod okrajem dětské sedačky.
- ✎ Sejměte potah opěrky hlavy **3**.
- ✎ Vyvlékněte zámek pásů **15** a přestavovací pás **17** z potahu.
- ✎ Na spodní straně sedačky vyhákněte pryžová očka potahu u držáku pohárků **4**.
- ✎ Shrňte potah vybráním přes opěrku hlavy **3**.

8.4 EVOLVA 1-2-3 plus: **Stiahnutie pot'ahu**

- ✎ Uvoľnite pásy na plecía (pozrite 4.5).
- ✎ Otvorte suchý zips na poduške **23** a odoberte ho.
- ✎ Otvorte stláčacie gombíky **5** vľavo a vpravo na poťahu operadla **29** a opierky hlavy **3**.
- ✎ Zveste hrany poťahu a gumené pútka pod okrajom detskej sedačky.
- ✎ Odoberte poťah opierky hlavy **3**.
- ✎ Vyvlečte zámok pásov **15** a nastavovací pás **17** z poťahu.
- ✎ Na spodnej strane sedačky zveste gumené pútka poťahu na držiaku pohárov **4**.
- ✎ Zhrňte poťah výrezom cez opierku hlavy **3**.

8.5 Naciąganie pokrowca

- ✧ Należy wykonać wszystkie czynności jak przy zdejmowaniu pokrowca w punkcie 8.3/8.4 lecz w odwrotnej kolejności.
- ✧ **Uwaga!** Upewnijmy się, że pasy nie są poskręcane i równo wchodzą w szczeliny pokrowca.

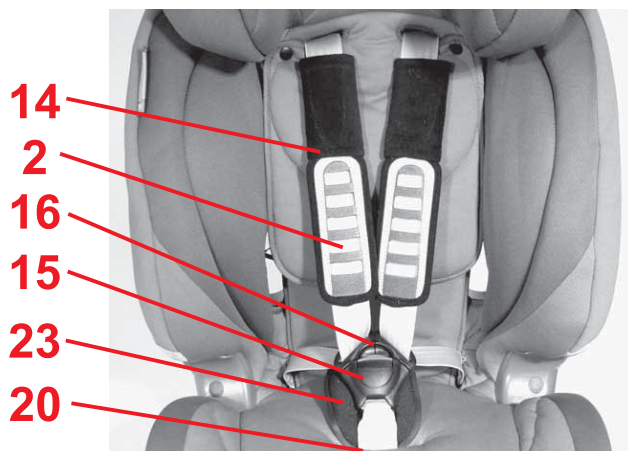
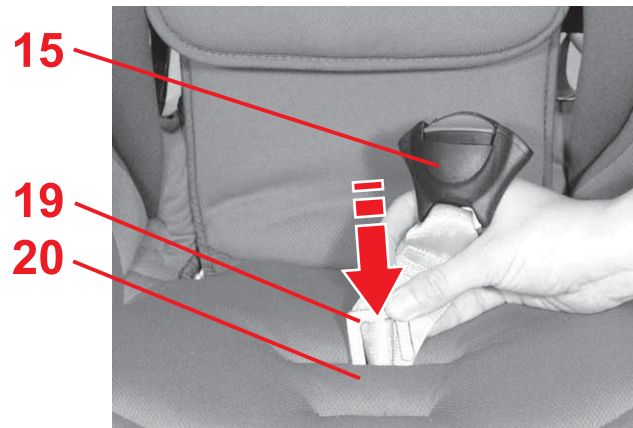

8.6 Zakładanie pasów

- ✧ Przekładamy metalową płytkę **19** ustawioną na sztorc z góry na dół przez otwór **20**.
Uwaga! Mocno pociągnąć zapięcie pasa **15**, by sprawdzić jego zamocowanie.
- ✧ Przewlekamy górne pasy bezpieczeństwa fotelika **2** wraz z końcówkami zapięcia pasa **16** przez pokrowiec.
- ✧ Mocujemy przednią wkładkę **23**.
- ✧ Końcówki zapięcia pasa **16** należy zatrzasnąć w zapięciu pasa (por. 5.4).
Uwaga! Nie można skręcać ani zamieniać pasów.

8.5 Natažení potahu

- ✎ Postupujte v opačném pořadí bodu 8.3/8.4.
- ✎ **Pozor!** Přesvědčte se, že pásy nejsou překroucené, a že jsou správně vložené do štěrbin pro pás v potahu.

8.6 Namontování pásů

- ✎ Posuňte kovovou desku **19** hranou nahoru ze shora dolů drážkou pásu **20**.
Pozor! Silou zatáhněte za zámek pásu **15**, abyste mohli zkontrolovat upevnění.
- ✎ Navlékněte ramenní pásy **2** s jazýčky zámku **16** do potahu.
- ✎ Upevněte krokový polštář **23**.
- ✎ Zaklapněte jazýčky zámku **16** v zámku pásu (viz 5.4).
Pozor! Pásy nepřekruťte nebo nezaměňte.

8.5 Natiahnutie poťahu

- ✎ Postupujte v opačnom poradí bodu 8.3/8.4.
- ✎ **Pozor!** Presvedčte sa, že pásy nie sú prekrútené, a že sú správne vložené do drážok pásu v poťahu.

8.6 Namontovanie pásov

- ✎ Posuňte kovovú dosku **19** hranou nahor zhora nadol drážkou pásu **20**.
Pozor! Silou zatahnite za záмок pásu **15**, aby ste mohli skontrolovať upevnenie.
- ✎ Navlečte pásy na plecía **2** s jazýčkami zámku **16** do poťahu.
- ✎ Upevnite podušku **23**.
- ✎ Zaklapnite jazýčky zámku **16** v zámku pásu (pozrite 5.4).
Pozor! Pásy nepřekruťte alebo nezameňte.

- ✧ Nawlekamy wkładki naramienne **14** na górne pasy bezpieczeństwa fotelika **2**.
- ✧ Zatrząsk regulacji zagłówka **8** opuszczamy w najniższe położenie (patrz 5.2).

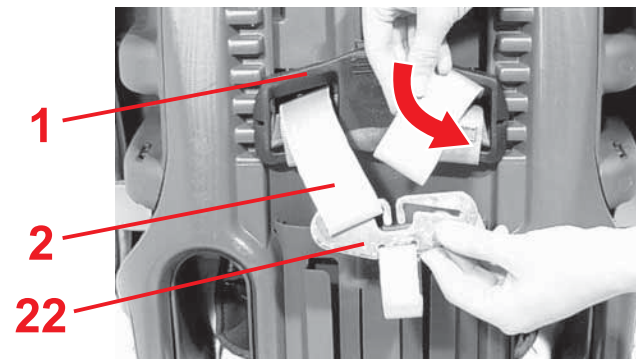
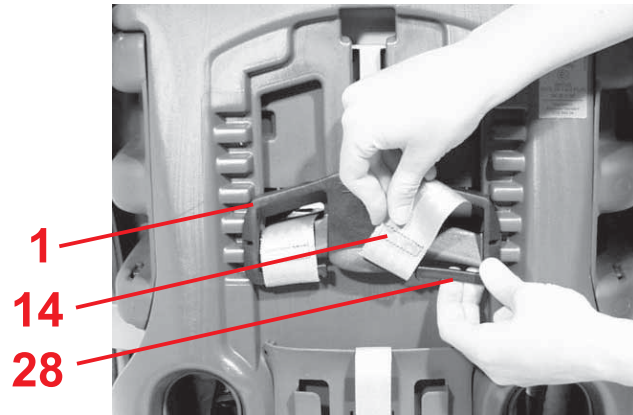

- ✧ Przewlekamy pętelki pasów wkładek naramiennych **14** przez otwory.
- ✧ Nasuwamy pętelki pasów wkładek naramiennych **14** na jarzmo **28** elementu regulacji wysokości pasów **21**.
- ✧ Przewlekamy górne pasy bezpieczeństwa fotelika **2** przez otwory **5** i przez element regulacji wysokości pasów **1**.
Uwaga! Nie można skręcać ani zamieniać pasów.
- ✧ Ponownie zaczepiamy na górnych pasach bezpieczeństwa fotelika **2** element łączący **22**.

- ✎ Navlékněte ramenní polštář **14** na ramenní pás **2**.
- ✎ Přestavte seřizovač opěrky hlavy **8** do její nejspodnější polohy (viz 5.2).
- ✎ Zasuňte očka pásu ramenního polštáře **14** do štěrbin bezpečnostního pásu.
- ✎ Nasuňte očka pásu ramenního polštáře **14** na můstek **28** seřizovače výšky pásu **21**.
- ✎ Zasuňte ramenní pás **2** do štěrbin bezpečnostního pásu **5** a do seřizovače výšky pásu **1**.
Pozor! Pásy nepřekrúťte nebo nezaměňte.
- ✎ Zavěste ramenní pásy **2** znovu do spojovacího dílu **22**.

- ✎ Navlečte vypchávkú na plecía **14** na pásy na plecía **2**.
- ✎ Nastavte nastavovač opierky hlavy **8** do jej najspodnejšej polohy (pozrite 5.2).
- ✎ Zasuňte pásové slučky podušky **14** do drážok bezpečnostného pásu.
- ✎ Nasuňte pásové slučky podušky **14** na mostík **28** nastavovača výšky pásu **21**.
- ✎ Zasuňte pásy na plecía **2** do drážok bezpečnostného pásu **5** a do nastavovača výšky pásu **1**.
Pozor! Pásy nepřekrúťte alebo nezameňte.
- ✎ Zaveste pásy na plecía **2** znovu do spojovacieho dielu **22**.



9. Wskazówki dotyczące utylizacji poszczególnych części fotelika

Należy przestrzegać obowiązujących przepisów utylizacji odpadów.

Utylizacja opakowania	
	Kontener na makulaturę
Utylizacja poszczególnych części fotelika	
Pokrowiec	Pojemnik na inne odpady, podlegające obróbce termicznej.
Elementy z tworzywa sztucznego	Stosowanie do oznakowania do odpowiednich pojemników
Elementy z metalu	Kontener na elementy z metalu
Zamek i elementy zapięcia znajdujące się na końcu pasów	Pozostałe odpady

10. 2 lata gwarancji

Na ten fotelik samochodowy/rowerowy udzielamy dwuletniej gwarancji na usterki produkcyjne i materiałowe. Okres gwarancji zaczyna się w dniu zakupu. Jako dowód przez okres trwania gwarancji prosimy o zachowanie karty gwarancyjnej, listy kontrolnej przekazania i paragonu zakupu.

9. Upozornění k likvidaci

Dodržujte prosím předpisy k likvidaci platné ve vaší zemi.

Likvidace obalu	
	Kontejner na papíry
Likvidace náhradních dílů	
Potah	Zbytkový odpad, tepelné využití
Plastové díly	podle charakteristického označení do kontejnerů, které jsou k tomu určeny
Kovové díly	Kontejner na kovy
Zámek a jazýček	Zbytkový odpad

10. 2 roky záruka

Pro tuto dětskou autosedačku/sedačku na kolo poskytujeme záruku na chyby výrobku nebo materiálu v trvání 2 let. Záruční doba začíná běžet dnem nákupu. Po dobu trvání záruky si jako důkaz uschovejte vyplněnou záruční kartu, vámi podepsaný předávací list a doklad o zaplacení.

9. Upozornenia na likvidáciu

Dodržujte, prosím, predpisy na likvidáciu platné vo vašej krajine.

Likvidácia obalu	
	Kontajner na papiere
Likvidácia náhradných dielov	
Potah	Zvyškový odpad, tepelné využitie
Plastové diely	podľa charakteristického označenia do kontajnerov, ktoré sú na to určené
Kovové diely	Kontajner na kovy
Zámok a jazýček	Zvyškový odpad

10. 2 roky záruka

Pre túto detskú autosedačku/sedačku bicykla poskytujeme záruku na chyby výrobku alebo materiálu v trvaní 2 rokov. Záručná lehota začína bežať dňom nákupu. Počas trvania záruky si ako dôkaz uschovajte vyplnený záručný list, vámi podpísané potvrdenie o prevzatí a doklad o zaplatení.



W przypadku reklamacji kartę gwarancyjną należy dołączyć do fotelika. Gwarancja obejmuje wyłącznie foteliki samochodowe/rowerowe, które były używane zgodnie z przeznaczeniem i instrukcją obsługi i które zostały odesłane w czystym i porządnym stanie.

Gwarancja nie obejmuje:

- naturalnych objawów zużycia i uszkodzeń wynikających z nadmiernego użytkowania
- uszkodzeń powstałych wskutek niewłaściwego użycia lub użycia niezgodnego z przeznaczeniem.

Czy gwarancja obejmuje to czy nie?

Materiały: Wszystkie nasze materiały spełniają wysokie wymagania w odniesieniu do odporności użytych farb na wpływ promieniowania ultrafioletowego. Jednak wszystkie materiały płowieją, kiedy są wystawiane na działanie promieniowania ultrafioletowego. Nie chodzi tutaj o usterkę materiałową, lecz o normalne objawy zużycia, których nie obejmuje gwarancja.

Při reklamaci je nutné k dětské sedačce přiložit záruční list. Záruční opravy se omezují na dětské autosedačky/sedačky na jízdní kola, se kterými se zacházelo přiměřeně a které budou vráceny v čistém a řádném stavu.

Záruka se nevztahuje na:

- přirozené jevy opotřebení a škody nadměrným namáháním
- škody vzniklé nevhodným nebo neodborným používáním

Případ záruky nebo ne?

Látky: Všechny naše látky splňují vysoké požadavky s ohledem na barevnou stálost proti UV záření. Přesto však všechny látky vyblednou, když jsou vystaveny UV záření. Přitom se nejedná o žádnou vadu materiálu, nýbrž o normální známky opotřebení, za které se nepřebírá žádná záruka.

Pri reklamácii je nutné k detskej sedačke priložiť záručný list. Záručné opravy sa obmedzujú na detské autosedačky/sedačky bicyklov, s ktorými sa zaobchádzalo primerane a ktoré budú vrátené v čistom a riadnom stave.

Záruka sa nevzťahuje na:

- prirodzené javy opotrebenia a škody nadmerným namáhaním
- škody vzniknuté nevhodným alebo neodborným používaním

Případ záruky alebo nie?

Látky: Všetky naše látky spĺňajú vysoké požiadavky s ohľadom na farebnú stálosť proti UV žiareniu. Napriek tomu však všetky látky vyblednú, keď sú vystavené UV žiareniu. Pritom nejde o žiadnu chybu materiálu, ale o normálne známky opotrebenia, za ktoré sa nepreberá žiadna záruka.

Zamek: W przypadku pojawienia się nieprawidłowości w działaniu zamka pasów przyczyn należy upatrywać najczęściej w zabrudzeniu zamka, który można przemyć. Należy przestrzegać wskazówek zawartych w instrukcji obsługi.

W przypadku roszczenia gwarancyjnego należy niezwłocznie zwrócić się do sklepu firmowego. Tam znajdą Państwo wszelką niezbędną pomoc. Przy realizacji roszczeń gwarancyjnych stosowane są stawki amortyzacyjne dla danego produktu. W tym celu prosimy o zapoznanie się z Ogólnymi Warunkami Handlowymi udostępnianymi przez sprzedawcę.

Użytkowanie, pielęgnacja i konserwacja

Samochodowego/rowerowego fotelika dziecięcego należy używać zgodnie ze wskazówkami zawartymi w instrukcji obsługi. Bezwzględnie należy stosować wyłącznie oryginalne akcesoria lub części zamienne.

Zámek: Pokud by vznikly funkční poruchy na zámku pásů, jsou většinou zapříčiněny nečistotami, které se musí vymýt. Zachovejte prosím postup, popsáný ve Vašem návodu k použití.

V případě záručního případu se neprodleně obraťte na svého specializovaného prodejce. Bude Vám k dispozici radou i činem. Při zpracování reklamačních nároků budou použity odpisové sazby specifické pro daný výrobek. Zde odkazujeme na Všeobecné obchodní podmínky, které jsou k dispozici u prodejce.

Použití, péče a údržba

S dětskou sedačkou pro auta/kola se musí zacházet podle návodu k použití. Výslovně upozorňujeme na to, že se smí používat pouze originální příslušenství, případně náhradní díly.

Zámok: Ak by vznikli funkčné poruchy na zámku pásov, sú väčšinou zapríčinené nečistotami, ktoré sa musia vymyť. Zachovajte, prosím, postup, popísaný vo vašom návode na použitie.

V prípade záručného prípadu sa bezodkladne obráťte na svojho špecializovaného predajcu. Bude vám k dispozícii radou i činom. Pri spracovaní reklamačných nárokov budú použité odpisové sadzby špecifické pre daný výrobok. Tu odkazujeme na Všeobecné obchodné podmienky, ktoré sú k dispozícii u predajcu.

Použitie, starostlivosť a údržba

S detskou sedačkou pre autá/bicykle sa musí zaobchádzať podľa návodu na použitie. Výslovně upozorňujeme na to, že sa smie používať iba originálne príslušenstvo, prípadne náhradné diely.





11. Karta gwarancyjna/lista kontrolna przekazania

Nazwisko:

Adres:

Kod pocztowy:

Miejscowość:

Telefon (z kierunkowym):

Adres poczty
elektronicznej:

Fotelik samochodowy/
rowerowy:

Numer artykułu:

Kolor materiału (wzór):

Akcesoria:

Sprawdzenie przy przekazaniu artykułu:**1. Kompletność** sprawdzone/ bez uwag**2. Sprawdzenie działania**

- mechanizm ustawiania fotela

 sprawdzone/ bez uwag

- mechanizm zmiany wysokości szelek

 sprawdzone/ bez uwag**3. Brak uszkodzeń**

- sprawdzenie siedzenia

 sprawdzone/ bez uwag

- sprawdzenie części z materiału

 sprawdzone/ bez uwag

- sprawdzenie części z tworzywa sztucznego

 sprawdzone/ bez uwag

Sprawdziłem fotelik samochodowy/rowerowy i upewniłem się, że siedzenie zostało przekazane w stanie kompletnym i że wszystkie funkcje działają bez żadnych zastrzeżeń.

Uzyskałem wystarczającą ilość informacji na temat produktu i na temat jego funkcji przed jego zakupie oraz zapoznałem się z instrukcją dotyczącą pielęgnacji i konserwacji produktu.

Data zakupu:

Kupujący (podpis):

Sprzedawca:

pieczęć sprzedawcy

11. Záruční karta/předávací šek

Jméno:

Adresa:

Poštovní směrovací číslo:

Místo:

Telefon (s předvolbou):

E-mail:

Dětská autosedačka:

Číslo výrobku:

Barva látky (vzor):

Příslušenství:

Předávací list:**1. Úplnost** zkontrolováno/v pořádku

Autosedačku/sedačku na kolo jsem překontroloval(a) a ujistil(a) se, že sedačka byla předána kompletní a že všechny funkce dokonale fungují.

2. Kontrola funkce

- Přestavovací mechanismus sedačky

 zkontrolováno/v pořádku

Před koupí jsem obdržel(a) dostatečné množství informací o výrobku a jeho funkcích a jeho návody na ošetřování a údržbu jsem vzal(a) na vědomí.

- Seřízení postroje

 zkontrolováno/v pořádku**3. Neporušenost**

- Kontrola sedačky

 zkontrolováno/v pořádku

- Kontrola látkových dílů

 zkontrolováno/v pořádku

- Kontrola plastových dílů

 zkontrolováno/v pořádku

Datum nákupu:

Kupující (podpis):

Prodejce:

Razítko prodejce

11. Záručný list/potvrdenie o prevzatí

Meno:

Adresa:

Poštové smerovacie
číslo:

Miesto:

Telefón (s predvoľbou):

E-mail:

Detská autosedačka/
sedačka bicykla:

Číslo výrobku:

Farba látky (vzor):

Príslušenstvo:

Potvrdenie o prevzatí:**1. Úplnosť** skontrolované/v poriadku Autosedačku/sedačku bicykla som prekontroloval(a) a uistil(a) sa, že sedačka bola odovzdaná kompletná, a že všetky funkcie dokonale fungujú.**2. Kontrola funkcie**

- Nastavovací
mechanizmus sedačky

 skontrolované/v poriadku Pred kúpou som dostal(a) dostatočné množstvo informácií o výrobku a jeho funkciách a jeho návody na ošetrovanie a údržbu som vzal(a) na vedomie.

- Nastavenie pásu

 skontrolované/v poriadku**3. Neporušenosť**

- Kontrola sedačky

 skontrolované/v poriadku

- Kontrola látkových dielov

 skontrolované/v poriadku

- Kontrola plastových dielov

 skontrolované/v poriadku

Dátum nákupu:

Kupujúci (podpis):

Predajca:

Pečiatka predajcu

EVOLVA 1-2-3

EVOLVA 1-2-3 plus



Használati utasítás

Örülünk, hogy az általunk gyártott EVOLVA 1-2-3 gyermekét biztonságosan kísérheti egy újabb életszakaszon keresztül.

Gyermeke megfelelő védelme érdekében a EVOLVA 1-2-3 autós gyermekülést feltétlenül úgy kell használni és beszerezni, ahogy a jelen használati utasításban leírtuk Önnek.

Amennyiben a használatot érintően még kérdései lennének, kérjük, forduljon hozzánk.

Britax Excelsior Ltd.

Tartalom

1. Alkalmasság	5
2. Alkalmazás gépjárműben	9
3. Fontos tudnivalók	13
4. Az autós gyermekülés használata	
9 – 18 kg testsúlyú gyermekeknél	17
4.1 A vállövek beállítása	17
4.2 Az autós gyermekülés dőlésének beállítása	19
4.3 Beszerelés gépjárműbe	19
4.4 Az autós gyermekülés így van helyesen beszerelve	27

Navodila za uporabo

Veseli nas, da lahko naš **EVOLVA 1-2-3** vašega otroka varno spremlja skozi del življenjskega obdobja.

Da bi bil vaš otrok pravilno zaščiten, je treba EVOLVA 1-2-3 obvezno uporabiti in vgraditi tako, kot je opisano v teh navodilih.

Če imate vprašanja glede uporabe, se prosimo obrnite na nas.

Britax Excelsior Ltd.

Vsebina

1. Primernost	6
2. Uporaba v vozilu	10
3. Pomembni napotki	14
4. Uporaba avtomobilskega otroškega sedeža za otroke s telesno težo od 9 do 18 kg	18
4.1 Prilagoditev ramenskih pasov	18
4.2 Nastavitev nagiba avtomobilskega otroškega sedeža	20
4.3 Vgradnja v vozilo	20
4.4 Na ta način je vaš otroški sedež pravilno vgrajen	28

Upute za uporabu

Radujemo se što će naš **EVOLVA 1-2-3** moći sigurno pratiti vaše dijete u prvim mjesecima njegova života.

Kako bi Vaše dijete bilo ispravno zaštićeno, dječje sjedalo EVOLVA 1-2-3 morate ugraditi i koristiti isključivo na način opisan u ovim uputama.

Obratite nam se, ukoliko budete imali dodatnih pitanja, vezanih uz uporabu.

Britax Excelsior Ltd.

Sadržaj

1. Prikladnost	6
2. Upotreba u automobilu	10
3. Bitne napomene	14
4. Uporaba automobilskeg dječjeg sjedala za djecu s tjelesnom težinom od 9 – 18 kg ...	18
4.1 Prilagodba ramenih pojaseva	18
4.2 Podešavanje nagiba automobilskeg dječjeg sjedala	20
4.3 Ugradnja u automobil	20
4.4 Ovako je dječje sjedalo pravilno ugrađeno	28

4.5	Az övek meglazítása	29
4.6	Gyermeke becsatolása	31
4.7	Az övek feszítése	33
4.8	Gyermeke így van korrekt módon biztosítva	37
5.	Az autós gyermekülés használata 15 – 36 kg testsúlyú gyermekeknél	39
5.1	Az ötpontos öv kisserelése	39
5.2	Fejtámasz magasságának beállítása	43
5.3	Az autós gyermekülés dőlésének beállítása	45
5.4	Gyermeke becsatolása	45
5.5	Gyermeke így van korrekt módon biztosítva	51
6.	EVOLVA 1-2-3 plus: A háttámla szélességének beállítása	53
7.	A kihajtható pohártartók használata	53
8.	Ápolási leírás	55
8.1	Az övcsat ápolása	57
8.2	Tisztítás	61
8.3	A huzat lehúzása	63
8.4	EVOLVA 1-2-3 plus: A huzat lehúzása	65
8.5	A huzat felhúzása	67
8.6	Az övek beszerelése	67
9.	Hulladékként történő elhelyezés	71
10.	2 éves garancia	71
11.	Garanciajegy/Átadási ellenőrző szelvény	78

4.5	Sprostite pasove	30
4.6	Pripenjanje vašega otroka	32
4.7	Napenjanje varnostnih pasov	34
4.8	Tako je vaš otrok pravilno varovan	38
5.	Uporaba avtomobilskega otroškega sedeža za otroke s telesno težo od 15 do 36 kg	40
5.1	Demontaža 5-točkovnega pasu	40
5.2	Nastavitev višine vzglavnikov	44
5.3	Nastavitev nagiba avtomobilskega otroškega sedeža	46
5.4	Pripenjanje vašega otroka	46
5.5	Tako je vaš otrok pravilno varovan	52
6.	EVOLVA 1-2-3 plus: nastavitev širine naslonjala sedeža	54
7.	Uporaba izvlečnih držal za pijačo	54
8.	Navodila za vzdrževanje	56
8.1	Nega zaponke pasu	58
8.2	Čiščenje	62
8.3	Odstranjevanje prevleke	64
8.4	EVOLVA 1-2-3 plus: Odstranjevanje prevleke	66
8.5	Namestitev prevleke	68
8.6	Vgradnja pasu	68
9.	Napotki za odstranjevanje	72
10.	2 leti garancije	72
11.	Garancijski list/prevzemni preizkus	80

4.5	Otpuštanje pojaseva	30
4.6	Vežanje djeteta sigurnosnim pojasom	32
4.7	Zatezanje pojasa	34
4.8	Ovako je dijete ispravno zaštićeno	38
5.	Uporaba automobilskeg dječjeg sjedala za djecu s tjelesnom težinom od 15 – 36 kg	40
5.1	Demontaža pojasa u 5 točaka	40
5.2	Podešavanje visine uzglavlja	44
5.3	Podešavanje nagiba automobilskeg dječjeg sjedala	46
5.4	Vežanje djeteta sigurnosnim pojasom	46
5.5	Ovako je dijete ispravno zaštićeno	52
6.	EVOLVA 1-2-3 plus: Podešavanje širine leđnog naslona	54
7.	Uporaba zaklopivih držača pića	54
8.	Upute za održavanje	56
8.1	Održavanje brave pojasa	58
8.2	Čišćenje	62
8.3	Skidanje presvlake	64
8.4	EVOLVA 1-2-3 plus: Skidanje presvlake ..	66
8.5	Navlačenje presvlake	68
8.6	Ugradnja pojasa	68
9.	Upute za pravilno zbrinjavanje	72
10.	Dvogodišnje jamstvo	72
11.	Jamstveni list/Primopredajni zapisnik	82



1. Alkalmasság

Az EVOLVA 1-2-3 az ECE R44/04 szerint az I és II+III korcsoport számára van autós gyermekülésként engedélyezve.

Annak érdekében, hogy gyermekét bármilyen életkorban optimálisan védhesse, az EVOLVA 1-2-3 két övrendszerrel rendelkezik:



Britax autós gyermekülés	Az ECE* R 44/04 szerint ellenőrizve és engedélyezve	
	Csoport	Testsúly
EVOLVA 1-2-3	I	9 – 18 kg

*ECE = Biztonsági felszerelésekre vonatkozó európai szabvány



A 15 kg testsúly alatti gyermekeket a gyermekülés beszerelt **ötponos övével** kell biztosítani az **EVOLVA 1-2-3**-ban. Azt javasoljuk, hogy addig használja az ötponos övet, amíg gyermeke el nem éri a 18 kg testsúlyt.



Az **EVOLVA 1-2-3** a jármű háromponos övével fixen szerelhető be az autóba.

1. Primernost

EVOLVA 1-2-3 je po ECE R44/04 dopusten kot avtomobilski otroški sedež za starostne skupine I in II+III.

Za optimalno varnost vašega otroka v vsaki starosti, ima EVOLVA 1-2-3 dva sistema varnostnih pasov:



Britax avtomobilski otroški sedež	Preizkušena in odobrena po ECE* R 44/04	
	Skupina	Telesna teža
EVOLVA 1-2-3	I	9 do 18 kg

*ECE = Evropske norme za varnostno opremo



Otroci, ki so lažji od 15 kg, morajo biti v EVOLVA 1-2-3 zavarovani z vgrajenim **5-točkovnim varnostnim pasom otroškega sedeža**. Priporočamo uporabo 5-točkovnega varnostnega pasu, dokler vaš otrok ne tehtja 18 kg.



EVOLVA 1-2-3 je s 3-točkovnim pasom fiksno vgrajen v vozilo.

1. Prikladnost

EVOLVA 1-2-3 je odobrena prema ECE R44/04 kao automobilsko dječje sjedalo za starosne skupine I i II+III.

Za optimalnu zaštitu vašeg djeteta u bilo kojem životnom dobu, EVOLVA 1-2-3 raspolaže s dva sustava sigurnosnih pojasa:



Britax Automobilsko dječje sjedalo	Ispitano i odobreno prema ECE*R 44/04	
	Skupina	Tjelesna težina
EVOLVA 1-2-3	I	9 do 18 kg

*ECE = Europski standard za sigurnosnu opremu



Djeca s tjelesnom težinom manjom od 15 kg moraju biti osigurana u EVOLVA 1-2-3 s ugrađenim **sigurnosnim pojasom dječjeg sjedala u 5 točaka**. Preporučamo uporabu sigurnosnog pojasa u 5 točaka, sve dok Vaše dijete ne postigne tjelesnu težinu od 18 kg.



EVOLVA 1-2-3 je sa sigurnosnim pojasom u 3 točke čvrsto ugrađena u vozilo.



9 - 18 kg



15 - 36 kg

Britax autós gyermekülés	Az ECE* R 44/04 szerint ellenőrizve és engedélyezve	
	Csoport	Testsúly
EVOLVA 1-2-3	II+III	15 – 36 kg

*ECE = Biztonsági felszerelésekre vonatkozó európai szabvány



A 18 kg testsúly feletti gyermekeket a jármű **hárompontos övével** kell biztosítani az **EVOLVA 1-2-3**-ban.



Az **EVOLVA 1-2-3** nincs fixen beszerelve az autóba. Azt a jármű hárompontos biztonsági öve biztosítja, egyszerűen a gyermekével együtt.



15 - 36 kg

Britax avtomobilski otroški sedež	Preizkušena in odobrena po ECE* R 44/04	
	Skupina	Telesna teža
EVOLVA 1-2-3	II+III	15 do 36 kg

*ECE = Evropske norme za varnostno opremo



Otroci, ki so težji od 18 kg, morajo biti v **EVOLVA 1-2-3** zavarovani s **3-točkovnim varnostnim pasom vozila**.



EVOLVA 1-2-3 ni fiksno vgrajen v vozilo. Skupaj z vašim otrokom bo preprosto pritrjen s 3-točkovnim varnostnim pasom vozila.



15 - 36 kg

Britax Automobilsko dječje sjedalo	Ispitano i odobreno prema ECE*R 44/04	
	Skupina	Tjelesna težina
EVOLVA 1-2-3	II+III	15 do 36 kg

*ECE = Europski standard za sigurnosnu opremu



Djeca s tjelesnom težinom većom od 18 kg moraju biti osigurana u **EVOLVA 1-2-3** sa **sigurnosnim pojasom vozila s 3 točke**.



EVOLVA 1-2-3 nije fiksno ugrađena u vozilo. Ono se jednostavno zajedno s Vašim djetetom pričvršćava s pojasom automobila s 3 točke.



15 - 36 kg

Engedély

- A gyermek autósülés a Gyermekek biztonságát szolgáló felszerelésekre vonatkozó európai szabvány (ECE R 44/04) követelményeinek megfelelően méreteztetett, megvizsgáltatott és engedélyezett. A (körben elhelyezett) „E” betűt tartalmazó vizsgajel és az engedélyeztetési szám az engedélyezési etiketten található (a gyermek autósülésen lévő öntapadós matrica).
- Az engedély érvényét veszti, mihelyt a gyermekülésen módosításokat végez. Módosításokat kizárólag a gyártó végezhet.
- Az **EVOLVA 1-2-3** kizárólag gyermekének a járműben való biztosítására használható. Semmiképpen nem alkalmas otthoni ülőalkalmatosság vagy játék céljára.

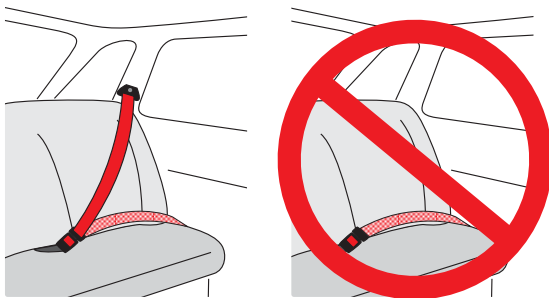

2. Alkalmazás gépjárműben



Veszély! Amennyiben gyermekét a gyermekülésben csak kétpontos biztonsági övvel rögzíti, akkor ő baleset esetén súlyosan megsérülhet vagy meg is halhat!

Dovoljenje (atest)

- Avtomobilski otroški sedež je izdelan, preizkušen in odobren skladno z zahtevami evropskega standarda za otroško varnostno opremo (ECE R 44/04). Preizkusna oznaka E (v krogu) in številka dovoljenja se nahajata na etiketi dovoljenja (prilepljena na otroškem avtomobilskem sedežu).
- Dovoljenje preneha veljati takoj, če karkoli spremenite na otroškem sedežu. Spremembe lahko izvede izključno proizvajalec.
- **EVOLVA 1-2-3** je dovoljeno uporabljati izključno za varovanje vašega otroka v vozilu. V nobenem primeru ni primeren za priložnostno sedenje doma ali za otroško igračo.

2. Uporaba v vozilu



Nevarnost! Če je vaš otrok v otroškem sedežu pritrjen samo z 2-točkovnim varnostnim pasom, lahko pride v primeru nesreče do težke poškodbe ali celo smrti.

Potvrda

- Automobilsko dječje sjedalo proizvedeno je, ispitano i odobreno u skladu sa zahtjevima europskoga standarda za dječju sigurnosnu opremu (ECE R 44/04). Kontrolni znak E u krugu i broj potvrde nalaze se na naljepnici potvrde, koja se nalazi na automobilskome dječjem sjedalu.
- Odobrenje prestaje biti valjano u trenutku kada ste nešto promijenili na autumobilskom dječjem sjedalu. Izmjene smije obavljati isključivo proizvođač.
- Automobilsko dječje sjedalo **EVOLVA 1-2-3** smijete upotrebljavati isključivo za osiguravanje Vašeg djeteta u vozilu. Nikako nije primjeren za upotrebu u kući ili kao igračka.

2. Upotreba u automobilu



Opasnost! Ukoliko bi dijete u dječjem sjedalu bilo osigurano samo sigurnosnim pojasom s dvije točke, u slučaju nesreče moglo bi se teško ozlijediti ili čak nastradati.



Sose alkalmazza kétpontos biztonsági övvel!

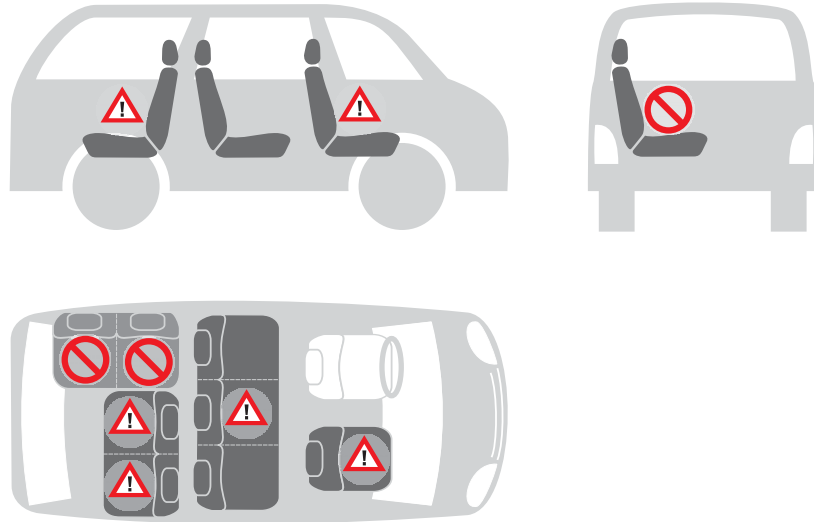

Az autós gyermekülést a következőképpen használhatja:

menetirányban	igen
menetiránnyal ellentétesen	nem 1)
kétpontos övvel	nem
hárompontos övvel 2)	igen
az utasülésen	igen 3)
szélső hátsó ülésen	igen
a középső ülésen (hárompontos övvel)	igen 4)

(Kérjük, tartsa be az Ön országában hatályos előírásokat.)

1) Az alkalmazás csak hátrafelé néző ülésnél engedélyezett (z.B. furgon, minibusz), ahol a felnőttek szállítása is engedélyezett. Az ülésnél nem működhet légszák.

2) Az öv az ECE R 16 (vagy hasonló szabvány) szerinti engedéllyel kell rendelkezzen, felismerhető pl. Az öv vizsgaetikettjén található körbe írt „E”, „e” betűkről.

3) frontlégszák esetében: tolja teljesen hátra az utasülést, és olvassa el a jármű kezelői útmutatójának leírását.

4) Alkalmazás nem lehetséges, ha csak kétpontos biztonsági öv áll rendelkezésre.



Nikoli ne uporabljate v povezavi z 2-točkovnim varnostnim pasom!

Avtomobilski otroški sedež lahko uporabite:

obrnjen v smeri vožnje	da
obrnjen v nasprotni smeri vožnje	ne 1)
z 2-točkovnim varnostnim pasom	ne
s 3-točkovnim varnostnim pasom 2)	da
na sprednjem sopotnikovem sedežu	da 3)
na zunanjih straneh zadnjega sedeža	da
na sredini zadnjega sedeža (s 3-točkovnim varnostnim pasom)	da 4)

(Prosimo, da upoštevate državne predpise.)

- 1) Dovoljena je uporaba na sedežu, ki je obrnjen nazaj (npr. dostavno vozilo, minibus), in je namenjen tudi prevozu odraslih oseb. Na ta sedež ne sme učinkovati zračna blazina.
- 2) Varnostni pas mora biti potrjen po standardu ECE R 16 (ali drugem primerljivemu standardu), npr. prepoznate ga po črki "E", "e" v krogu na preizkusni etiketi na pasu.
- 3) Pri sprednji zračni blazini: sopotnikov sedež potisnite daleč nazaj, po potrebi upoštevajte napotke v priložnem priručniku vozila.
- 4) Uporaba ni možna, če je na voljo le 2-točkovni varnostni pas.



Nikada nemojte koristiti zajedno s pojasom s dvije točke!

Automobilsko dječje sjedalo koristite ovako:

okrenuto u smjeru vožnje	da
okrenuto suprotno od smjera vožnje	ne 1)
s pojasom s 2 točke	ne
s pojasom s 3 točke 2)	da
na suvozačevom mjestu	da 3)
na bočnim stražnjim sjedalima	da
na srednjem stražnjem sjedalu (uz pojas s 3 točke)	da 4)

(Pridržavajte se važećih propisa Zakona o sigurnosti prometa na cestama.)

- 1) Uporaba je dopuštena samo na sjedalu okrenutom suprotno od smjera vožnje ako su ta sjedala namijenjena i za prijevoz odraslih osoba (npr. u kombiju ili minibusu). Sjedalo ne smije biti opremljeno zračnim jastukom.
- 2) Sigurnosni pojas mora biti potvrđen u skladu sa standardom ECE R 16 (ili sličnim standardom), kojega možete prepoznati prema zaokruženoj oznaci "E", "e" na naljepnici potvrde na samome pojasu.
- 3) Ukoliko postoji zračni jastuk s prednje strane: Sjedalo suvozača pogurnite što dalje unazad, u slučaju potrebe pročitajte upute u priručniku automobila.
- 4) Nije dopušteno ako je sjedalo opremljeno samo sigurnosnim pojasom s dvije točke.



3. Fontos tudnivalók



Gyermeke biztonsága érdekében

- Alapvetően: Minél szorosabban simul az öv gyermeke testéhez, annál nagyobb a biztonság.
- Kérjük, gyermekét az autósülésben soha ne hagyja felügyelet nélkül a gépjárműben.
- Használat a hátsó ülésen: Állítsa az első ülést annyira előre, hogy annak hátát a gyermek ne tudja a lábával elérni (sérülésveszély).
- A gyermekülés fém és műanyag alkatrészei a napon felhevülhetnek.
Vigyázat! Gyermeke megégetheti magát vele. Ha a gyermekülést éppen nem használja, óvja az erőteljes napsugárzástól.
- A gyermeket mindig a járda felőli oldalon engedje ki- és szállni.
- A hosszabb utazásokat szakítsa meg szünetekkel, hogy gyermeke kiélhesse mozgásigényét.

3. Pomembni napotki



Za zaščito vašega otroka

- Načelno velja: Bolj, ko se pas tesno prilega telesu vašega otroka, toliko večja je varnost.
- Nikoli ne pustite otroka nenadzorovanega v otroškem sedežu v avtomobilu.
- Uporaba na zadnjemu sedežu: sprednji sedež potisnite toliko naprej, da se vaš otrok ne bo z nogami dotikal naslonjala sprednjega sedeža (nevarnost poškodbe).
- Kovinski in plastični deli otroškega sedeža se na soncu segrejejo.
Pozor! Otrok se lahko pri tem opeče. Kadar otroški sedež ni v uporabi, ga zaščitite pred intenzivnimi sončnimi žarki.
- Otrok naj vstopa in izstopa samo na strani pločnika.
- Dolge poti skrajšajte z vmesnimi odmori, da bo vaš otrok izživel potrebo po gibanju.

3. Bitne napomene



Za zaštitu Vašeg djeteta

- Osnovno pravilo glasi: što je sigurnosni pojas čvršće stegnut na tijelu djeteta, to je veća sigurnost.
- Nikada nemojte dijete ostaviti samo bez nadzora u dječjem sjedalu u automobilu.
- Uporaba na stražnjem sjedalu: Pomaknite prednje sjedalo unaprijed tako da dijete ne udara nogama o stražnju stranu prednjeg sjedala (postoji opasnost od ozljeda).
- Metalni i plastični se dijelovi dječjeg sjedala mogu zagrijati na suncu.
Oprez! Dijete se zbog toga može opeći. Ukoliko se ne koristi, zaštitite dječje sjedalo od intenzivnog sunčeva zračenja.
- Neka dijete ulazi i izlazi iz automobila samo na strani pločnika.
- Na duljim putovanjima planirajte stanke, kako bi se dijete moglo razgibati.



A jármű valamennyi utasának védelme érdekében

Hirtelen fékezés, illetve baleset következtében a rögzítetlen tárgyak személyi sérülést okozhatnak a jármű többi utasában. Ezért kérjük mindenkor ügyeljen arra, hogy...

- a jármű üléseinek háttámlái mindenkor rögzítve legyenek (pl. a lehajtható hátsó ülés bekattintva),
- a járműben (pl. a kalaptartón) minden nehéz, illetve éles peremű tárgy rögzítve legyen,
- a járműben minden személy biztonsági öve be legyen kapcsolva,
- az autós gyermekülés az autóban mindenkor rögzítve legyen, akkor is, ha gyermeket nem szállítunk benne.

Járműve védelme érdekében

- Az autós gyermekülés használata által néhány érzékenyebb anyagból készült autóülés-huzaton (pl. velúr, bőr) használati nyomok léphetnek fel.



Za zaščito vseh potnikov v avtomobilu

Pri zaviranju v sili ali pri nesreči lahko nezavarovani predmeti in osebe poškodujejo druge sopotnike v avtomobilu. Zato vselej pazite, da...

- so naslonjala pri avtomobilskih sedežih dobro pritrjena (npr. premična klop zadnjega sedeža mora biti zataknjena).
- morajo biti v avtomobilu (npr. na polici za klobuke) dobro zavarovani vsi težki predmeti ali predmeti z ostrimi robovi.
- morajo biti vse osebe v vozilu pripete z varnostnimi pasovi.
- Mora biti avtomobilski otroški sedež v vozilu zavarovan tudi takrat, ko v njem ni otroka.

Za zaščito vozila

- Na nekaterih prevlekah avtomobilskih sedežev iz občutljivih materialov (npr. velur, usnje itd.) lahko uporaba avtomobilskega otroškega sedeža pusti sledi obrabe.



Radi zaštite svih putnika u vozilu

Kod naglog kočenja ili u slučaju nesreće, neosigurani predmeti i osobe mogu ozlijediti ostale suputnike u automobilu. Stoga uvijek provjerite slijedeće:

- leđni nasloni automobilskih sjedala moraju biti pravilno pričvršćeni (npr. preklopivi naslon na stražnjem sjedalu mora biti učvršćen).
- svi teški ili predmeti oštih rubova u automobilu (npr. na stražnjoj polici) moraju biti dobro osigurani.
- sve osobe u automobilu moraju biti vezane sigurnosnim pojasom.
- dječje sjedalo u automobilu mora uvijek biti osigurano, čak i ako dijete nije u njemu.

Radi zaštite automobila

- Na nekim vrstama presvlaka avtomobilskih sjedala od osjetljivih materijala (primjerice od velura, kože, itd.) mogu ostati tragovi korištenja dječjeg sjedala.

4. Az autós gyermekülés használata 9 – 18 kg testsúlyú gyermekekénél

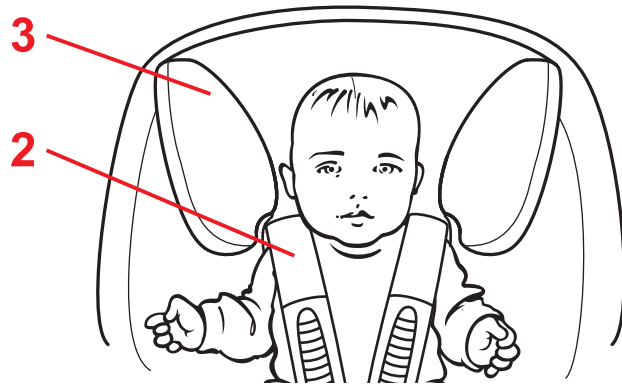

4.1 A vállövek beállítása



A helyesen megfeszített vállövek optimális tartást biztosítanak gyermekének az autós gyermekülésben.

A vállöveknek **2** a gyermek vállmagasságában vagy valamivel fölötte kell futniuk.

A vállövek magasságát következőképp igazíthatja gyermeke testmagasságához:

- ✦ Lazítsa meg az öveget annyira, amennyire csak lehet (lásd 4.5).
- ✦ Billentse ki az övmagasság-állítót **1** a reteszből.
- ✦ Tolja el az övmagasság-állítót **1** a helyes vállövmagasságba, majd reteszelje ott be.
Vigyázat! Ügyeljen arra, hogy a fejtámasz-állító **8** a legalsó helyzetben legyen.

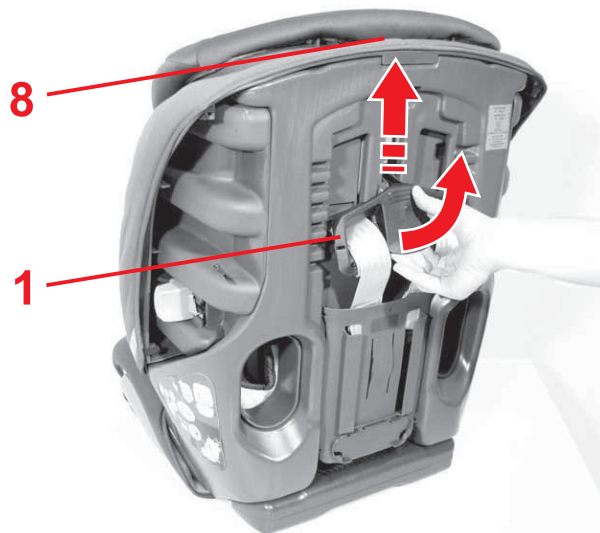

4. Uporaba avtomobilskega otroškega sedeža za otroke s telesno težo od 9 do 18 kg



4.1 Prilagoditev ramenskih pasov



Pravilno prilagojeni ramenski pasovi omogočajo vašemu otroku optimalni oprijem v avtomobilskemu otroškemu sedežu.

Ramenski pasovi **2** morajo potekati na višini ramen vašega otroka ali nekoliko višje.

Tako lahko prilagodite višine ramenskih pasov telesni višini vašega malčka:

- ✎ zrahljajte pasove, kolikor je mogoče (glejte 4.5).
 - ✎ Prekucnite nastavljalnik višine pasu **1** iz rasterja.
 - ✎ Premaknite nastavljalnik višine pasu **1** v pravilno višino ramenskega pasu in ga zapahnite.
- Pozor!** Pazite, da je prestavljivi vzglavnik **8** v najnižjem položaju.

4. Uporaba avtomobilskega dječjeg sjedala za djecu s tjelesnom težinom od 9 – 18 kg



4.1 Prilagodba ramenih pojaseva



Pravilno namješteni rameni pojasevi omogućuju optimalan položaj tijela djeteta u dječjem sjedalu.

Rameni pojasevi **2** moraju biti namješteni na visinu ramena djeteta ili nešto više.

Prilagodba visine ramenih pojaseva prema visini djeteta:

- ✎ Otpustite sigurnosne pojaseve što je moguće više (vidi 4.5).
 - ✎ Nagnite mehanizam za namještanje visine pojasa **1** iz ležišta.
 - ✎ Pomaknite mehanizam za namještanje visine pojasa do željene visine ramena i uvucite ga unutra.
- Oprez!** Pazite na to da je regulator uzglavlja **8** u svojoj najdonjoj poziciji.



9 - 18 kg

H

SLO

HR

4.2 Az autós gyermekülés dőlésének beállítása



Így állíthatja be két dőlési helyzetbe a gyermekülést a járműbe történő beszerelés előtt:

Tipp! Ha a járműbe történő beszereléskor túl rövid lenne az autóöv, akkor az segít, ha a gyermekülés egyenes helyzetben áll.

☞ Fordítsa ehhez a távtartó éket **21** előre vagy hátra, a kívánt helyzetbe.

- **hátra:** az egyenes üléshez
- **elől:** a kényelmes hátradőléshez

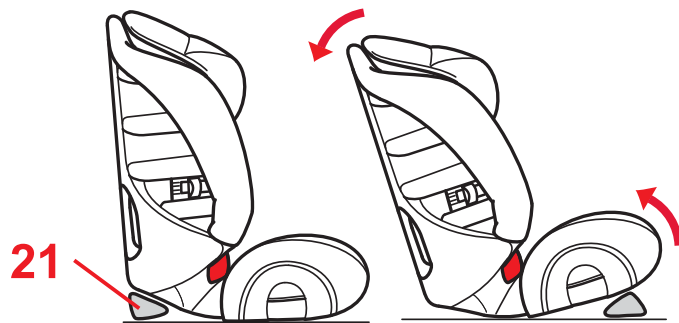

4.3 Beszerelés gépjárműbe



A gyermekülést gépjárműve hárompontos biztonsági övével következőképp rögzítheti:

☞ A gyermekülést helyezze menetiránnyal megegyezően az autóülésre.

☞ Helyezze az átlós övet **6** a fejtámasz és a háttámla oldaleleme **18** közé.
Vigyázat! Az övet ne csavarja meg.

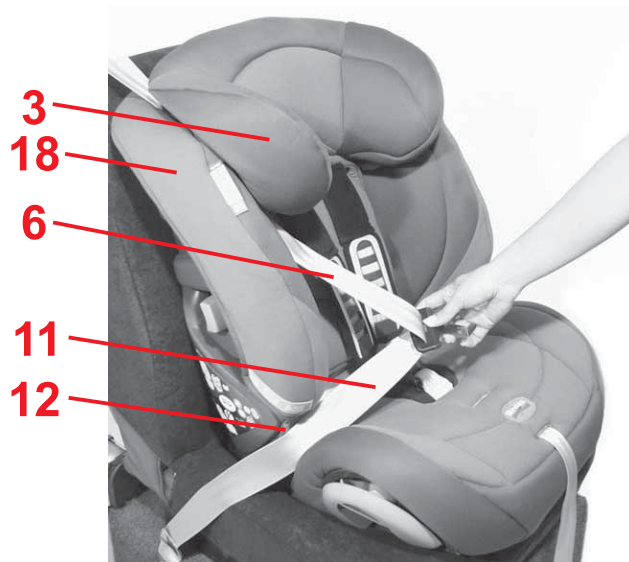

4.2 Nastavitev nagiba avtomobilskega otroškega sedeža



Tako lahko otroški sedež pred vgradnjo v vozilo nastavite v dva nagiba:

Nasvet! Če je avtomobilski pas med vgradnjo v vozilo prekratek, si pomagajte tako, da otroški sedež postavite v navpičen položaj.

- ✧ V ta namen zasukajte distančnik **21** naprej ali nazaj v želeni položaj.
- **zadaj:** za pokončno sedenje
- **spredaj:** za udoben naslon nazaj

4.3 Vgradnja v vozilo



Tako zavarujete vaš otroški sedež s 3-točkovnim pasom vašega vozila:

- ✧ Postavite otroški sedež, v smeri vožnje, na avtomobilski sedež.
- ✧ Diagonalni pas **6** položite med vzglavnik in stranski del **18** naslonjala sedeža, **Pozor!** Pas ne sme biti zasukan!

4.2 Podešavanje nagiba automobilskeg dječjeg sjedala



Dječje sjedalo možete tako prije ugradnje u vozilo podesiti u dva nagiba:

Savjet! Ako je avtomobilski sigurnosni pojas tijekom ugradnje u vozilo prekratek, od pomoći je da dječje sjedalo postavite u uspravan položaj.

- ✧ Zaokrenite klin razmaka **21** prema naprijed ili natrag u željenu položaj.
- **natrag:** za uspravno sjedenje
- **naprijed:** za ugodno naslanjanje

4.3 Ugradnja u automobil



Osiguravanje dječjeg sjedala avtomobilskim sigurnosnim pojasom s tri točke:

- ✧ Postavite dječje sjedalo u smjeru vožnje na avtomobilsko sjedalo.
- ✧ Postavite dijagonalni pojas **6** između uzglavlja i bočnog dijela **18** stražnjeg naslona, **Oprez!** Pojas ne smije biti savijen.



9 - 18 kg

H

SLO

HR

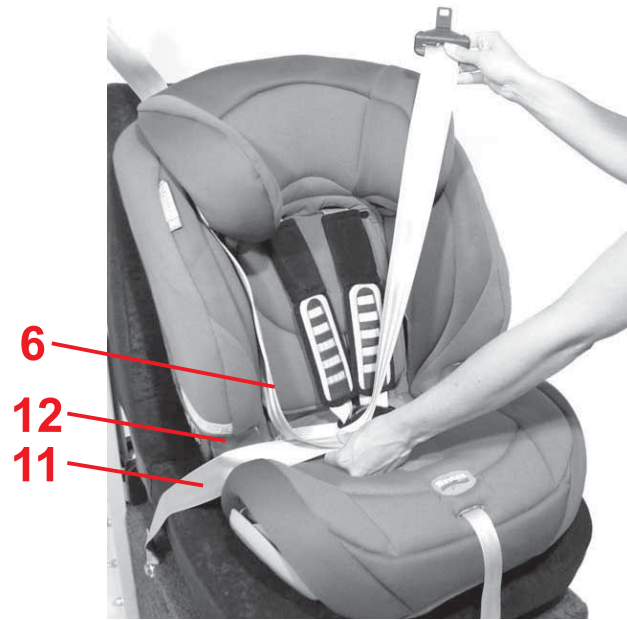

☞ Helyezze a medenceövet **11** a világospiros övvezetőkbe **12**.

Vigyázat! Az övet ne csavarja meg.

☞ Fogjon össze kb. 80 cm-t az átlós övből **6** és a medenceövből **11**.

Vigyázat! Az övet ne csavarja meg.

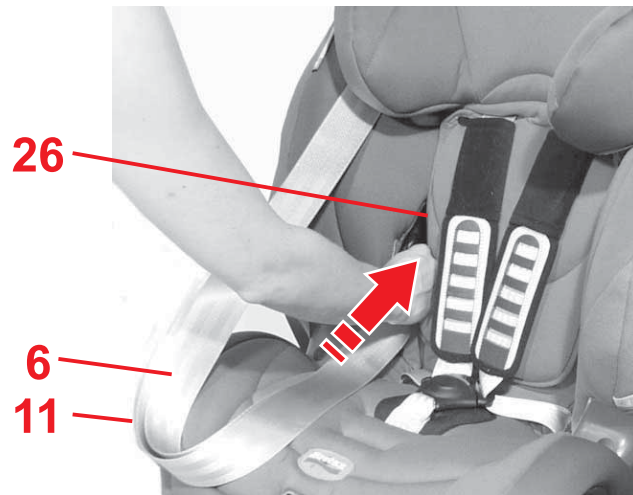

☞ Vezesse át előlről az autóövet a háttámla első övátvezetőjén **26**.

- ✎ Vstavite medenični pas **11** v svetlo rdeči vodili pasu **12**.
Pozor! Pas ne sme biti zasukan!
- ✎ 80 cm diagonalnega pasu **6** položite na 80 cm medeničnega pasu **11**.
Pozor! Pas ne sme biti zasukan!

- ✎ Avtomobilski pas speljite s sprednje strani skozi prvo vodilo pasu **26** naslonjala sedeža.

- ✎ Zdjelični pojas **11** utaknite u svijetlo crvene vodilice pojasa **12**.
Oprez! Pojas ne smije biti savijen.
- ✎ Zajedno obuhvatite 80 cm dijagonalnog pojasa **6** i zdjeličnog pojasa **11**.
Oprez! Pojas ne smije biti savijen.

- ✎ Pojas automobila provedite s prednje strane kroz prvi otvor pojasa **26** stražnjeg naslona.



9 - 18 kg

H

SLO

HR

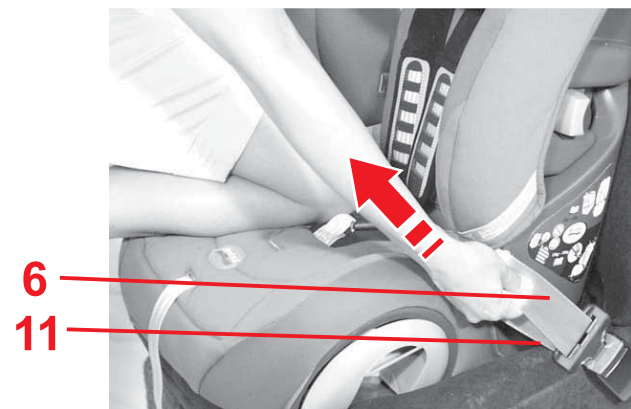
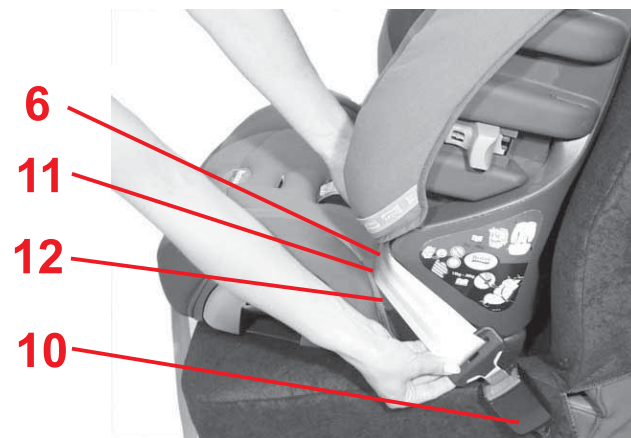
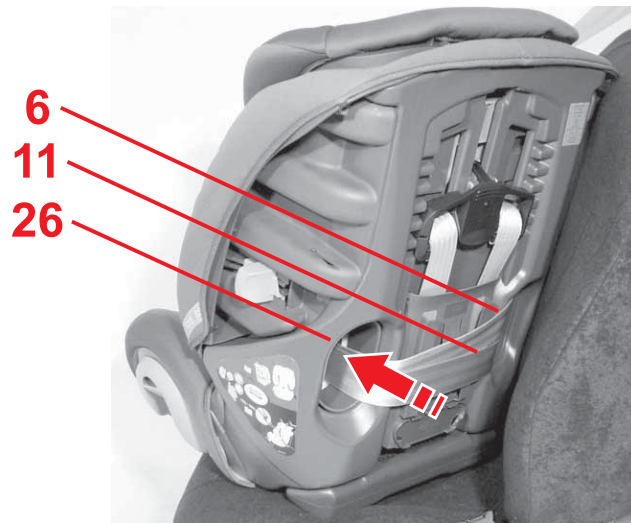

- ✎ Fordítsa el kissé a gyermekülést az autóüléstől.
- ✎ Most vezesse hátulról az autóövet a háttámla második övvezetőjén **26** ismét előre.
Vigyázat! Az övet ne csavarja meg.

- ✎ Helyezze az átlós övet **6** és a medenceövet **11** az autó övcsatjának **10** oldalán az övvezetőkbe **12**.
- ✎ A csat nyelvét kattintsa be az autó övcsatjába **10**. KLIKK!

Térdeljen a gyermekülésbe, és húzza meg szorosan az autóövet az alábbiak szerint:

- ✎ A medenceöv **11** megfeszítéséhez húzza meg először az átlós övet **6** az autó övcsatjánál fogva.

- ✎ Otroški sedež nekoliko odstranite od avtomobilskega sedeža.
- ✎ Sedaj speljite avtomobilski pas z zadnje strani skozi drugo vodilo pasu **26** znova naprej.
Pozor! Pas ne sme biti zasukan!

- ✎ Diagonalni pas **6** in medenični pas **11** na strani avtomobilske zaponke pasu **10** vstavite v vodili pasu **12**.
- ✎ Jezička sponke zatakните v avtomobilsko zaponko pasu **10**. KLIK!

Počepnite v otroški sedež in napnite avtomobilski pas, kot sledi:

- ✎ Povlecite diagonalni pas **6** najprej spodaj na avtomobilski zaponki pasu, da napnete medenični pas **11**.

- ✎ Malo okrenite dječje sjedalo s avtomobilskog sjedala.
- ✎ Provedite pojas automobila odostraga kroz drugi otvor pojasa **26** ponovno prema naprijed.
Oprez! Pojas ne smije biti savijen.

- ✎ Dijagonalni pojas **6** i zdjelični pojas **11** ugurajte na strani brave avtomobilskog pojasa **10** u vodilice pojasa **12**.
- ✎ Jezičac brave utakните u bravu avtomobilskog pojasa **10**. KLIK!

Kleknite u dječje sjedalo i zategnite automobilski pojas na sljedeći način:

- ✎ Dijagonalni pojas **6** potegnite najprije ispod na avtomobilskom pojasu za zatezanje zdjeličnog pojasa **11**.



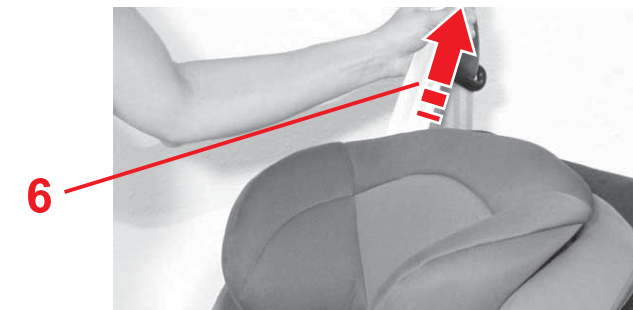
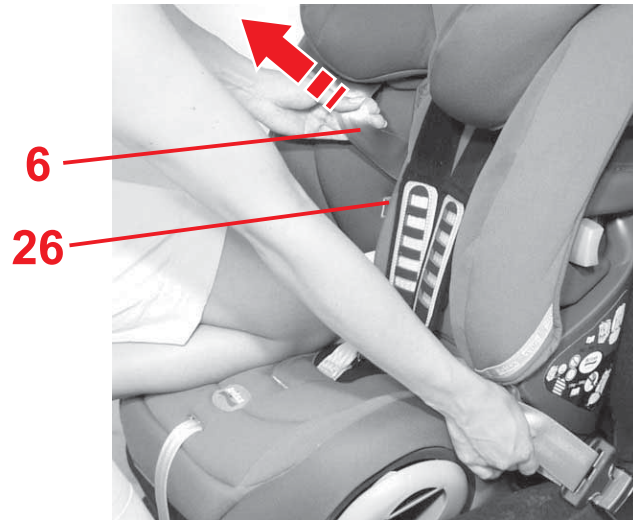

☞ Tartsa alul erősen az átlós övet **6**, majd húzza az övátvezető **26** fölött az átlós övet **6** előre, hogy áthúzhassa a laza övet.

☞ Az egész autóöv megfeszítéséhez húzza meg felül erősen az átlós övet **6**.
Vigyázat! Az autó övcsatjának **10** semmiképpen nem szabad az övvezetőben **12** lennie. Ha benne van, akkor próbálja meg egy másik ülésen vagy hátradöntött helyzetben (lásd 4.2) beszerelni a gyermekülést.

☞ Győződjön meg arról, hogy a gyermekülés fixen van-e beszerelve. Ellenkező esetben feszítse meg még egyszer az autóövet.
Tipp! Húzza a gyermekülést az övnél fogva előre. Annak csak kicsit vagy egyáltalán nem szabad elmozdulnia.

- ✎ Držite diagonalni pas **6** spodaj in nato nad vodilom pasu **26** povlecite diagonalni pas **6** naprej, da povlečete razhraljan pas.

- ✎ Močno potegnite diagonalni pas **6**, da bi napeli celoten avtomobilski pas.
Pozor! Avtomobilska zaponka pasu **10** se v nobenemu primeru ne sme nahajati v vodilu pasu **12**. V nasprotnem primeru poskusite na drugem sedežu v avtomobilu ali pa poskusite otroški sedež vgraditi tako, da je nagnjen nazaj (glej 4.2).
- ✎ Prepričajte se, da je otroški sedež fiksno vgrajen. V nasprotnem primeru še enkrat napnite avtomobilski pas.
Nasvet! S pasom povlecite otroški sedež naprej. Pri tem se sedež ne sme premakniti ali pa se lahko premakne le malo.

- ✎ Dijagonalni pojas **6** držite ispod čvrsto i zatim iznad vodilice pojasa **26** potegnite dijagonalni pojas **6** prema naprijed za provlačenje olabavljenog pojasa.

- ✎ Sada snažno povucite iznad na dijagonalnom pojasu **6**, kako biste zategnuli avtomobilski sigurnosni pojas.
Opres! Brava avtomobilskog pojasa **10** nikako ne smije ležati u vodilici pojasa **12**. Ako se radi o ovome, pokušajte to napraviti na nekom drugom sjedalu ili pokušajte dječje sjedalo ugraditi u položaj nagnut prema natrag (vidi 4.2).
- ✎ Osigurajte da je dječje sjedalo fiksno ugrađeno. U protivnom ponovno zategnite avtomobilski pojas.
Savjet! Dječje sjedalo povucite prema naprijed. Ne smije se uopće pomicati ili se smije samo malo pomicati.



9 - 18 kg



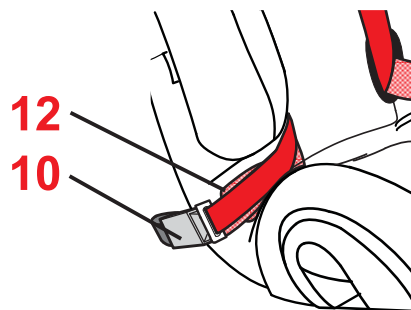
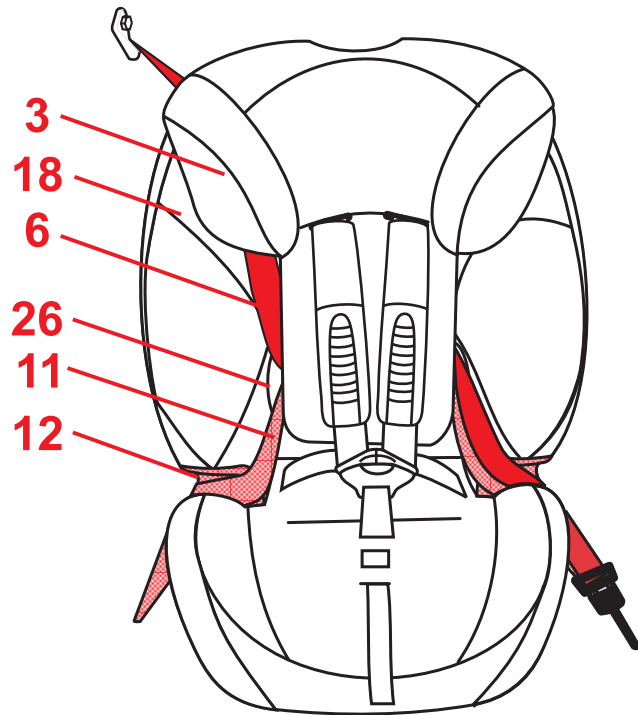

4.4 Az autós gyermekülés így van helyesen beszerelve



Gyermeke biztonsága érdekében ellenőrizze, hogy...

- az autós gyermekülés feszesen be van szerelve az autóba,
- az autó biztonsági öve feszes-e és nincs-e megcsavarodva,
- a medenceöv **11** keresztülfut a két világospiros övvezetőn **12**,
- az átlós öv **6** az autó övcsat **10** szemközti oldalán, az oldalelem **18** és a fejtámasz **3** között fut-e,
- az övcsat nyelve és az autó övcsatja **10** **nem** az autós gyermekülés világospiros övvezetőiben **12** vannak,

4.4 Na ta način je vaš otroški sedež pravilno vgrajen



Zaradi varnosti vašega malčka preverite, ali ...

- je avtomobilski otroški varnostni sedež trdno vgrajen v vozilo,
- je avtomobilski varnostni pas napet in ni zasukan,
- medenični pas **11** poteka skozi obe svetlo-rdeči vodili pasu **12**,
- diagonalni pas **6**, ki je nameščen na nasprotni strani avtomobilske zaponke pasu **10**, poteka med stranskim delom **18** in vzglavnikom **3**,
- jezički pasu in zaponka avtomobilskega pasu **10** **ne** ležita v vodilih pasu **12** avtomobilskega otroškega sedeža.

4.4 Ovako je dječje sjedalo pravilno ugrađeno



Radi sigurnosti djeteta, provjerite...

- da li je avtomobilsko dječje sjedalo čvrsto ugrađeno u automobil,
- da li je avtomobilski sigurnosni pojas zategnut, te da li je savijen,
- da li je zdjelični pojas **11** provučen kroz obje svijetlocrvene vodilice pojasa **12**,
- da li je dijagonalni pojas **6** provučen na suprotnu stranu od avtomobilskeg pojasa **10** između bočnog dijela **18** i uzglavlja **3**,
- da jezički brave i brava avtomobilskeg pojasa **10** **ne** leži u svijtelo crvenim vodilicama pojasa **12** avtomobilskeg dječjeg sjedala,



9 - 18 kg

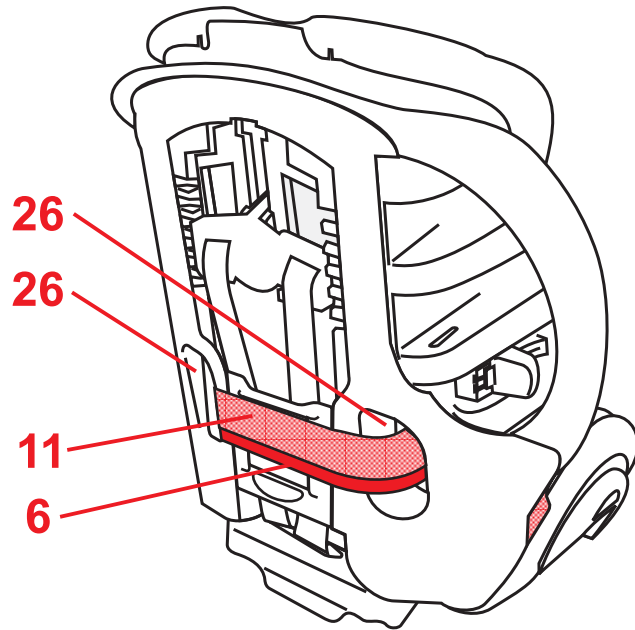

- a medenceöv **11** és az átlós **6** átfut-e a háttámla övátvezetőin **26**.

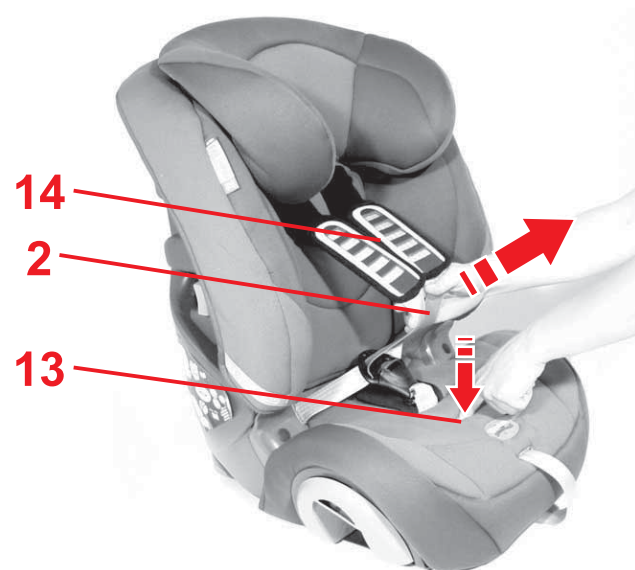

4.5 Az övek meglazítása

- ✦ Nyomja meg az állítógombot **13**, majd húzza előre egyszerre a két vállövet **2**.



Vigyázat! Ne a vállpárnánál **14** fogva húzza.

- sta medenični pas **11** in diagonalni pas **6** speljana skozi obe svetlo modri vodili pasu **26**.

4.5 Sprostite pasove

- ✎ Pritisnite gumb za nastavitev **13** in istočasno potegnite oba ramenska pasova **2** naprej.

Pozor! Ne vlecite za ramenske blazinice **14**.



- da zdjelični pojas **11** i dijagonalni pojas **6** prolaze kroz vodilice pojasa **26**.

4.5 Otpuštanje pojaseva

- ✎ Pritisnite gumb za namještanje **13** i istovremeno povucite oba pojasa za ramena **2** prema naprijed.

Oprez! Nemojte vući jastučićce za ramena **14**.



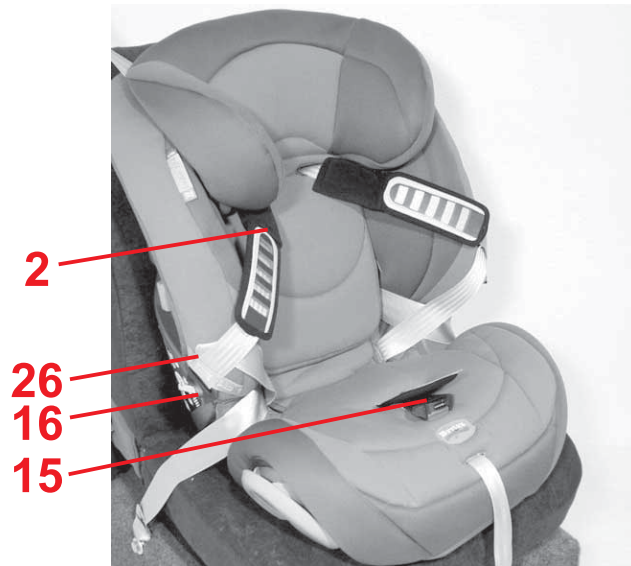

4.6 Gyermek becsatolása



- ☞ Lazítsa meg a vállöveket **2** (lásd 4.5).
- ☞ Nyissa ki az övcsatot **15** (nyomja meg a piros gombot).
- ☞ Helyezze a csat nyelveit **16** a tartógumikba **26**.
- ☞ Ültesse gyermekét a gyermekülésbe.
- ☞ Vezesse át a vállöveket **2** a gyermek vállai fölött.
Vigyázat! Ne csavarja meg és ne cserélje fel a vállöveket **2**.

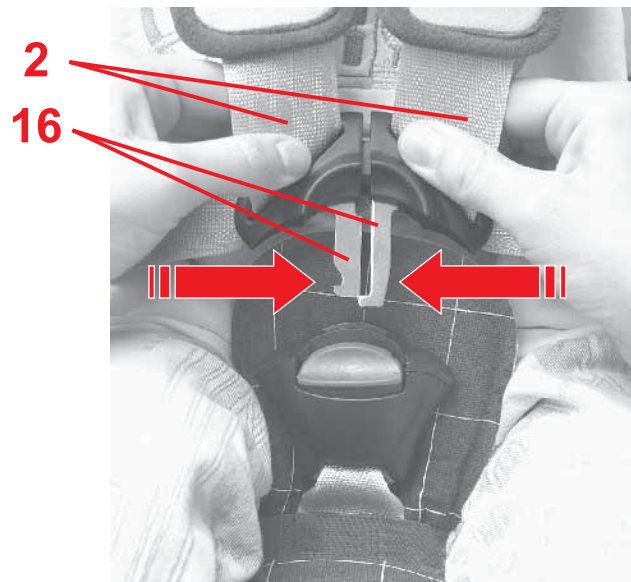

- ☞ Fogja össze a csat két nyelvét **16** ...

4.6 Pripenjanje vašega otroka



- ✎ Zrahljajte ramenske pasove **2**. (glejte 4.5).
- ✎ Odprite zaponko za pas **15** (pritisnite rdeči gumb).
- ✎ Vstavite jezička zaponke **16** v gumijasti trak **26**.
- ✎ Namestite vašega otroka v avtomobilski otroški varnostni sedež.
- ✎ Potegnite ramenska pasova **2** preko otrokovih ramen.
Pozor! Ramenska pasova **2** ne smeta biti zasukana ali zamenjana.
- ✎ Stisnite oba jezička za zaponki **16**...

4.6 Vežanje djeteta sigurnosnim pojasom



- ✎ Otpustite ramene pojaseve **2** (vidi 4.5).
- ✎ Otvorite bravu pojasa **15** (pritisnuti na crveni gumb).
- ✎ Utaknite jezičce brave **16** u pridržne gumice **26**.
- ✎ Posjednite dijete u dječje sjedalo.
- ✎ Potegnite ramene pojaseve **2** preko ramena Vašeg djeteta.
Oprez! Rameni pojasevi **2** ne smiju biti iskrivljeni ili zamijenjeni.
- ✎ Spojite oba jezička brave **16**...



9 - 18 kg

H

SLO

HR

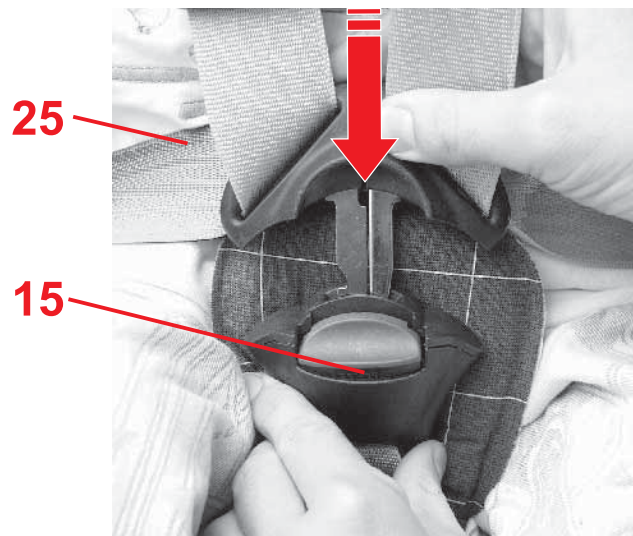

- ✧ majd kattintsa be hallhatóan az övcsatba **15**.
KLIKK!
- ✧ Feszítse meg az öveket úgy, hogy azok a gyermek testére rásimuljanak (lásd 4.7).
Vigyázat! A csípőöveknek **25** olyan közel kell lennie a gyermek combhajlatához, amennyire csak lehet.

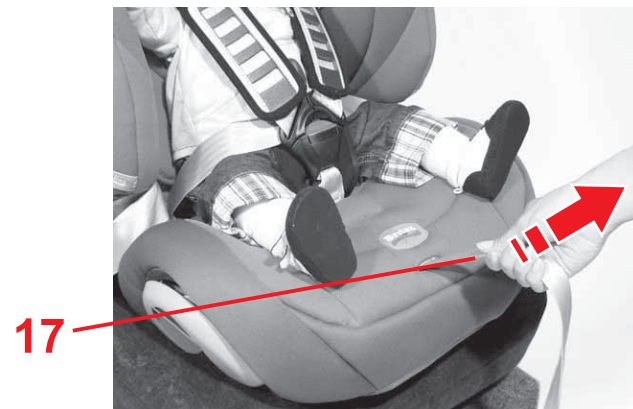

4.7 Az övek feszítése

- ✧ Húzza meg az állítóövet **17** addig, amíg az övek egyenletesen rá nem simulnak gyermeke testére.
Vigyázat!Lehetőleg egyenesen előre húzza az állítóövet **17** és ne oldalra vagy felfelé.

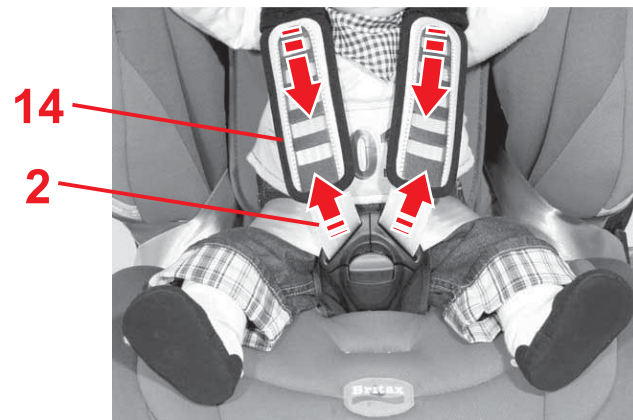

- ✧ Húzza ismét lefelé a vállpárnákat **14**.
- ✧ Húzza meg a vállöveket **2**, hogy megbizonyosodjon arról, hogy a csípőövek **25** szorosak és az övek egyenletesen fekszenek fel.
- ✧ Húzza ismét az állítóövet **17** addig, amíg az övek egyenletesen rá nem simulnak gyermeke testére.

- ✎ ... ju slišno zataknete v zaponko pasu **15**. KLIK!
- ✎ Napnite pasove, tako da se tesno prilegajo telesu vašega otroka (glejte 4.7).
Pozor! Prečni pasovi **25** morajo biti nameščeni, kolikor je mogoče nizko, preko dimelj vašega otoka.

4.7 Napenjanje varnostnih pasov

- ✎ Povlecite nastavljalni pas **17**, da se pas prilega enakomerno in tesno ob telesu vašega otroka.
Pozor! Nastavljalni pas **17** izvlecite naravnost in ne postrani ali navzgor.
- ✎ Ponovno povlecite ramenski blazinici **14** navzdol.
- ✎ Povlecite ramenski pasovi **2**, da zagotovite, da so prečni pasovi **25** napeti in da se pas enakomerno prilega.
- ✎ Še enkrat povlecite nastavljalni pas **17**, da se pas prilega enakomerno in tesno ob telesu vašega otroka.

- ✎ ...i utaknite ih u bravu pojasa **15** dok ne čujete. KLIK!
- ✎ Zategnite sigurnosni pojas sve dok se tijesno ne pripija uz djetetovo tijelo (vidi 4.7).
Oprez! Bedreni pojasevi **25** moraju biti što je niže moguće položeni preko prepona djeteta.

4.7 Zatezanje pojasa

- ✎ Potegnite pojas za podešavanje **17**, sve dok pojas ne nalegne ravnomjerno i pripijeno uz tijelo vašeg djeteta.
Oprez! Potegnite pojas za podešavanje **17** što je moguće više ravno, a ne bočno ili prema gore.
- ✎ Potegnite ponovno jastučice za ramena **14** prema dolje.
- ✎ Potegnite ramene pojaseve **2**, kako biste osigurali da su bedreni pojasi **25** zategnuti i da pojas ravnomjerno naliježe.
- ✎ Potegnite ponovno pojas za podešavanje **17**, sve dok pojas ne nalegne ravnomjerno i pripijeno uz tijelo vašeg djeteta.



9 - 18 kg



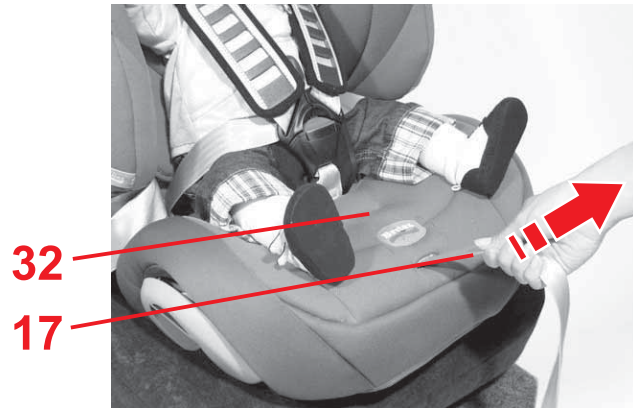

32

17

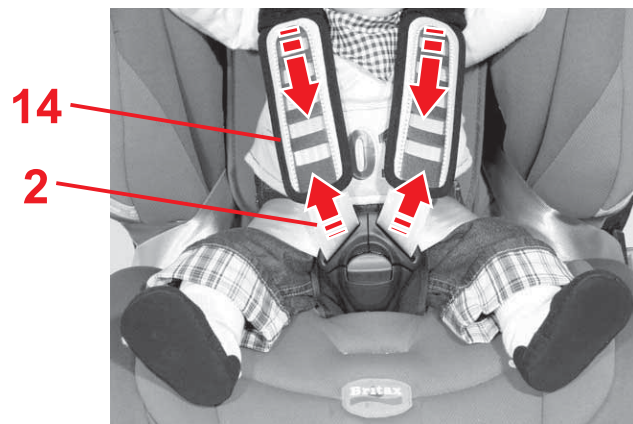

14

2

EVOLVA 1-2-3 plus : Az övek feszítése Click & Safe™-mel



Click & Safe

- ✧ Húzza az állítóövet **17** addig, amíg az övfeszességjelzőből **32** jól hallható kattánást nem hall.
- Tipp!** Lehetőleg egyenesen előre húzza az állítóövet **17** és ne oldalra vagy felfelé.
- ✧ Húzza ismét lefelé a vállpárnákat **14**.
- ✧ Húzza meg a vállöveket **2**, hogy megbizonyosodjon arról, hogy a csípőövek **25** szorosak és az övek egyenletesen fekszenek fel.
- ✧ Húzza meg még egyszer az állítóövet **17**, amíg kattánást nem hall.

EVOLVA 1-2-3 plus: Napenjanje pasov s Click & Safe™



Click & Safe

✎ Vlecite nastavljalni pas **17**, dokler prikaz napetosti pasu **32** ne sporoči glasen klik.

Nasvet! Nastavljalni pas **17** izvlecite naravnost in ne postrani ali navzgor.

- ✎ Ponovno povlecite ramenski blazinici **14** navzdol.
- ✎ Povlecite ramenski pasovi **2**, da zagotovite, da so prečni pasovi **25** napeti in da se pas enakomerno prilega.
- ✎ Še enkrat vlecite za nastavljalni pas **17**, dokler ne zaslišite glasnega klika.

EVOLVA 1-2-3 plus : Zategnite pojaseve s Click & Safe™



Click & Safe

✎ Povucite pojas za podešavanje **17**, dok ne čujete klikanje uređaja za prikaz napona pojasa **32**.

Savjet! Potegnite pojas za podešavanje **17** što je moguće više ravno, a ne bočno ili prema gore.

- ✎ Potegnite ponovno jastučice za ramena **14** prema dolje.
- ✎ Potegnite ramene pojaseve **2**, kako biste osigurali da su bedreni pojasi **25** zategnuti i da pojas ravnomjerno naliježe.
- ✎ Još jednom povucite pojas za podešavanje **17**, dok ne čujete da je sjeo (klik!).



9 - 18 kg

H

SLO

HR

4.8 Gyermek így van korrekt módon biztosítva



⚠ Gyermek biztonsága érdekében ellenőrizze, hogy...

- a gyermekülés övei testközelben felfekszenek, anélkül, hogy a gyermeket szorítanák,
- a vállövek **2** helyesen vannak-e beállítva,
- a vállövek **nincsenek-e** megcsavarodva,
- a csat nyelvei **16** be vannak-e kattintva az övcsatba **15**.
- a vállpárnák **14** pontosan a testre simulnak.

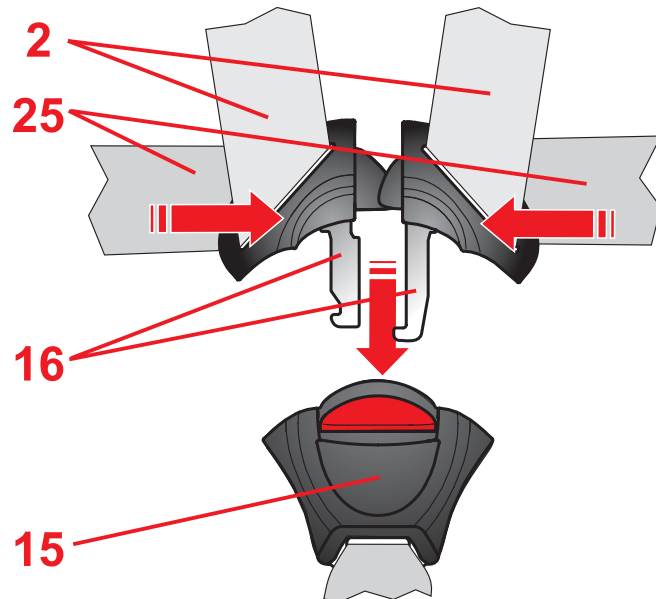

4.8 Tako je vaš otrok pravilno varovan



Zaradi varnosti vašega malčka preverite, ali ...

- se pasovi avtomobilskega otroškega sedeža tesno prilegajo telesu vašega otroka in da ga pri tem ne stiskajo,
- sta ramenska pasova **2** pravilno nastavljena,
- ramenska pasova **nista** zasukana,
- sta jezička **16** zaskočena v zaponki pasu **15**,
- se ramenski blazinici **14** pravilno prilegajo telesu.

4.8 Ovako je dijete ispravno zaštićeno



Radi sigurnosti djeteta, provjerite...

- jesu li rameni pojasevi dječjeg sjedala tijesno pripijeni uz djetetovo tijelo, a da pri tome dijete nije pritiješnjeno
- jesu li rameni pojasevi **2** ispravno namješteni,
- da li su rameni pojasevi savijeni,
- jesu li jezički brave **16** utaknuti u bravu pojasa **15**,
- jesu li jastučići za ramena **14** ispravno položeni na tijelo.



9 - 18 kg

5. Az autós gyermekülés használata 15 – 36 kg testsúlyú gyermekekénél

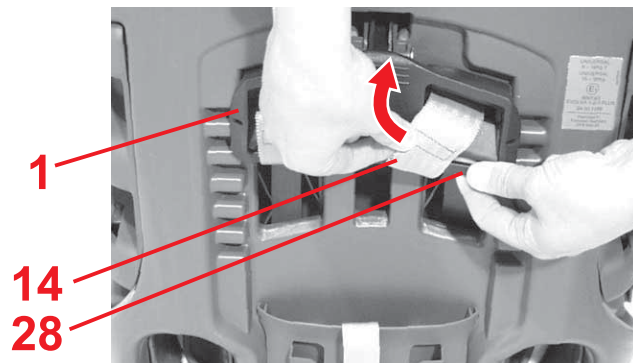
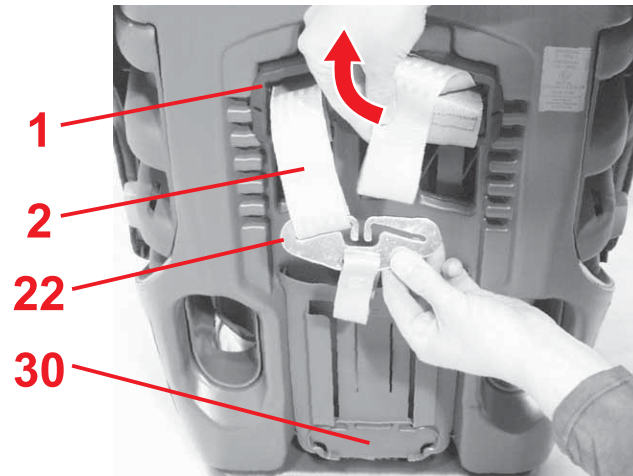

5.1 Az ötpontos öv kiszerezése

- ✦ Lazítsa meg az öveket annyira, amennyire csak lehet (lásd 4.5).
- ✦ Tolja föl teljesen az övmagasság-állítót **1** (lásd 4.1).
- ✦ Akassza ki a vállöveket **2** az összekötőelemből **22**.
- ✦ Akassza be az összekötőelemet **22**, alul a háttámlánál **29** a tartójába **30**.
- ✦ Tolja le a vállpárna **14** övhurokjait az övmagasság-állító **1** csúszkájáról **28**.
- ✦ Húzza ki a vállöveket **2** és a vállpárnák **14** övhurokjait az övhasítékokból.
- ✦ Nyissa ki a tépőzárát az ágyékpárnán **23**, majd vegye le.

5. Uporaba avtomobilskega otroškega sedeža za otroke s telesno težo od 15 do 36 kg



5.1 Demontaža 5-točkovnega pasu

- ✎ zrahljajte pasove, kolikor je mogoče (glejte 4.5).
- ✎ Potisnite nastavljalec višine pasu **1** popolnoma navzgor (glejte 4.1.).
- ✎ Izvlecite ramenska pasova **2** iz povezovalnega dela **22**.
- ✎ Nataknite povezovalni del **22**, spodaj na naslonjalu sedeža **29** v držalo **30**.
- ✎ Potisnite pentljo pasu ramenskih blazinic **14** od mostička **28** nastavnika višine pasu **1** navzdol.
- ✎ Izvlecite ramenska pasova **2** in pentlje pasov ramenskih blazinic **14** iz utorov pasu.
- ✎ Odprite zadrگو na pomični blazini **23** in jo snemite.

5. Uporaba automobilskega dječjeg sjedala za djecu s tjelesnom težinom od 15 – 36 kg



5.1 Demontaža pojasa u 5 točaka

- ✎ Otpustite sigurnosne pojaseve što je moguće više (vidi 4.5).
- ✎ Pomaknite regulator visine pojasa **1** sasvim prema gore (vidi 4.1).
- ✎ Izvadite ramene pojaseve **2** iz priključnog dijela **22**.
- ✎ Zakačite priključni dio **22**, ispod na stražnjem naslonu **29**, u njegov držač **30**.
- ✎ Pogurnite prema dolje cijev pojasa na jastučićima za ramena **14** od osnove **28** regulatora visine pojasa **1**.
- ✎ Izvucite ramene pojaseve **2** i crijevo pojasa na jastučićima za ramena **14** iz proreza sigurnosnog pojasa.
- ✎ Otvorite čičak spoj na jastučiću za noge **23** i skinite ga.



15 - 36 kg

H

SLO

HR

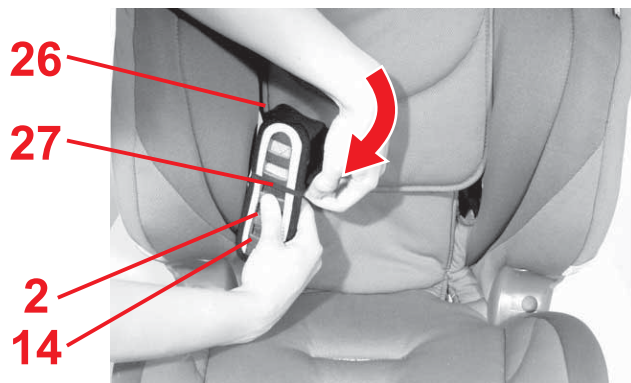
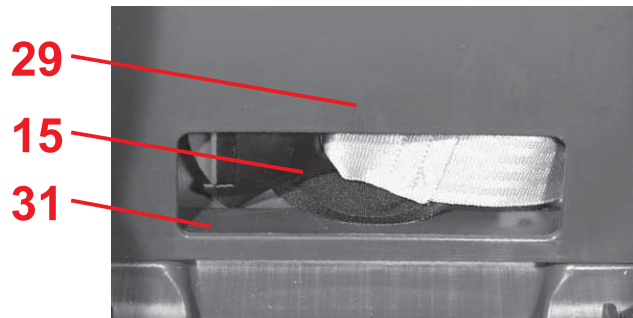
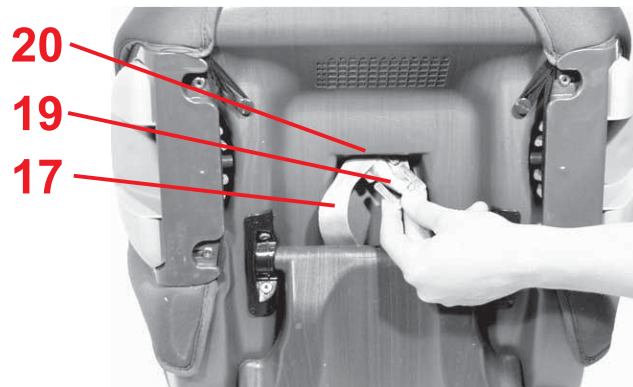

- ✧ Akassza ki az állítóövet **17** a fémlmezéből **19**.
- ✧ Élére állítva tolja át azt a fémlmezt **19**, amivel az övcsat **15** az üléscsészére van erősítve, az övhasítékon **20**.
- ✧ Nyissa ki az övcsatot **15**.

- ✧ Tolja át az öveget a zárnyelvekkel **16** a huzat medenceöv-hasítékain.
- ✧ Helyezze az övcsatot **15** a huzat alá, a háttámlában **29** lévő tárolórekeszbe **31**.

- ✧ Tolja az állítóövet **17** a huzat alá.
- ✧ Rögzítse a vállpárnákat **14** és a vállöveket **2** az átvezetőknél **26** lévő gumigyűrűkbe **27**.

- ✎ Izvlecite nastavljalni pas **17** iz kovinske plošče **19**.
- ✎ Potisnite kovinsko ploščico **19**, s katero je zaponka za pas **15** pritrjena na sedežno školjko, v pokončnem položaju skozi zarezo za pas **20**.
- ✎ Odprite zaponko pasu **15**.
- ✎ Potisnite pasove z jezički **16** skozi zarezo medeničnega pasu prevleke.
- ✎ Zaponko pasu **15** vstavite pod prevleko v predal **31** v naslonjalu sedeža **29**.
- ✎ Potisnite nastavljalni pas **17** pod prevleko.
- ✎ Pritrdite ramenski blazinici **14** in ramenska pasova **2** v gumijaste zanke **27** na vodilih pasu **26**.

- ✎ Izvadite pojas za namještanje **17** iz metalne ploče **19**.
- ✎ Provucite metalnu ploču **19**, pričvršćenu s bravom pojasa **15** na otvor sjedala, kroz uži rub proreza pojasa **20**.
- ✎ Otvorite bravu pojasa **15**.
- ✎ Pomaknite pojaseve s jezičcima brave **16** kroz otvore zdjeličnog pojasa presvlake.
- ✎ Postavite bravu pojasa **15** ispod presvlake u pretinac **31** u stražnji naslon **29**.
- ✎ Pojas za namještanje **17** pomaknite ispod presvlake.
- ✎ Pričvrstite jastučice za ramena **14** i ramene pojaseve **2** u gumenim omčama **27** na vodilicama pojasa **26**.



15 - 36 kg

H

SLO

HR

5.2 Fejtámasz magasságának beállítása



A megfelelően beállított fejtámasz **3** az átlós öv **6** megfelelő helyzetét biztosítja, és gyermekének a kívánt védelmet és biztonságot nyújtja. A fejtámasz **3** magassága 11 különböző állásba kattantható.

- A fejtámlát **3** úgy kell beállítani, hogy gyermeke vállai és a fejtámasz **3** között még két ujjnyi széles hely legyen.

A következő módon tudja a fejtámlát **3 a gyermek magasságához beállítani:**

- ✎ Állítsa az övmagasság-állítót **1** a legmagasabb helyzetbe (lásd 4.1).
- ✎ Ültesse gyermekét a gyermekülésbe.
- ✎ Fogja meg a fejtámasz hátoldalát **3** és húzza fölfelé a fejtámasz-állítót **8**. Ezzel kireteszelte a fejtámaszt **3**.
- ✎ Most be tudja állítani a kireteszelt fejtámlát **3** a kívánt magasságba. Ha elengedi a fejtámasz-állítót **8**, akkor a fejtámasz **3** bekattan.

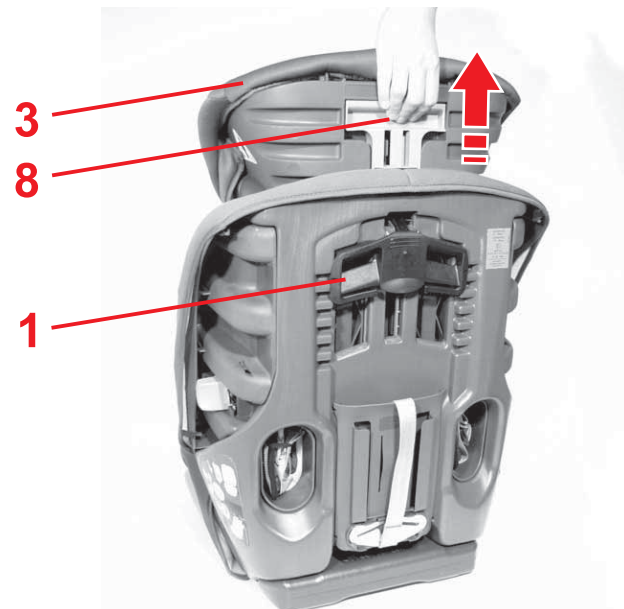

5.2 Nastavitev višine vzglavnikov



Pravilno prilagojeni vzglavnik **3** zagotavlja optimalni potek diagonalnega pasu **6** in nudi vašemu otroku zaželeno zaščito in udobje. Višino vzglavnika **3** lahko zapahnete v petih položajih.

- Vzglavnik **3** mora biti nastavljen tako, da je za dva prsta prostora med rameni vašega otroka in vzglavnikom **3**.

Tako lahko višino vzglavnika 3 prilagodite velikosti vašega otroka:

- ✎ Prestavite nastavljalnik višine pasu **1** v najvišji položaj (glejte 4,1.).
- ✎ Namestite vašega otroka v otroški sedež.
- ✎ Primate zadnjo stran vzglavnika **3** in povlecite prestavljivi vzglavnik **8** navzgor. Zdaj je vzglavnik **3** odpahnjen.
- ✎ Zdaj lahko odpahnjeni vzglavnik **3** namestite v želeno višino. Takoj, ko spustite prestavljivi vzglavnik **8**, se vzglavnik zaskoči **3**.

5.2 Podešavanje visine uzglavlja



Ispravno podešeno uzglavlje **3** osigurava optimalan položaj dijagonalnog pojasa **6** i vašem djetetu nudi potrebnu zaštitu i udobnost. Visinu uzglavlja **3** možete podesiti u 5 položaja.

- Uzglavlje **3** mora biti namješteno tako da između ramena djeteta i uzglavlja **3** ostane prostora širine oko dva prsta.

Prilagodba visine uzglavlja 3 visini Vašeg djeteta:

- ✎ Pomaknite regulator visine pojasa **1** u njegovu najgornju poziciju (vidi 4.1).
- ✎ Posjednite dijete u dječje sjedalo.
- ✎ Obuhvatite stražnju stranu uzglavlja **3** i regulator uzglavlja povucite **8** prema gore. Uzglavlje **3** je sada deblokirano.
- ✎ Deblokirano uzglavlje **3** sada možete namjestiti na željenu visinu. Čim otpustite regulator uzglavlja **8**, uzglavlje **3** će se blokirati.



15 - 36 kg

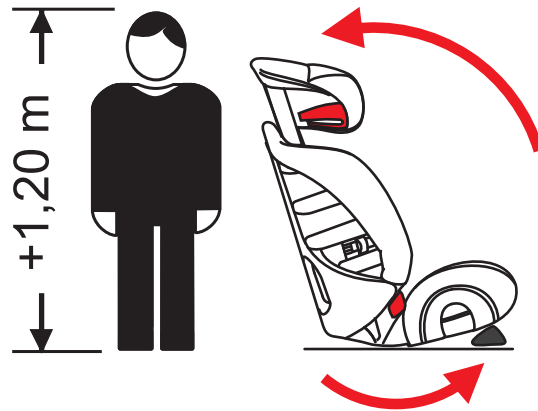

5.3 Az autós gyermekülés dőlésének beállítása

A gyermekülés dőlését a 4.2 pontban leírtak szerint, két helyzetben állíthatja be.



Vigyázat! 1,20 m fölötti testmagasságú gyermekeknél az EVOLVA 1-2-3 csak hátradöntött helyzetben használható úgy, hogy a távtartó ék **21** előre áll.



5.4 Gyermek becsatolása

Így biztosíthatja gyermekét és a gyermekülést járművének hárompontos övével:

1. Öv elhelyezése

📌 Helyezze a gyermekülést az autó ülésére!

Vigyázat! 1,20 m-nél magasabb gyermekeknél csak hátradöntött helyzetben használja a gyermekülést, a távtartó ék **21** előre álljon (lásd 5.3).



5.3 Nastavitev nagiba avtomobilskega otroškega sedeža



Otroški sedež lahko nastavite v dva nagiba tako, kot je opisano v poglavju 4.2.



Pozor! Za otroke, večje od 1,20 m, je EVOLVA 1-2-3 dovoljeno uporabljati samo v nagnjenem položaju z distančnikom **21** spredaj.

5.4 Pripenjanje vašega otroka



Tako zavarujete vašega otroka in vaš otroški sedež s 3-točkovnim pasom vašega vozila:



1. Namestitev varnostnega pasu vozila

☞ Namestite otroški sedež na sedež vozila.

Pozor! Otroški sedež pri otrocih, ki so večji od 1,20 m, uporabljajte samo v nagnjenem položaju z distančnikom **21** spredaj (glejte 5.3).

5.3 Podešavanje nagiba automobilskega dječjeg sjedala



Dječje sjedalo možete podesiti u dva nagiba kako je opisano u 4.2.



Oprez! Za djecu se čija je visina iznad 1,20 m smije koristiti EVOLVA 1-2-3 samo u položaju nagnutom prema natrag razmaknim klinom **21** sprijeda.

5.4 Vežanje djeteta sigurnosnim pojasom



Osiguravanje vašeg djeteta i dječjeg sjedala automobilskim sigurnosnim pojasom u tri točke:



1. Postavljanje automobilskega sigurnosnog pojasa

☞ Stavite dječje sjedalo na automobilsko sjedalo.

Oprez! Koristite dječje sjedalo kod djece više od 1,20 m samo u položaju nagnutom prema natrag s razmaknim klinom **21** sprijeda (vidi 5.3).



15 - 36 kg

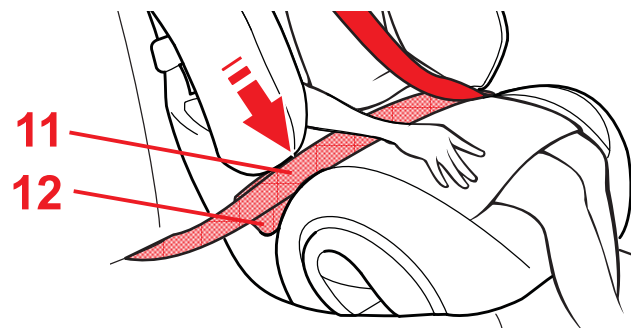
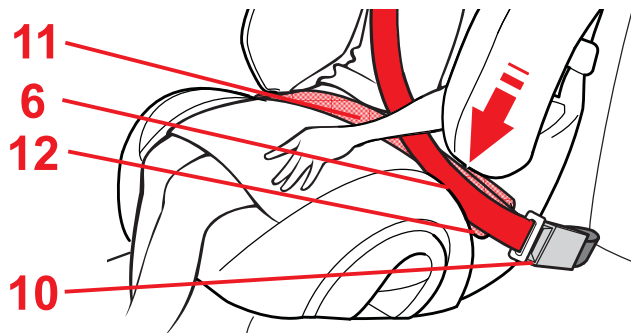

- ✦ Ültesse gyermekét a gyermekülésbe.
- ✦ Húzza ki az övet és vezesse el gyermeke előtt egészen az öv csatlakozójáig **10**.
Vigyázat! Az övet ne csavarja meg.
- ✦ A csat nyelvét kattintsa be az autó övcsatjába **10**. **KLIKK!**

2. Az autóöv a behelyezése a gyermekülés piros övvezetőibe

- ✦ Helyezze az átlós övet **6** és a medenceövet **11** az autó övcsatjának **10** oldalán a világospiros övvezetőbe **12**.
Vigyázat! Az autó övcsatlakozója **10** nem fekhethet a világospiros övvezetőn **12**.

- ✦ Helyezze a medenceövet **11** a másik oldalon szintén a világospiros övvezetőbe **12**.
Vigyázat! A medenceövnek **11** olyan közel kell lennie a gyermek combhajlatához, amennyire csak lehet.

- ✎ Namestite vašega otroka v otroški sedež.
- ✎ Izvlecite varnostni pas avtomobila in ga napeljite preko otroka v avtomobilsko zaponko pasu **10**. **Pozor!** Pas ne sme biti zasukan!
- ✎ Jezička sponke zatakните v avtomobilsko zaponko pasu **10**. KLIK!

2. Varnostni pas avtomobila vstavite v rdeči vodili na otroškem sedežu.

- ✎ Diagonalni pas **6** in medenični pas **11** na strani avtomobilске zaponke pasu **10** vstavite v svetlo rdeče vodilo pasu **12**. **Pozor!** Avtomatska zaponka pasu **10** ne sme ležati na svetlo-rdečem vodilu pasu **12**.
- ✎ Položite medenični pas **11** na drugo stran sedežnih blazin prav tako v svetlo rdeče vodilo pasu **12**. **Pozor!** Medenični pas **11** mora biti nameščen, kolikor je mogoče nizko preko dimelj vašega otoka.

- ✎ Posjednite dijete u dječje sjedalo.
- ✎ Izvucite automobilski sigurnosni pojas i prevucite ga preko djeteta do brave sigurnosnog pojasa **10**. **Oprez!** Pojas ne smije biti savijen.
- ✎ Jezičac brave utaknite u bravu automobilskog pojasa **10**. KLIK!

2. Sigurnosni pojas uvucite u crvene vodilice pojasa na dječjem sjedalu.

- ✎ Dijagonalni pojas **6** i zdjelični pojas **11** ugurajte na strani brave automobilskog pojasa **10** u svijetlo crvenu vodilicu pojasa **12**. **Oprez!** Brava pojasa auta **10** ne smije ležati na svijetlo crvenoj uvodnici pojasa **12**.
- ✎ Zdjelični pojas **11** na drugoj strani na isti način provucite u svijetlo crvenu vodilicu **12**. **Oprez!** Zdjelični pojas **11** na obje strane mora biti položen što je moguće niže preko djetetovih prepona.



15 - 36 kg



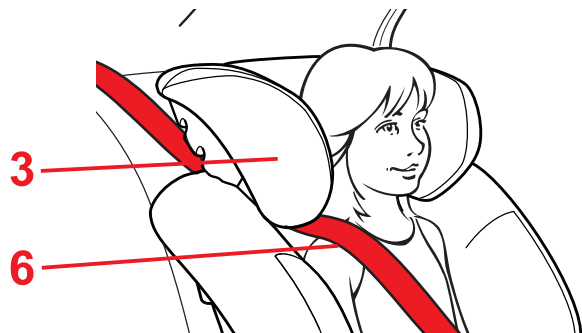
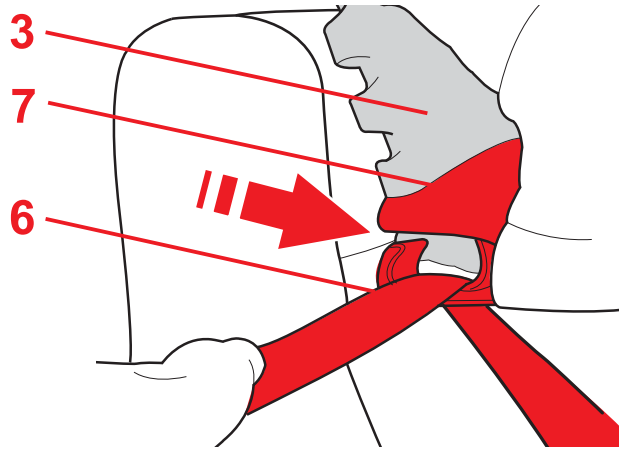

☞ Vezesse az átlós övet **6** a sötétpiros övtartóba **7** a fejtámaszon **3** úgy, hogy teljes szélességében és csavarodásmentesen helyezkedjen el az övtartóban **7**.

☞ Győződjön meg róla, hogy az átlós öv **6** nem a gyermek nyaka előtt, hanem a kulcscsontján át fut.

Tipp! A fejtámaszt **3** az autóban is be tudja állítani a megfelelő magasságba.

☞ **Figyelem!** Az átlós övnek **6** ferdén kell hátra futnia.

Tipp! Az öv futását a jármű állítható övvezetőjével tudja szabályozni.

☞ **Vigyázat!** Az átlós öv **6** nem vezethet soha előre az autóban lévő övvezetőhöz.

Tipp! Ebben az esetben próbálja meg a hátsó ülésen egy másik helyen használni a gyermekülést!

☞ Az átlós öv **6** meghúzásával feszítse meg az autóövet.

- ✎ Diagonalni pas **6** speljite v temno rdeč nosilec pasu **7** vzglavnika **3**, tako da je popolnoma in nezasukano nameščen v nosilcu **7** pasu.

- ✎ Prepričajte se, da diagonalni pas **6** poteka preko ključnice vašega otroka in ne preko vratu.
Nasvet! Višino vzglavnika **3** lahko prilagodite tudi v vozilu.
- ✎ **Previdnost!** Diagonalni pas **6** mora potekati poševno v smeri nazaj.
Nasvet! Potek pasu lahko regulirate s prestavljivo sponko pasu na varnostnem pasu vašega vozila.
- ✎ **Pozor!** Diagonalni pas **6** ne sme nikoli potekati od sponke v smeri naprej.
Nasvet! V tem primeru poskusite otroški sedež uporabljati samo na zadnjem sedežu.
- ✎ Napnite varnostni pas avtomobila tako, da potegnete diagonalni pas **6**.

- ✎ Provucite dijagonalni sigurnosni pojas **6** kroz tamnocrveni držač sigurnosnog pojasa **7** na naslonu za glavu **3** dok ne usjedne potpuno i ravnomjerno u držač pojasa **7**.

- ✎ Provjerite je li dijagonalni pojas **6** postavljen preko djetetove ključne kosti, a ne preko vrata.
Savjet! Uzglavlje **3** možete po visini namjestiti i u automobilu.
- ✎ **Oprez!** Dijagonalni pojas **6** mora transverzalno prolaziti unatrag.
Savjet! Položaj pojasa možete namještati podesivim okretačem pojasa u automobilu.
- ✎ **Oprez!** Dijagonalni pojas **6** ne smije nikada voditi unaprijed do okretača pojasa u automobilu.
Savjet! U tome slučaju pokušajte na drugom mjestu na stražnjem sjedalu.
- ✎ Zategnite sigurnosni pojas tako što ćete povući dijagonalni pojas **6**.



15 - 36 kg



5.5 Gyermek így van korrekt módon biztosítva



Gyermek biztonsága érdekében ellenőrizze, hogy...

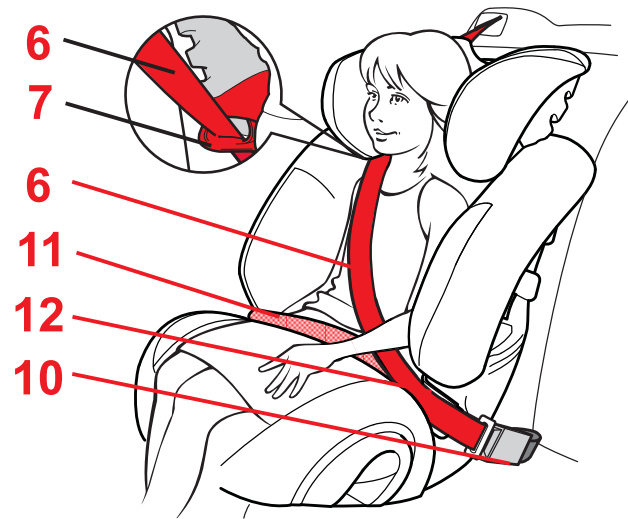

- a medenceöv **11** mindkén oldalon a világospiros övvezetőkben **12** fut-e,
- az átlós öv **6** az autó övcsatlakozójának **10** oldalán szintén a világospiros övvezetőben **12** fut-e,
- az átlós öv **6** a fejtámasz **3** sötétvörös övtartóján **7** át fut-e,
- az átlós öv **6** ferdén hátratart-e,
- az övek feszesek-e, és nincsenek-e megcsavarodva,
- az autó övcsatlakozója **10** nem fekszik-e a világospiros övvezetőn **12** vagy az ülés csészére.

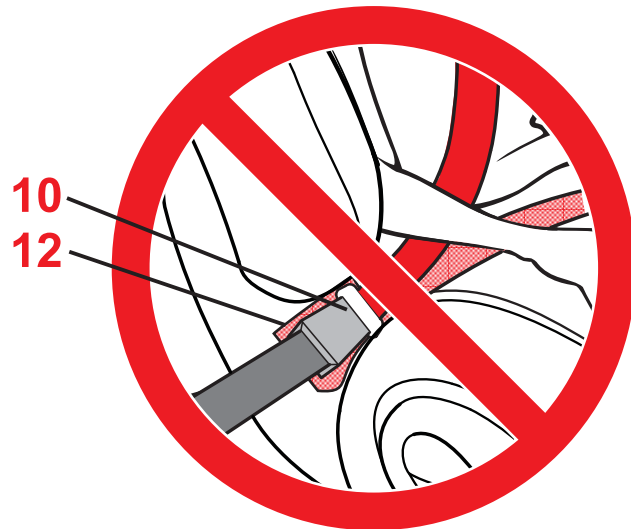

5.5 Tako je vaš otrok pravilno varovan



Zaradi varnosti vašega malčka preverite, ali ...

- medenični pas **11** poteka na obeh straneh v svetlo-rdečem vodilu pasu **12**,
- diagonalni pas **6** na strani avtomobilske zaponke pasu **10** prav tako poteka v svetlo-rdečem vodilu pasu **12**,
- diagonalni pas **6** poteka preko temno rdečega nosilca pasu **7** vzglavnika **3**,
- diagonalni pas **6** poteka poševno v smeri nazaj,
- da ramenska pasova nista zasukana,
- avtomobilska zaponka pasu **10** ni nameščena na svetlo-rdečem vodilu pasu **12** ali v sedežni školjki.



5.5 Ovako je dijete ispravno zaštićeno



Radi sigurnosti djeteta, provjerite...

- je li zdjelčni pojas **11** na obje strane provučen u svijetlo crvene vodilice pojasa **12**,
- je li dijagonalni pojas **6** na strani brave automobilskog pojasa **10** isto tako provučen u svijetlo crvenu vodilicu **12**,
- je li dijagonalni pojas **6** provučen kroz tamno crveni držač pojasa **7** uzglavlja **3**,
- je li dijagonalni pojas **6** transverzalno provučen unatrag,
- jesu li pojasevi pritegnuti, te da nisu savijeni
- Brava pojasa auta **10** ne smije ležati na svijetlo crvenoj vodilici pojasa **12** ili dječjem pojasu.



15 - 36 kg

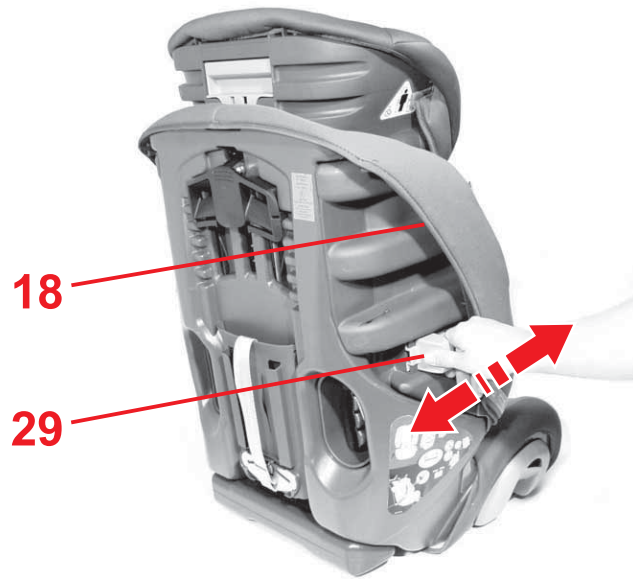

6. EVOLVA 1-2-3 plus: A háttámla szélességének beállítása

Ön a háttámla **29** szélességét is be tudja állítani az EVOLVA 1-2-3 plus-nál.

☞ Tolja a két világosszürke szélesség-állítót **24** az oldalelemek **18** külső oldalán előre vagy vissza a kívánt helyzetbe.

- **vissza:** az ülés szélesebb lesz
- **előre:** az ülés keskenyebb lesz

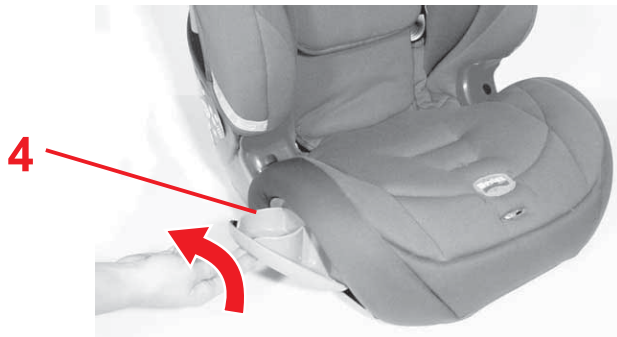

7. A kihajtható pohártartók használata

Vigyázat! Annak érdekében, hogy a sérüléseket elkerülje, sohase használja a tárolókat...

- forró folyadékokhoz
- éles vagy hegyes tárgyakhoz (pl. ceruzákhoz)
- kemény és nehéz tárgyakhoz (pl. alumínium ivópalackokhoz)

☞ Billentse a pohártartót **4** felfelé és kifelé, amíg az be nem kattan.

6. EVOLVA 1-2-3 plus: nastavitev širine naslonjala sedeža

Naslonjalo sedeža **29** lahko pri EVOLVA 1-2-3 plus nastavite po širini.

- ✎ Potisnite oba svetlo siva nastavljalnika širine **24** na zunanji strani stranskih delov **18** naprej ali nazaj v zeleni položaj.
- **nazaj:** sedež razširite
- **naprej:** sedež zožite

7. Uporaba izvlečnih držal za pijačo

Pozor! Da bi preprečili poškodbe, odložišč nikoli ne uporabljajte za ...

- vroče tekočine
 - ostre ali koničaste predmete (npr. svinčnike)
 - trde in težke predmete (npr. aluminijaste steklenice)
- ✎ Zasukajte držalo za pijačo **4** navzgor in navzven, da se zaskoči.

6. EVOLVA 1-2-3 plus: Podešavanje širine leđnog naslona

Možete podesiti širinu stražnjeg naslona **29** kod EVOLVA 1-2-3 plus.

- ✎ Obadva regulatora širine **24** pomaknite na vanjsku stranu bočnih dijelova **18** naprijed ili natrag u željeni položaj.
- **natrag:** sjedalo postaje šire
- **naprijed:** sjedalo postaje uže

7. Uporaba zaklopivih držača pića

Oprez! Za sprečavanje oštećenja, odlagališta nikada ne upotrebljavajte za...

- vruće tekućine
 - ostre i šiljaste predmete (na primjer olovke)
 - tvrde i teške predmete (na primjer aluminijske konzerve za piće)
- ✎ Držać pića **4** okrenite prema gore i prema van, sve dok ne bude blokiran.

8. Ápolási leírás



A védőhatás fenntartása érdekében

- 10 km/h feletti ütközősebességgel történő balesetnél előfordulhat, hogy a gyermekautósülésben nem feltétlenül látható károk keletkeznek.
Ebben az esetben ki kell cserélni az autós gyermekülést. Kérjük, az ülést szakszerűen ártalmatlanítsa (lásd 9.).
- Rendszeresen ellenőrizze a fontos alkatrészek épségét.
Győződjön meg arról, hogy a mechanikus szerkezeti elemek kifogástalanul működnek.
- A gyermekülés sérüléseinek elkerülése érdekében ügyeljen arra, hogy az kemény objektumok közé ne szoruljon (gépjárműajtó, ülésvezető sín stb.)
- A sérült autós gyermekülést (pl. leesés után) feltétlenül vizsgálta meg a gyártóval.
- Soha ne zsírozza vagy olajozza a gyermekülés alkatrészeit.

8. Navodila za vzdrževanje



Ohranitev varnostne funkcije

- V primeru trka s hitrostjo naleta preko 10 km/h lahko pride do poškodb avtomobilskega otroškega sedeža, ki niso nujno opazne. V tem primeru je treba avtomobilski otroški sedež zamenjati. Prosimo, da ga odstranite v skladu s predpisi (glejte 9).
- Redno preverjajte vse pomembne dele glede poškodb. Prepričajte se, da mehanski sestavni deli delujejo brezhibno.
- Pazite, da se avtomobilski otroški sedež ne zagozdi med ostre dele avtomobila (npr. vrata avtomobila, vodila za sedeže itd.).
- Poškodovani otroški avtomobilski sedež mora nujno pregledati proizvajalec (npr. pri padcu).
- Delov otroškega sedeža nikoli ne naoljite ali premažite z mastjo.

8. Upute za održavanje



Održavanje funkcije zaštite

- U slučaju nesreće, pri brzini sudara većoj od 10 km/h, na dječjem sjedalu mogu nastati oštećenja koja nisu uvijek vidljiva. Automobilsko dječje sjedalo se u tom slučaju mora zamijeniti. Molimo, propisno se pobrinite za njegovo zbrinjavanje (vidi 9).
- Redovito provjeravajte je li oštećen neki od važnih dijelova. Provjeravajte rade li besprijekorno mehanički sastavni dijelovi.
- Pripazite da dječje sjedalo ne ostane zaglavljeno između tvrdih dijelova automobila (automobilskih vrata, naslona između sjedala, itd.), te se tako ošteti.
- Oštećeno automobilsko dječje sjedalo (primjerice nakon pada) obavezno mora pregledati proizvođač.
- Dijelove dječjeg sjedala ne smijete podmazivati ili nauljiti.

- Amikor nem használja, tárolja a gyermekülést biztonságos helyen. Ne tegyen rá nehéz tárgyakat. Soha ne tárolja közvetlen hőforrások vagy közvetlen napsütés közelében.

8.1 Az övcsat ápolása

Az övcsat működése lényegesen hozzájárul a biztonsághoz. A övcsat működészavarai túlnyomórészt szennyeződésekre vezethetők vissza.

Működészavar

- A csat nyelvei a piros gomb megnyomása után késleltetve ugranak ki.
- A csat nyelvei nem kattannak be (újra kilöködnek).
- A csat nyelvei hallható „klick” nélkül kattannak be.
- A csat nyelveit fékezi valami bevezetéskor (tapad).
- Az övcsat már csak fokozott erőráfordítással nyitható.

- Ko otroški sedež ni v uporabi, ga skrbno shranite: ne postavljajte nanj težkih stvari; Nikoli ga ne shranjujte v bližini neposrednih toplotnih virov ali soncu.

8.1 Nega zaponke pasu

Pravilno delovanje zaponke pasu bistveno prispeva k varnosti. Vzrok za nepravilno delovanje zaponke je največkrat umazanija, ki se nabere v njej.

Motnje pri delovanju

- Jezička sponke ob pritisku na rdeči gumb počasi izskočita.
- Jezička sponke se ne zatakmeta več (ponovno izskočita).
- Jezička sponke se zatakmeta brez glasnega "klika".
- Jezička sponke pri vstavljanju zavirajo (netrdno).
- Zaponko pasu je možno odpreti le z velikim naporom.

- Ako dječja kolica ne koristite, brižno ih spremite na sigurno mjesto. Nikada ne stavljajte teške predmete. Nikada ih ne odlažite u blizini direktnog izvora vrućine ili direktnog sunčeva svjetla.

8.1 Održavanje brave pojasa

Dobro djelovanje brave pojasa značajno doprinosi povećanju sigurnosti. Razlog za loše djelovanje brave pojasa najčešće su onečišćenja.

Smetnja u radu

- Po pritisku crvenog gumba jezičci brave sporo iskaču.
- Jezičci se više ne mogu utaknuti (iskaču van).
- Jezičci se mogu utaknuti, ali ne čuje se "klik".
- Kod utakanja jezičaca osjeća se otpor (mekani).
- Brava pojasa može se otvoriti samo uz veliki napor.



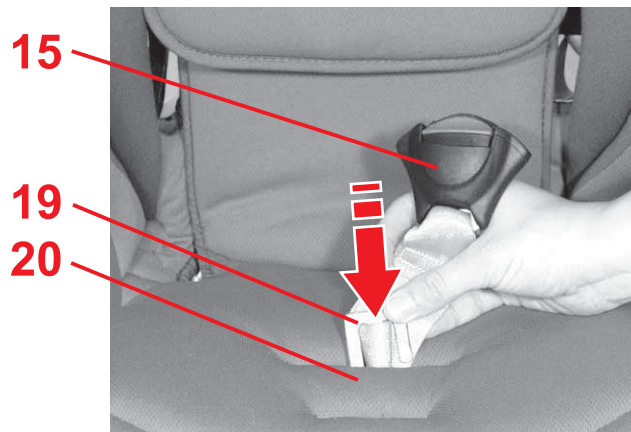

Elhárítás

Így moshatja ki az övcsatot annak érdekében, hogy az újra kifogástalanul működjék.

1. Az övcsat kiszerelése (lásd 5.1)
2. Az övcsat kimosása
 - ✧ Helyezze az övcsatot **15** legalább 1 órára lágy szappanoldatos, meleg vízbe. Ezután öblítse ki és hagyja alaposan megszáradni.
3. Az övcsat beszerelése
 - ✧ Élére állítva felülről lefelé tolja át a fémlemezt **19** a huzatban lévő övhasítékon **20**, majd **az üléscsészén**. Erősen húzza meg az övcsatot **15**, ezzel ellenőrizve a **rögzítést**.
 - ✧ Rögzítse az ágyékpárnát **23**.

Működészavar

- A csatnyelvek **16** nem vezethetők be az övcsatba **15**.

Elhárítás

- ✧ Nyomja meg a piros gombot az övcsat **15** kireteszeléséhez.

Kako si pomagata

Da bo zaponka ponovno brezhibno delovala, jo lahko izperete na naslednji način:

1. Demontaža avtomobilske zaponke pasu (glejte 5.1)
2. Izpiranje avtomobilske zaponke pasu
 - ✦ Zaponko **15** naj bo najmanj eno uro v topli milnici. Nato izperite zaponko in jo temeljito osušite.
3. Ponovno namestite sponko
 - ✦ Potisnite kovinsko ploščico **19** pokončno od zgoraj navzdol skozi zarezo za pas **20** v prevleki **in skozi sedežno školjko**. Močno povlecite zaponko **15**, da **preverite, ali je dobro pritrjena**.
 - ✦ Pritrdite premično blazinico **23**.

Motnje pri delovanju

- Jezičkov sponke **16** ni več možno vstaviti v zaponko **15**.

Kako si pomagata

- ✦ Pritisnite rdečo tipko **15**, da sprostite zaponko pasu.

Rješenje

Bravu možete isprati kako bi opet besprijeckorno radila.

1. Demontirati bravu pojasa (vidi 5.1)
2. Isperite bravu pojasa.
 - ✦ Bravu pojasa **15** ostavite barem 1 sat u toploj vodi s nježnim sredstvom za čišćenje. Nakon toga je isperite i ostavite neka se u potpunosti osuši.
3. Sastavite bravu pojasa.
 - ✦ Metalni ploču **19** provucite odozgo prema dolje kroz prorez pojasa **20** u presvlaci **i kroz otvor sjedala**. Snažno povucite bravu pojasa **15** kako biste provjerili **pričvršćenje**.
 - ✦ Pričvrstite jastučić za noge **23**.

Smetnja u radu

- Jezičce **16** više nije moguće utaknuti u bravu pojasa **15**.

Rješenje

- ✦ Pritisnite crveni gumb kako biste oslobodili bravu pojasa **15**.

8.2 Tisztítás

Ügyeljen arra, hogy csak eredeti Britax póthuzatot használjon, a huzat ugyanis a rendszer működésének lényeges részét képezi.

A póthuzatot a szakkereskedésekben kaphatja meg.



Az autós gyermekülés **huzat nélkül nem** alkalmazható.

- A **huzatot** lehúzhatja és finom mosószerrel, 30 °C-on, kímélő programmal mosógépben kimoshatja. Kérjük, vegye figyelembe a huzatcímke mosási tájékoztatóját. Ha 30 °C foknál melegebb vízzel mossa a huzatot, a huzatanyag színei kimosódhatnak. A huzatot ne centrifugálja és semmi esetre se szárítsa elektromos ruhaszárító gépben (különben előfordulhat, hogy az anyag leválik a párnázatról).
- A **műanyagból készült alkatrészek** szappanos oldattal lemoshatók. **Ne** használjon erős szereket (pl. oldószert).
- Az **öveket** langyos szappanos oldattal moshatja le. **Vigyázat!** A csat nyelveit **16** soha ne távolítsa el az övről.

8.2 Čiščenje

Pazite, da uporabite le originalno Britax nadomestno prevleko, saj predstavlja prevleka pomemben del v sistemu delovanja. Nadomestno prevleko dobite v specializiranih trgovinah.



Avtomobilskega otroškega sedeža ni dovoljeno **uporabljati brez sedežne prevleke**.

- **Prevleko** lahko snamete in operete v pralnemu stroju pri 30°C, uporabite program za občutljivo perilo. Prosimo, upoštevajte navodilo na pralni etiketi prevleke. Če prevleko operete pri več kot 30°C, se lahko blago za prevleko razbarva. Prevleke ne smete ožemati s pomočjo centrifuge in je v nobenem primeru sušiti v električnem sušilniku perila (blago lahko odstopi od oblazinjenja).
- **Plastične dele** lahko očistite z blago milnico. **Ne** uporabljajte močnih čistilnih sredstev (kot npr. topil).
- **Pasove** lahko operete z blago milnico. **Pozor!** Nikoli ne odstranjajte jezičkov sponke **16** s pasov.

8.2 Čišćenje

Koristite samo originalnu zamjensku presvlaku Britax, jer je to vrlo važan dio za pravilno funkcioniranje sustava. Zamjensku presvlaku možete kupiti u specijaliziranim trgovinama.



Dječje se sjedalo ne smije rabiti **bez presvlake**.

- **Presvlaku** možete skinuti i oprati u perilici pri 30°C koristeći program za osjetljivo rublje i sredstvo za pranje osjetljivog rublja. Pridržavajte se uputa na etiketi za pranje presvlake. Ukoliko je temperatura vode za pranje viša od 30°C, može doći do blijedenja boje presvlake. Presvlaku ne smijete centrifugirati, te je ni u kojem slučaju nemojte sušiti u električnoj sušilici (platno se može odvojiti od podstave).
- **Plastične dijelove** možete oprati u sapunici. **Nemojte** rabiti gruba sredstva, poput razrjeđivača.
- **Pojaseve** možete oprati u mlakoj otopini sapuna. **Opres!** Nikada nemojte skidati jezičke **16** s pojaseva.

- A vállpárnákat **23** kiszerezheti, és langyos szappanos oldattal lemoshatja.
Vigyázat! A vállpárnák **23** csökkentik gyermeke megsérülésének veszélyét balesetkor. Az autós gyermekülést kizárólag ezekkel a vállpárnákkal **14** használja.

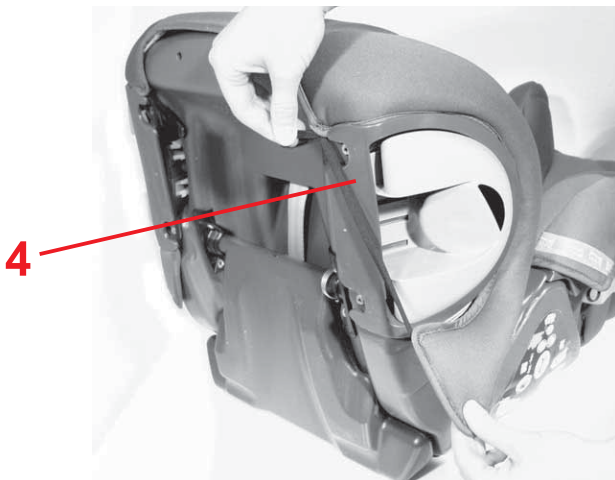

8.3 A huzat lehúzása

- ✧ A fent leírtak szerint (lásd 5.1) akassza ki az öveket.
- ✧ Állítsa egészen magasra a fejtámaszt **3**.
- ✧ Akassza ki a huzat szélét és a gumigyűrűket a gyermekülés pereme alatt.
- ✧ Vegye le a fejtámasz **3** huzatát.
- ✧ Akassza ki az ülés alsó oldalán a huzat gumigyűrűit a pohártartónál **4**.
- ✧ Húzza le a huzatot a nyíláson keresztül a fejtámaszról **3**.

- **Ramenski blazinici 23** lahko demontirate in ju operete z mlačno milnico.
Pozor! V primeru nesreče ramenski blazinici **23** zmanjšata nevarnost telesnih poškodb vašega otroka. Otroški sedež uporabljajte samo s tema ramenskima blazinicama **14**.

8.3 Odstranjevanje prevleke

- ✎ Kot je opisano (glejte 5.1), izvlecite pas.
- ✎ Prestavite vzglavnik **3** popolnoma navzgor.
- ✎ Izvlecite rob in gumijaste zanke pod robom otroškega sedeža.
- ✎ Snemite prevleko vzglavnika **3**.
- ✎ Na spodnji strani sedeža izvlecite gumijaste zanke prevleke z držal za pijačo **4**.
- ✎ Poveznite prevleko z odprtino preko vzglavnika **3**.

- **Jastučice za ramena 23** možete demontirati i isprati u mlakoj otopini sapuna.
Opres! Jastučici za ramena **23** smanjuju opasnost od ozljeda Vašeg djeteta prilikom nesreće. Dječje sjedalo koristite samo s navedenim jastučicama za ramena **14**.

8.3 Skidanje presvlake

- ✎ Izvadite, kako je opisano (vidi 5.1) pojaseve.
- ✎ Pomaknite uzglavlja **3** prema gore.
- ✎ Izvadite rub presvlake i gumene omče ispod ruba dječjeg sjedala.
- ✎ Skinite presvlaku uzglavlja **3**.
- ✎ Na donjoj strani sjedala izvadite gumene omče presvlake na držačima pića **4**.
- ✎ Izokrenite presvlaku pomoću vrška preko uzglavlja **3**.

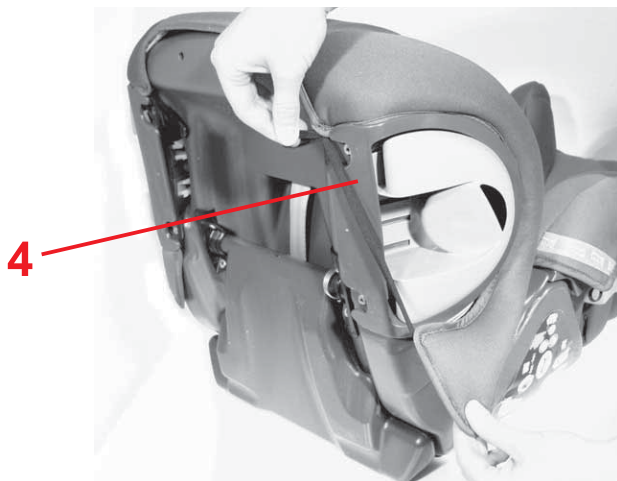
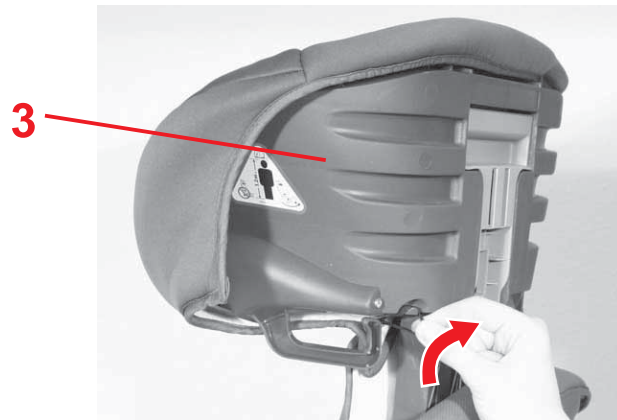
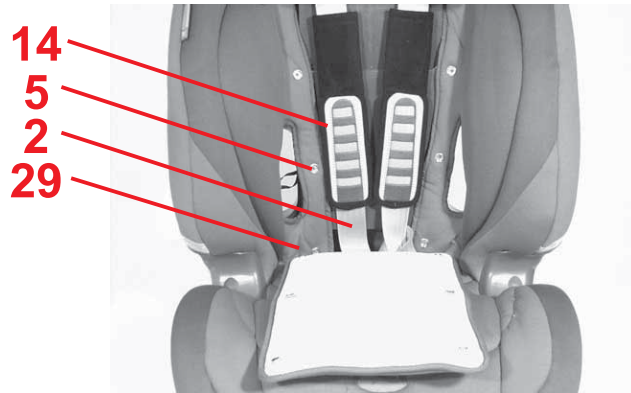

8.4 EVOLVA 1-2-3 plus: A huzat lehúzása

- ✦ Lazítsa meg a vállöveket (ld. 4.5).
- ✦ Nyissa ki a tépőzárát az ágyékpárnán **23** majd vegye le.
- ✦ Nyissa ki a nyomógombokat **5** a háttámla **29** és a fejtámasz **3** huzatának bal és jobb oldalán.
- ✦ Akassza ki a huzat szélét és a gumigyűrűket a gyermekülés pereme alatt.
- ✦ Vegye le a fejtámasz **3** huzatát.
- ✦ Fűzze ki az övcsatot **15** és az állítóövet **17** a huzatból.
- ✦ Akassza ki az ülés alsó oldalán a huzat gumigyűrűit a pohártartónál **4**.
- ✦ Húzza le a huzatot a nyíláson keresztül a fejtámaszról **3**.

8.4 EVOLVA 1-2-3 plus: Odstranjevanje prevleke

- ✎ Zrahljajte ramenska pasova (glejte 4.5).
- ✎ Odprite zadrگو na pomični blazini **23** in jo snemite.
- ✎ Odprite gumba **5** levo in desno na prevleki **29** vzglavnika **3**.
- ✎ Izvlecite rob in gumijaste zanke pod robom otroškega sedeža.
- ✎ Snemite prevleko vzglavnika **3**.
- ✎ Izvlecite zaponko pasu **15** in nastavljalni pas **17** iz prevleke.
- ✎ Na spodnji strani sedeža izvlecite gumijaste zanke prevleke iz nosilca kozarca **4**.
- ✎ Poveznite prevleko z odprtino preko vzglavnika **3**.

8.4 EVOLVA 1-2-3 plus: Skidanje presvlake

- ✎ Otpustite ramene pojaseve (vidi 4.5).
- ✎ Otvorite čičak spoj na jastučiću za noge **23** i skinite ga.
- ✎ Otvorite pritisne gumbе **5** lijevo i desno na presvlaci stražnjeg naslona **29** i uzglavlja **3**.
- ✎ Izvadite rub presvlake i gumene omče ispod ruba dječjeg sjedala.
- ✎ Skinite presvlaku uzglavlja **3**.
- ✎ Izvucite bravu pojasa **15** i pojas za namještanje **17** iz presvlake.
- ✎ Na donjoj strani sjedala izvadite gumene omče presvlake na držaču čaša **4**.
- ✎ Izokrenite presvlaku pomoću vrška preko uzglavlja **3**.

8.5 A huzat felhúzása

- ✎ Végezze el egyszerűen a 8.3/8.4 pontban megadott lépéseket fordított sorrendben.
- ✎ **Vigyázat!** Győződjön meg róla, hogy az övek nincsenek-e elcsavarodva és megfelelően vannak-e behelyezve a huzat övhasítékaiba.

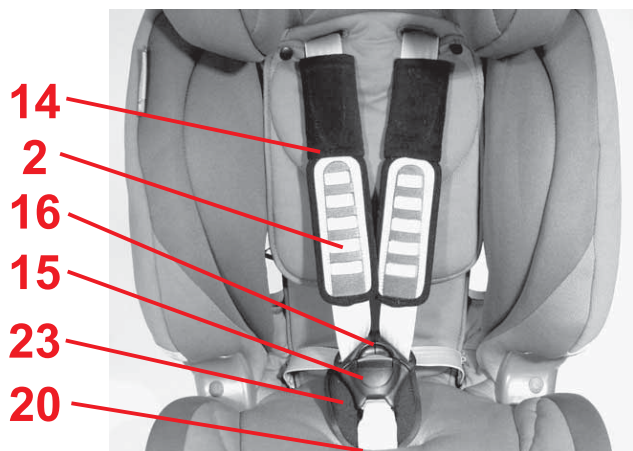
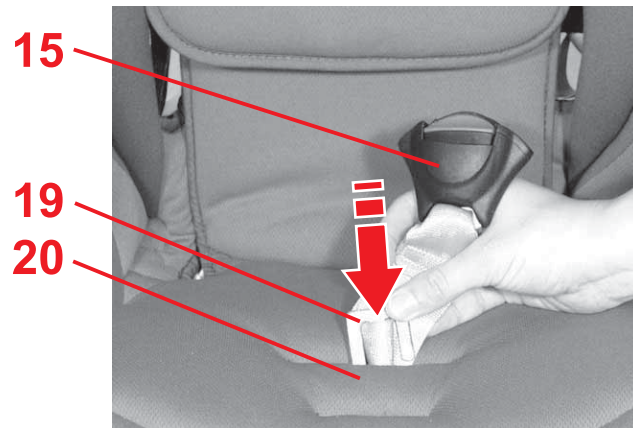

8.6 Az övek beszerelése

- ✎ Élére állítva felülről lefelé tolja át a fémlemezt **19** az övhasítékon **20**.
- Vigyázat!** Erősen húzza meg az övcsatot **15**, ezzel ellenőrizve a rögzítést.
- ✎ Fűzze be a vállöveket **2** a csat nyelveivel **16** a huzatba.
- ✎ Rögzítse az ágyékpárnát **23**.
- ✎ Akassza a csat nyelveit **16** az övcsatba (lásd 5.4).
- Vigyázat!** Ne csavarja meg és ne cserélje fel az öveket.

8.5 Namestitev prevleke

- ✎ Postopek izvedite v obratnem vrstnem redu, kot je opisano v 8,3/8,4.
- ✎ **Pozor!** Prepričajte se, da pasovi niso zasukani in da so pravilno vstavljeni v utorih pasu prevleke.

8.6 Vgradnja pasu

- ✎ Potisnite kovinsko ploščo **19** pokončno od zgoraj navzdol v utor pasu **20**.
Pozor! Močno povlecite zaponko **15**, da preverite, ali je dobro pritrjena.
- ✎ Napeljite ramenska pasova **2** z jezički **16** v prevleko.
- ✎ Pritrdite premično blazinico **23**.
- ✎ Zatakните jezička **16** v zaponko pasu (glejte 5.4).
Pozor! Pasovi ne smejo biti zasukani ali zamenjani.

8.5 Navlačenje presvlake

- ✎ Postupite obrnutim redoslijedom kako je opisano u 8.3/8.4.
- ✎ **Oprez!** Provjerite jesu li pojasevi savijeni te jesu li pravilno provučeni kroz proreze presvlake.

8.6 Ugradnja pojasa

- ✎ Metlane ploče **19** provucite odozgo prema dolje kroz prorez pojasa **20**.
Oprez! Snažno povucite bravu pojasa **15**, kako biste provjerili pričvršćenje.
- ✎ Uvucite ramene pojaseve **2** s jezičcima brave **16** u presvlaku.
- ✎ Pričvrstite jastučić za noge **23**.
- ✎ Uklopите jezičke brave **16** u bravu sigurnosnog pojasa (vidi 5.4).
Oprez! Pojasevi ne smiju biti savijeni ili zamijenjeni.



- ✧ Fűzze rá a vállpárnákat **14** a vállövekre **2**.
- ✧ Állítsa a fejtámasz-állítót **8** a legalacsonyabb helyzetbe (lásd 5.2).

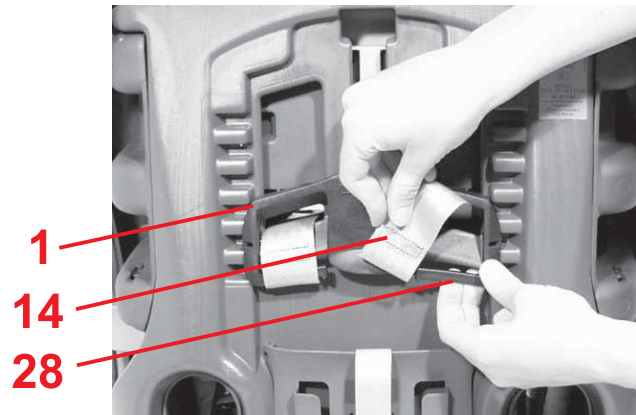

- ✧ Fűzze be a vállpárnák övhurkait az övhasítékba.
- ✧ Tolja rá a vállpárnák **14** övhurkait az övmagasság-állító **21** csúszkájára **28**.

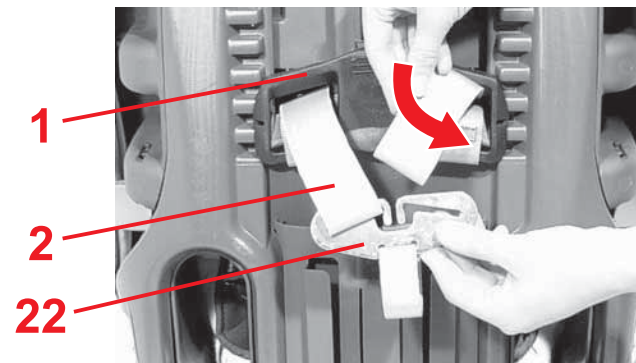

- ✧ Fűzze be a vállöveket **2** az övhasítékokba **5** és az övmagasság-állítóba **1**.
Vigyázat! Ne csavarja meg és ne cserélje fel az öveket.
- ✧ Akassza be ismét a vállöveket **2** az összekötőelembe **22**.

- ✎ Vtaknite ramenski blazinici **14** na ramenska pasova **2**.
- ✎ Prestavite nastavljalnik vzglavnika **8** v najnižji položaj (glejte 5,2.).
- ✎ Namestite pentlje pasu ramenskih blazinic **14** v utore pasov.
- ✎ Potisnite pentljo pasu ramenskih pasov **14** na mostiček **28** nastavljalnika vzglavnika **21**.
- ✎ Vstavite ramenska pasova **2** v zareze pasu **5** in v nastavljalnik višine pasu **1**.
Pozor! Pasovi ne smejo biti zasukani ali zamenjani.
- ✎ Zatakните ramenska pasova **2** ponovno v povezovalni del **22**.

- ✎ Navucite jastučice za ramena **14** na pojaseve za ramena **2**.
- ✎ Pomaknite regulator uzglavlja pojasa **8** u njegovu najdonju poziciju (vidi 5.2).
- ✎ Provucite cijev pojasa na ramenim pojasevima **14** u proreze sigurnosnoga pojasa.
- ✎ Pogurnite prema dolje cijev pojasa na jastučicama za ramena **14** na polugu **28** regulatora visine pojasa **21**.
- ✎ Uvicute ramene pojaseve **2** u proreze pojasa **5** i u regulator visine pojasa **1**.
Oprez! Pojasevi ne smiju biti savijeni ili zamijenjeni.
- ✎ Ponovno objesite ramene pojaseve **2** u priključni dio **22**.

9. Hulladékként történő elhelyezés

Kérjük, tartsa be az Ön országában hatályos hulladékkezelési előírásokat.

A csomagolás hulladékként történő elhelyezése	
	Papírkonténer
Az alkotóelemek hulladékként történő elhelyezése	
Huzat	Háztartási hulladék, termikus felhasználás
Műanyag alkotóelemek	a jelölésnek megfelelően az arra kijelölt konténerekben
Fémrészek	Fémkonténer
Csat és nyelv	Háztartási hulladék

10. 2 éves garancia

Az autós/kerékpáros gyermekülés tekintetében gyártási és anyaghibákra 2 éves garanciát nyújtunk. A garancia időtartama a vásárlás napján kezdődik. A vásárlás igazolása céljából a garancia időtartama alatt kérjük, őrizze meg a kitöltött garanciajegyet, az Ön által aláírt átadási ellenőrző szelvényt, valamint a pénztárbizonylatot.

9. Napotki za odstranjevanje

Prosimo, upoštevajte predpise za odstranjevanje v vaši deželi.

Odlaganje embalaže	
	Zabojnik za papir
Odstranjevanje posameznih delov	
Prevleka	Preostali odpadki, termična reciklaža
Deli iz plastičnih mas	Ustrezna oznaka za v ta namen predvideni zabojnik
Kovinski deli	Zabojnik za kovinske dele
Zaponka in jeziček	Odpadna gaza

10. 2 leti garancije

Za ta avtomobilski otroški sedež velja dveletna garancija, v primeru tovarniške napake ali napake pri materialu. Garancijski rok prične teči od dneva nakupa. Za dokazilo veljavnosti garancije shranite izpolnjeni garancijski list, prevzemni preizkus, ki ste ga podpisali in račun.

9. Upute za pravilno zbrinjavanje

Pridržavajte se važećih propisa o zbrinjavanju otpada u Vašoj zemlji.

Zbrinjavanje ambalaže	
	Kontejner za papir
Zbrinjavanje pojedinačnih dijelova	
Presvlaka	Kućanski otpad, termička obrada
Plastični dijelovi	prema oznakama, u za to predviđene kontejnere
Metalni dijelovi	Kontejner za metalni otpad
Brava i jezičak	kućanski otpad

10. Dvogodišnje jamstvo

Za ovo dječje sjedalo vrijedi dvogodišnje jamstvo za slučaj tvorničke pogreške ili pogreške u materijalima. Jamstveno razdoblje započinje datumom kupnje. Kao dokaz kupnje, za vrijeme trajanja jamstvenog razdoblja, sačuvajte ispunjen jamstveni list, potpisani primopredajni zapisnik, te račun.

Reklamáció esetén a garanciajegyet a gyermeküléshez mellékelni kell. A jótállás csak azokra az autós/kerékpáros gyermekülésekre vonatkozik, amelyeket rendeltetésszerűen használtak, és amelyeket tiszta és rendes állapotban küldtek vissza.

A garancia nem terjed ki a következőkre:

- természetes kopási jelenségek és túlzott igénybevétel által keletkező károk
- alkalmatlan vagy szakszerűtlen felhasználás által keletkezett károk

Garanciális eset, vagy nem?

Anyagok: Valamennyi anyagunk magas követelményeknek tesz eleget az UV-sugárzással szembeni színtartósság vonatkozásában. Ennek ellenére minden anyag kifakul, ha UV-sugárzásnak van kitéve. Itt nem anyaghibáról van szó, hanem rendes kopási jelenségről, melyekért garanciát nem vállalunk.

Pri reklamacijah morate otroškemu sedežu priložiti garancijski list. Veljavnost garancije je omejena le na otroške avtomobilske sedeže/otroške sedeže za kolo/otroške vozičke, ki so bili ustrezno uporabljeni in ki bodo poslani v čistem in urejenem stanju.

Garancija ne zajema:

- naravnih znamenj obrabe in škod, ki so nastale zaradi prevelike obremenitve;
- škod zaradi neprimerne ali nepravilne uporabe.

Garancijski primer ali ne?

Material: Vsi naši materiali izpolnjujejo visoke zahteve glede obstojnosti barv proti UV-žarkom. Vendar pa vsi materiali počasi zbledijo, če so izpostavljeni UV-žarkom. Pri tem ne gre za napako na materialu, temveč za običajna znamenja obrabe, ki pa jih garancija ne zajema.

U slučaju reklamacija, uz dječje sjedalo treba priložiti i jamstveni list. Jamstvo je ograničeno na dječja sjedala za auto/dječja sjedala za bicikl, koja su bila pravilno korištena i koja su vraćena u čistom i urednom stanju.

Jamstvo ne obuhvaća sljedeće:

- pojave prirodnog trošenja materijala i oštećenja nastala uslijed prevelikog opterećenja
- oštećenja nastala neprikladnim ili nepravilnim korištenjem

Je li stvar jamstva ili nije?

Platneni materijal: Svi naši platneni materijali ispunjavaju visoke zahtjeve glede postojanosti na UV-zračenje. Ipak, svi će platneni materijali izblediti uslijed izlaganja UV-zračenju. Pri tome se ne radi o pogrešci u materijalu, već o uobičajenoj pojavi istrošenosti, koju jamstvo ne obuhvaća.



Csat: Amennyiben az övcsaton működési zavarok lépnének fel, úgy azok túlnyomórészt szennyeződésekre vezethetők vissza, melyek kimoshatók. Kérjük, e tekintetben a használati utasításban leírtak szerint járjon el.

Garancia esetén kérjük, haladéktalanul forduljon szaktereskedőjéhez. Szaktereskedője tanácsokkal és tettekkel segítségére lesz.

Reklamációs igények ügyintézése során termékspecifikus leírási kulcsokat alkalmazunk. Utalunk itt a kereskedőnél megtalálható „Általános üzleti feltételekre”.

Alkalmazás, ápolás, karbantartás

A autós/kerékpáros gyermekülést a használati utasításnak megfelelően kell kezelni. Nyomatékkal utalunk arra, hogy csak eredeti tartozékok ill. pótalkatrészek alkalmazhatók.

Zaponka: Če se pojavijo motnje pri delovanju zaponke pasu, so te večinoma posledica umazanije, ki se lahko izpere. Upoštevajte postopke ravnanja v navodilih za uporabo.

Glede garancije se takoj obrnite na vašega prodajalca. Z veseljem vam bo svetoval in pomagal. Pri obdelavi reklamacijskih zahtevkov se uporabljajo amortizacijske stopnje, ki so značilne za posamezne proizvode. S tem vas želimo opozoriti na splošno veljavne pogoje poslovanja pri prodajalcih.

Uporaba, vzdrževanje in oskrbovanje

Avtomobilske otroške sedeže je treba uporabljati v skladu z navodili za uporabo. Posebej opozarjamo na to, da smete uporabiti le originalno opremo oziroma nadomestne dele.

Brava: Nastanu li smetnje u djelovanju brave pojasa, to je najčešće posljedica nečistoća koje se lako mogu oprati. Postupite prema postupcima iz uputa za uporabu.

U slučaju traženja jamstva, svakako se obratite prodavaču. On će Vam pomoći savjetima i djelima. Kod obrade reklamacijskih zahtjeva, koriste načela otpisa koja su karakteristična za pojedini proizvod. Pri tome Vam skrećemo pozornost na važeće opće uvjete poslovanja prodavača.

Uporaba, održavanje i čuvanje

Automobilsko dječje sjedalo treba koristiti u skladu s uputama za uporabu. Naročito upozoravamo na to da smijete koristiti samo originalnu opremu, tj. originalne zamjenske dijelove.





11. Garanciajegy/Átadási ellenőrző szelvény

Név:

Cím:

Irányítószám:

Hely:

Telefon (körzetszámmal):

E-Mail:

Autós/kerékpáros
gyermekülés:

Cikkszám:

Anyagszín (mintázat):

Tartozék:

Garanciajegy/Átadási ellenőrző szelvény:**1. Teljesség** ellenőrizve/rendben**2. Működésvizsgálat**

- az ülés állítószerkezete

 ellenőrizve/rendben

- övbeállítás

 ellenőrizve/rendben**3. sértetlenség**

- ülés vizsgálata

 ellenőrizve/rendben

- anyagok vizsgálata

 ellenőrizve/rendben

- műanyag alkatrészek vizsgálata

 ellenőrizve/rendben Az autós/kerékpáros gyermekülést megvizsgáltam, és meggyőződtem arról, hogy az ülés maradéktalanul átadásra került, és valamennyi funkció rendben működik. Vásárlás előtt elegendő információt kaptam a termékről és funkciójáról, és tudomásul vettem az ápolási és karbantartási utasításokat.

Vásárlás időpontja:

Vevő (aláírás):

Kereskedő:

Kereskedő bélyegzője

11. Garancijski list/prevzemni preizkus

Ime:

Naslov:

Poštna številka:

Kraj:

Telefon (s številko
omrežne skupine):

E-pošta:

Avtomobilski otroški
sedež:

Številka artikla:

Barva blaga (dizajn):

Oprema:

Prevzemni preizkus:**1. Popolnost** preverjeno/v redu**2. Preverjanje funkcije**- Mehanizem prestavljanja
za sedež preverjeno/v redu

- Nastavitev pasu

 preverjeno/v redu**3. Nepoškodovanost**

- Preverjanje sedeža

 preverjeno/v redu

- Preverjanje materialov

 preverjeno/v redu- Preverjanje plastičnih
delov preverjeno/v redu Preveril sem otroški avtomobilski sedež/otroški
sedež in se prepričal, da bo sedež predan
kompletno in da delujejo vse funkcije. Pred nakupom sem dobil dovolj informacij
o izdelku in njegovih funkcijah in bil seznanjen
z navodili o vzdrževanju in oskrbovanju.

Datum nakupa:

Kupec (podpis):

Trgovec:

žig prodajalca

11. Jamstveni list/Primopredajni zapisnik

Ime i prezime:

Adresa:

Poštanski broj:

Mjesto:

Telefonski broj (s
pozivnim brojem):

E-mail adresa:

Automobilsko dječje
sjedalo:

Broj artikla:

Boja platna (dizajn):

Oprema:

Primopredajni zapisnik:**1. Potpunost** provjereno/u redu**2. Provjera funkcionalnosti**- mehanizam za
namještanje sjedala provjereno/u redu

- namještanje pojaseva

 provjereno/u redu**3. Neoštećenost**

- provjera sjedala

 provjereno/u redu

- provjera platna

 provjereno/u redu

- provjera plastičnih dijelova

 provjereno/u redu Provjerio/Provjerila sam automobilsko dječje sjedalo i uvjerio/uvjerila se da je ono prodano cjelovito, te da sve funkcije besprijekorno djeluju. Kod trgovca sam prije kupnje dobio/-ila sve potrebne informacije o proizvodu i njegovim funkcijama, te sam primio/-ila na znanje upute za održavanje i čuvanje proizvoda.

Datum kupnje:

Kupac (potpis):

Trgovac:

Pečat trgovca

EVOLVA 1-2-3

EVOLVA 1-2-3 plus

Bruksanvisning

Vi är glada över att vår EVOLVA 1-2-3 kommer att få hålla ditt barn säkert under den första fasen i livet.

För att kunna skydda ditt barn på rätt sätt, måste EVOLVA 1-2-3 ovillkorligen användas och monteras på det sätt som beskrivs i den här bruksanvisningen.

Om du har frågor om hur produkten används är du välkommen att vända dig till oss.

Britax Excelsior Ltd.

Innehåll

1. Lämplighet	5
2. Användning i fordonet	9
3. Viktiga anvisningar	13
4. Användning av bilbarnstolen för barn med en kroppsvikt på 9 – 18 kg	17
4.1 Anpassa axelbältena	17
4.2 Ställa in bilbarnstolens lutning	19
4.3 Montering i fordonet	19
4.4 Så här är bilbarnstolen rätt monterad	27
4.5 Lossa bältena	29

Bruksanvisning

Vi gleder oss over at vår **EVOLVIA 1-2-3** får lov til å ledsage ditt barn trygt gjennom et nytt livsavsnitt.

For å kunne beskytte barnet ditt, må EVOLVIA 1-2-3 brukes og monteres nøyaktig som beskrevet i denne veiledningen.

Hvis du har ytterligere spørsmål om bruken, vennligst henvend deg til oss.

Britax Excelsior Ltd.

Innhold

1. Egnethet	6
2. Bruk i kjøretøyet	10
3. Viktige råd	14
4. Bruk av bilbarnestolen for barn med 9 – 18 kg kroppsvekt	18
4.1 Justering av skulderbeltene	18
4.2 Innstilling av hellingsvinkelen for bilbarnestolen	20
4.3 Montering i kjøretøyet	20
4.4 Slik er din bilbarnestol korrekt montert	28
4.5 Slakking av beltet	30

Käyttöohje

Olemme iloisia, että **EVOLVA 1-2-3** saa olla mukana turvaamassa lapsesi uutta elämänvaihetta.

Jotta EVOLVA 1-2-3 suojaisi lastasi parhaalla mahdollisella tavalla, noudata tarkasti näitä ohjeita turvaistuimen asennuksessa ja käytössä.

Mikäli tarvitset lisätietoja turvaistuimen käytöstä, ota meihin yhteyttä.

Britax Excelsior Ltd.

Sisällys

1. Soveltuvuus	6
2. Käyttö ajoneuvossa	10
3. Tärkeitä ohjeita	14
4. Turvaistuimen käyttö, kun lapsi painaa 9 – 18 kg	18
4.1 Olkapäävöiden säätäminen	18
4.2 Turvaistuimen kaltevuudensäätäminen	20
4.3 Turvaistuimen asentaminen ajoneuvoon	20
4.4 Tarkista turvaistuimen oikea asennus	28
4.5 Vöiden löysääminen	30
4.6 Lapsen kiinnittäminen turvavöihin	32

4.6	Spänna fast barnet	31
4.7	Spänna bältena	33
4.8	Så här sätter du fast ditt barn på rätt sätt ..	37
5.	Användning av bilbarnstolen för barn med en kroppsvikt på 15 – 36 kg	39
5.1	Demontera 5-punktsselen	39
5.2	Höjjustera huvudstödet	43
5.3	Ställ in bilbarnstolens lutning	45
5.4	Spänna fast barnet	45
5.5	Så här sätter du fast ditt barn på rätt sätt	51
6.	EVOLVA 1-2-3 plus: Justera ryggstödet bredd	53
7.	Använda den utfällbara mugghållaren	53
8.	Skötselråd	55
8.1	Skötsel av bälteslåset	57
8.2	Rengöring	61
8.3	Ta av överdraget	63
8.4	EVOLVA 1-2-3 plus: Ta av överdraget	65
8.5	Ta på överdraget	67
8.6	Montera bältena	67
9.	Upplysningar om avfallshantering	71
10.	2 års garanti	71
11.	Garantikort/informationsintyg	78

4.6	Fastspenning av barnet	32
4.7	Stramming av selene	34
4.8	Slik er barnet riktig sikret	38
5.	Bruk av bilbarnestolen til barn med 15 – 36 kg kroppsvekt	40
5.1	Demontering av 5-punktsbeltet	40
5.2	Høyderregulering av hodestøtten	44
5.3	Innstilling av bilbarnestolens hellingsvinkel	46
5.4	Fastspenning av barnet	46
5.5	Slik er barnet riktig sikret	52
6.	EVOLVA 1-2-3 plus: Breddejustere rygglenet	54
7.	Bruke den utsvingbare drikkeholderen	54
8.	Pleieveiledning	56
8.1	Pleie av beltelåsen	58
8.2	Rengjøring	62
8.3	Fjerning av trekket	64
8.4	EVOLVA 1-2-3 plus: Fjerning av trekket ..	66
8.5	Sette på trekket	68
8.6	Montering av beltene	68
9.	Råd om avfallshåndtering	72
10.	2 års garanti	72
11.	Garantikort/Leveringskontroll	80

4.7	Vöiden kiristäminen	34
4.8	Lapsen oikean kiinnityksen tarkistaminen ..	38
5.	Turvaistuimen käyttö, kun lapsi painaa 15 – 36 kg	40
5.1	Viisipistevyön irrottaminen	40
5.2	Päätuen korkeuden säätäminen	44
5.3	Turvaistuimen kaltevuuden säätäminen	46
5.4	Lapsen kiinnittäminen turvavöihin	46
5.5	Lapsen oikean kiinnityksen tarkistaminen ..	52
6.	EVOLVA 1-2-3 plus: Selkänojan leveyden säätäminen	54
7.	Esiin käännettävän juomatelineen käyttäminen	54
8.	Hoito-ohjeita	56
8.1	Vyölukon huoltaminen	58
8.2	Puhdistaminen	62
8.3	Päällysteen irrottaminen	64
8.4	EVOLVA 1-2-3 plus: Päällysteen irrottaminen	66
8.5	Päällysteen kiinnittäminen	68
8.6	Vöiden asentaminen	68
9.	Jätehuolto-ohjeita	72
10.	2 vuoden takuu	72
11.	Takuukortti/luovutustarkastus	82

1. Lämplighet

EVOLVA 1-2-3 är i enlighet med ECE R44/04 godkänd som bilbarnstol för barn i åldersgrupperna I och II+III.

För att kunna ge ditt barn optimalt skydd i alla åldrar har EVOLVA 1-2-3 två olika bältesystem:



9 - 18 kg

Britax bilbarnstol	Kontroll och godkännande enligt ECE* R 44/04	
	Grupp	Kroppsvikt
EVOLVA 1-2-3	I	9 till 18 kg

*ECE = Europeisk norm för säkerhetsutrustning



Barn med en kroppsvikt på mindre än 15 kg ska i **EVOLVA 1-2-3** spännas fast med den inbyggda **5-punktsselen**. Vi rekommenderar att du använder 5-punktsselen tills barnet har en kroppsvikt på 18 kg.



EVOLVA 1-2-3 monteras i fordonet med 3-punktsbältet.

1. Egnethet

Vår EVOLVA 1-2-3 er godkjent i henhold til ECE R44/04 som bilbarnestol for aldersgruppen I og II+III.

For å kunne beskytte barn i alle aldre, er EVOLVA 1-2-3 utstyrt med to beltesystemer:



9 - 18 kg

Britax bilbarnestol	Testing og tillatelse i henhold til ECE* R 44/04	
	Gruppe	Kroppsvekt
EVOLVA 1-2-3	I	9 til 18 kg

*ECE = Europeisk norm for sikkerhetsutstyr



Barn med kroppsvekt under 15 kg må sikres i EVOLVA 1-2-3 med barnestolens **5-punkts internbelte**. Vi anbefaler bruken av 5-punktsbeltet til barnet har nådd en kroppsvekt på 18 kg.



Barnestolen EVOLVA 1-2-3 blir fastmontert i bilen med kjøretøyets 3-punktsbelte.

1. Soveltuvuus

EVOLVA 1-2-3 on hyväksytty turvaistuimeksi ikäryhmille I ja II+III standardin ECE R44/04 mukaisesti.

EVOLVA 1-2-3 -turvaistuimessa on kaksi turvavyön kiinnitysvaihtoehtoa. Näin se suojaa lasta parhaalla mahdollisella tavalla lapsen kunakin ikäkautena.



9 - 18 kg

Britax-turvaistuin	Tarkastus ja hyväksyntä standardin ECE* R 44/04 mukaan	
	Ryhmä	Lapsen paino
EVOLVA 1-2-3	I	9–18 kg

*ECE = eurooppalainen turvallisuusvarusteita koskeva standardi



Alle 15 kg:n painoiset lapset on kiinnitettävä EVOLVA 1-2-3 -turvaistuimen **viisipisteturvavyöllä**. Suosittelemme viisipisteturvavyön käyttöä, kunnes lapsi painaa 18 kiloa.



EVOLVA 1-2-3 kiinnitetään paikalleen ajoneuvon kolmipisteturvavyöllä.



9 - 18 kg



15 - 36 kg

Britax bilbarnstol	Kontroll och godkännande enligt ECE* R 44/04	
	Grupp	Kroppsvikt
EVOLVA 1-2-3	II+III	15 till 36 kg

*ECE = Europeisk norm för säkerhetsutrustning



Barn med en kroppsvikt på mer än 18 kg ska i **EVOLVA 1-2-3** spännas fast med fordonets **3-punktsbälte**.



EVOLVA 1-2-3 monteras inte permanent i bilen. Den och barnet spänns fast med fordonets 3-punktsbälte.



15 - 36 kg

Britax bilbarnestol	Testing og tillatelse i henhold til ECE* R 44/04	
	Gruppe	Kroppsvekt
EVOLVA 1-2-3	II+III	15 til 36 kg

*ECE = Europeisk norm for sikkerhetsutstyr



Barn med en kroppsvekt over 18 kg må sikres i **EVOLVA 1-2-3** med kjøretøyets innebygde **3-punktsbelte**.



Barnestolen **EVOLVA 1-2-3** blir ikke fastmontert i bilen. Den festes rett og slett sammen med barnet med kjøretøyets eget 3-punkts sikkerhetsbelte.



15 - 36 kg

Britax-turvaistuin	Tarkastus ja hyväksyntä standardin ECE* R 44/04 mukaan	
	Ryhmä	Lapsen paino
EVOLVA 1-2-3	II+III	15–36 kg

*ECE = eurooppalainen turvallisuusvarusteita koskeva standardi



Yli 18 kg:n painoinen lapsi on kiinnitettävä **EVOLVA 1-2-3** -turvaistuimeen ajoneuvon kolmipisteturvavyöllä.



EVOLVA 1-2-3 -turvaistuinta ei kiinnitetä ajoneuvoon. Sekä turvaistuin että lapsi kiinnitetään ajoneuvon kolmipisteturvavyöllä.



15 - 36 kg

Godkännande

- Bilbarnstolen är konstruerad, testad och godkänd i enlighet med kraven i den europeiska normen för barnsäkerhetsanordningar (ECE R 44/04). Testbokstaven E (i en cirkel) och godkännandenumret finns på godkännandeetiketten (klistermärke på bilbarnstolen).
- Godkännandet upphör att gälla omedelbart om du förändrar något på bilbarnstolen. Ändringar får endast utföras av tillverkaren.
- **EVOLVA 1-2-3** får endast användas för att spänna fast ett barn i fordonet. Den är under inga omständigheter avsedd som sittplats eller för lek i hemmet.

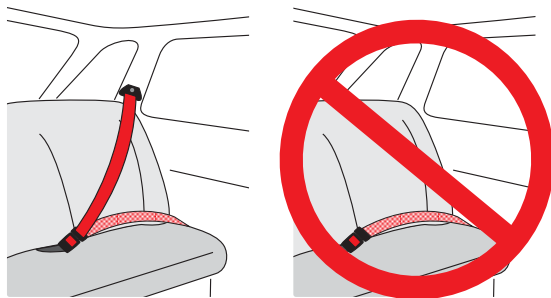

2. Användning i fordonet



Varning! Om ditt barn är fastspänt i bilbarnstolen med endast ett 2-punktsbälte, kan detta vid en olycka leda till svåra skador eller i värsta fall få dödlig utgång.

Teknisk godkjenning

- Bilbarnestolen er konstruert, testet og godkjent i henhold til kravene i den europeiske normen for barnesikringsutstyr (ECE R 44/04). Kvalitetsmerket E (i en sirkel) og godkjenningsnummeret finner man på registreringsetiketten (klistremerke på bilbarnestolen).
- Godkjenningen opphører straks noe forandres på bilbarnestolen. Endringer må kun utføres av produsenten.
- Barnestolen **EVOLVA 1-2-3** må kun brukes for sikring av barnet i bilen. Den egner seg ikke som stol eller leke i hjemmet.

2. Bruk i kjøretøyet



Fare! Hvis barnet sikres i barnestolen kun med et 2-punktsbelte, kan det i et ulykkestilfelle bli hardt kvestet eller sågar drept.



Hyväksyntä

- Turvaistuin on suunniteltu, tarkastettu ja hyväksytty lasten turvavarusteita koskevan eurooppalaisen standardin (ECE R 44/04) vaatimusten mukaisesti. Tarkastusmerkki E (ympyrän sisällä) ja hyväksymisnumero on merkitty hyväksymisetikettiin (turvaistuimessa olevaan tarraan).
- Hyväksyntä lakkaa olemasta voimassa heti, jos turvaistuimeen tehdään muutoksia. Muutoksia saa tehdä vain istuimen valmistaja.
- **EVOLVA 1-2-3** -turvaistuin on tarkoitettu käytettäväksi vain autossa lapsen turvallisuuden varmistamiseksi. Istuinta ei ole tarkoitettu käytettäväksi kotona istuimena tai leikkikaluna.

2. Käyttö ajoneuvossa



Vaara! Jos lapsen turvaistuin kiinnitetään ajoneuvoon vain kaksipistevyöllä, lapsi saattaa loukkaantua tai jopa menehtyä onnettomuudessa.





Använd aldrig tillsammans med ett 2-punktsbälte!

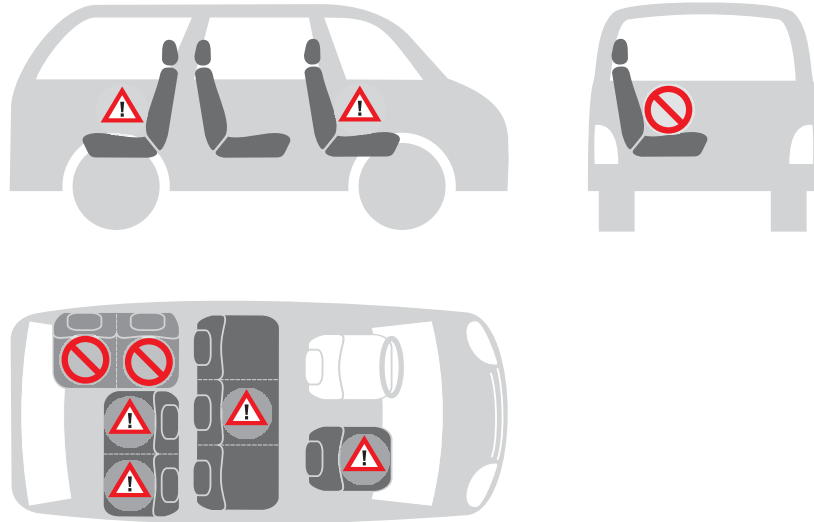

Så här kan du använda din bilbarnstol:

i färdriktningen	ja
mot färdriktningen	nej 1)
med 2-punktsbälte	nej
med 3-punktsbälte 2)	ja
i passagerarsätet fram	ja 3)
på ytterplatserna i baksätet	ja
på mittplatsen i baksätet (med 3-punktsbälte)	ja 4)

(Följ de föreskrifter som gäller i ditt land)

- 1) Användning är endast tillåtet i ett bakåtvänt säte (t.ex. i van eller minibuss) som även är avsett för vuxna passagerare. Det får inte finnas någon krockkudde vid sätet.
- 2) Bältet måste vara godkänt enligt ECE R 16 (eller jämförbar norm), vilket t.ex. visas genom ett inringat "E", "e" på bältets kontrolletikett.
- 3) Med krockkudde fram: skjut bak passagerarsätet fram och följ ev. anvisningar i fordonets instruktionsbok.
- 4) Kan inte användas om det endast finns ett 2-punktsbälte.



Må aldri brukes sammen med et 2-punktsbelte!

Slik kan bilbarnestolen brukes:

Framovervendt i kjøreretningen	ja
bakovervendt mot kjøreretningen	nei 1)
med 2-punktsbelte	nei
med 3-punktsbelte 2)	ja
på passasjeret foran	ja 3)
på ytre bakseter	ja
på midtre baksete (med 3-punktsbelte)	ja 4)

(Vennligst følg de forskriftene som gjelder i ditt land)

- 1) Montering av bilbarnestolen på et bakovervendt bilsete (f.eks. i en Van, eller minibuss), er kun tillatt dersom bilens sete er godkjent for transport av voksne personer. Det bilsetet barnestolen brukes på, må ikke ha airbag montert.
- 2) Beltet må være godkjent i henhold til ECE R 16 (eller sammenlignbar norm), f.eks. gjenkjennelig på en "E" eller "e" i en sirkel på beltets kontrolletikett.
- 3) Ved front-airbag: Skyv passasjeret langt bakover, alternativt følg rådene i bilens håndbok.
- 4) Bilbarnestolen må ikke brukes hvis det kun er et 2-punktsbelte tilgjengelig.



Älä koskaan kiinnitä turvaistuinta ajoneuvoon kaksipistevyöllä!

Voit käyttää turvaistuinta seuraavasti:

kasvot ajosuuntaan	kyllä
selkä ajosuuntaan	ei 1)
kaksipistevyöllä	ei
kolmipistevyöllä 2)	kyllä
etumatkustajan istuimella	kyllä 3)
uloimmaisilla takaistuimilla	kyllä
keskimmäisellä takaistuimella (kolmipistevyöllä)	kyllä 4)

(Noudata maakohtaisia määräyksiä.)

- 1) Sallittu vain, jos ajoneuvon istuin on asennettu selkä ajosuuntaan päin (esim. pakettiauto, pikkubussi) ja istuin on hyväksytty myös aikuisten käyttöön. Mikään turvatyyny ei saa kohdistua istuimeen.
- 2) Vyöllä on oltava standardin ECE R 16 (tai siihen verrattavan) mukainen hyväksyntä, joka on merkitty vyön tarkastusetikettiin ympyrän sisällä olevalla E- tai e-kirjaimella.
- 3) Jos ajoneuvossa on etuturvatyyny: Työnnä etumatkustajan istuin pitkälle taakse, noudata ajoneuvon käsikirjan ohjeita.
- 4) Käyttö ei ole mahdollista, jos käytettävissä on vain kaksipistevyö.

3. Viktiga anvisningar



För att skydda ditt barn

- Tänk på följande: Ju fastare bältet ligger an mot barnet, desto större är säkerheten.
- Lämna aldrig kvar ditt barn i bilbarnstolen i fordonet utan uppsikt.
- Användning i baksätet: Skjut framsätet så långt fram att barnets fötter inte stöter emot baksidan av framsätet (risk för skador).
- Bilbarnstolens metall- och plastdelar blir varma i solsken.
Se upp! Ditt barn kan bränna sig på dem. Skydda bilbarnstolen från starkt solljus när den inte används.
- Låt bara barnet stiga ur eller i bilen till/från trottoar.
- Underlätta längre resor med flera raster, då barnet kan få komma upp och röra på sig lite.

3. Viktige råd



For barnets sikring

- Prinsipielt gjelder: Jo tettere beltet ligger inntil barnets kropp, dess større er sikkerheten.
- Barnet må aldri bli sittende alene i bilbarnestolen i kjøretøyet uten tilsyn.
- Bruke barnestolen i baksetet: Still forsetet så langt framover at barnet ikke støter med føttene mot forsetets ryggene (fare for skader).
- Barnestolens metall- og plastdeler kan bli svært varme i solen.
Forsiktig! Barnet kan brenne seg på dem. Når bilbarnestolen ikke er i bruk, bør den beskyttes mot sterk sol.
- Barnet må kun gå inn eller ut av bilen på fortaussiden.
- På lengre reiser bør man sørge for å ta noen pauser, slik at barnet kan få utløp for sin bevegelsestrang.

3. Tärkeitä ohjeita



Lapsen turvallisuuden vuoksi

- Perusperiaate: Mitä tiukemmin vyö on lapsen kehoa vasten, sitä turvallisempi istuin on.
- Älä koskaan jätä lasta ajoneuvoon turvaistuimeen ilman valvontaa.
- Käyttö takaistuimella: Aseta etuistuin niin eteen, etteivät lapsen jalat osu etuistuimen selkänojaan (loukkaantumisvaara).
- Turvaistuimen metalli- ja muoviosat kuumenevat auringonpaisteessa.
Huomio! Kuumat osat voivat aiheuttaa lapselle palovammoja. Suojaa turvaistuin voimakkaalta auringonpaisteelta, kun sitä ei käytetä.
- Anna lapsen kiivetä autoon ja poistua autosta vain jalkakäytävän puolelta.
- Pidä pitkillä matkoilla taukoja, joiden aikana lapsi voi liikkua.



För att skydda alla passagerare

Vid en kraftig inbromsning eller en olycka kan föremål och personer som inte är fastspända skada andra medpassagerare. Se därför alltid till att ...

- sätenas ryggstöd är fastlåsta (nedfällbart baksäte måste t.ex. vara korrekt ihakat),
- alla tunga eller vassa föremål i fordonet (t.ex. på hatthyllan) är säkrade,
- alla personer i fordonet är fastspända,
- bilbarnstolen alltid är säkrad i bilen, även när inget barn sitter i den.

Skydda ditt fordon

- På vissa typer av stolöverdrag av känsligt material (t.ex. velour, skinn osv.) kan bilbarnstolar lämna märken efter sig.



Til beskyttelse av alle bilpassasjerer

Ved en nødbremsing eller ulykke kan usikre gjenstander og personer skade andre medpassasjerer. Sørg derfor alltid for at...

- bilsetenes rygglenner er fastlåst (f.eks. at bakseterygg som kan klappes frem er låst).
- alle tunge eller skarpe gjenstander i bilen (f.eks. på hattehyllen) er sikret.
- alle personene i bilen har bilbeltet fastspent.
- bilbarnestolen alltid er sikret i bilen, også når det ikke transporteres noe barn i det.

Til beskyttelse av bilen

- På noen bilsetetrek av ømfintlige materialer (f.eks. velur, lær osv.) kan det oppstå slitasjespor som følge av bruken av bilbarnestoler.



Turvajärjestelyjä matkustajille

Irralliset esineet ja ilman turvavöitä matkustavat henkilöt voivat hätäjarrutuksessa tai onnettomuudessa vaarantaa myös muiden matkustajien turvallisuuden. Huomioi aina sen vuoksi, että

- ajoneuvon istuimien selkänojat on lukittu paikoilleen (esim. alastaitettava takapenkki)
- kaikki ajoneuvossa (esim. hattuhyllyllä) sijaitsevat painavat ja teräväreunaiset esineet on kiinnitetty
- kaikki ajoneuvon matkustajat käyttävät turvavyötä
- turvaistuin on kiinnitetty, vaikka siinä ei istuta.

Ajoneuvon suojaaminen

- Turvaistuin voi jättää kulumisjälkiä istuimeen, joka on valmistettu herkistä materiaaleista, kuten veluurista tai nahasta.

4. Användning av bilbarnstolen för barn med en kroppsvikt på 9 – 18 kg



4.1 Anpassa axelbältena

Korrekt inställda axelbälten håller fast ditt barn på ett optimalt sätt i bilbarnstolen.



Axelbältena **2** ska löpa längs med eller något ovanför barnets axlar.

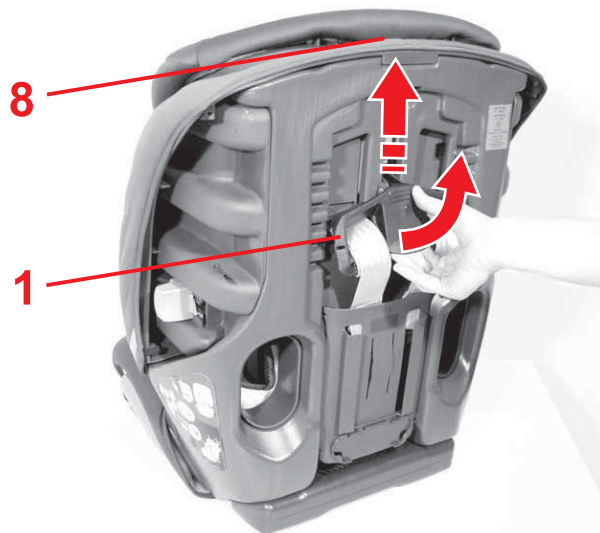
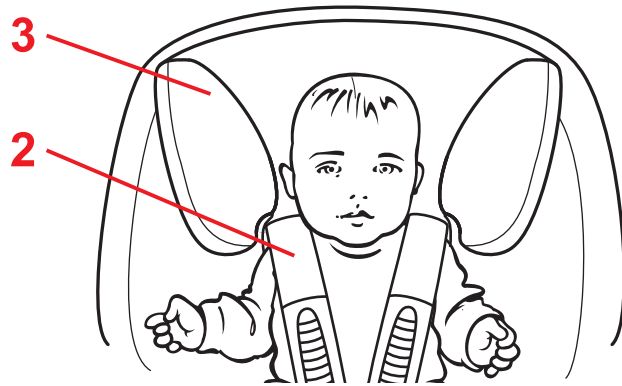

Så här kan du justera axelbältenas höjd efter ditt barns kroppsstorlek:

- ✧ Lossa bältena så mycket som möjligt (se 4.5).
 - ✧ Tippa huvudstödsinställningen **1** ur det ihakade spåret.
 - ✧ Flytta bälteshöjdställningen **1** till rätt axelhöjd och haka i.
- Se upp!** Kontrollera att huvudstödsinställningen **8** sitter i nedersta läget.

4. Bruk av bilbarnestolen for barn med 9 – 18 kg kroppsvekt



4.1 Justering av skulderbeltene

Riktig justerte skulderbelter gir barnet maksimal støtte i bilbarnestolen.

Skulderbeltene **2** må løpe over barnets skulderhøyde, eller litt ovenfor.



Slik justerer du høyden på skulderbeltet etter barnets kroppsstørrelse:

- ✦ Beltet løsnes så langt som mulig (se 4.5).
 - ✦ Vipp beltereguleringen **1** ut av låseinnretningen.
 - ✦ Skyv beltets høyderegulering **1** til riktig skulderhøyde og lås den fast.
- Forsiktig!** Påse at hodestøttereguleringen **8** er i nederste posisjon.

4. Turvaistuimen käyttö, kun lapsi painaa 9 – 18 kg



4.1 Olkapäävöiden säätäminen

Oikein säädetyt olkapäävyöt varmistavat, että lapsi on istuimessa tukevasti.

Olkapäävöiden **2** on asetettava lapsen olkapäiden kohdalle tai hieman niiden yläpuolelle.



Voit säätää olkapäävöiden korkeuden lapsen kokoon sopivaksi seuraavasti:

- ✦ Löysää vyöt mahdollisimman pitkälle (katso kohta 4.5).
 - ✦ Avaa vyön korkeudensäätimen **1** lukitus.
 - ✦ Työnnä vyön korkeudensäädin **1** oikealle korkeudelle olkapäävyötä varten ja lukitse se.
- Huomio!** Huolehdi, että päätuen säädin **8** on alimmassa asennossa.



9 - 18 kg

4.2 Ställa in bilbarnstolens lutning



Så här anpassar du bilbarnstolens lutning i två olika steg innan den monteras i fordonet:

Tips! Om det visar sig att bilens säkerhetsbälte är för kort när bilbarnstolen monteras, kan det underlätta att ha bilbarnstolen i upprätt läge.

✎ Vrid avståndskilen **21** framåt eller bakåt till önskat läge.

- **bakåt:** för upprätt läge
- **framåt:** för bekvämt bakåtlutat läge

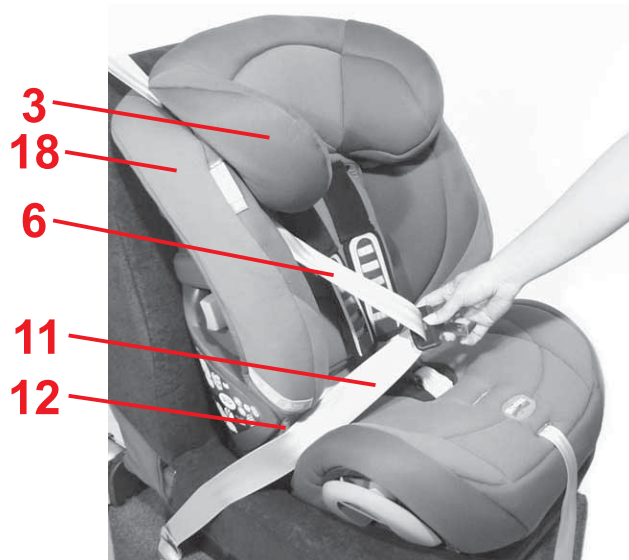
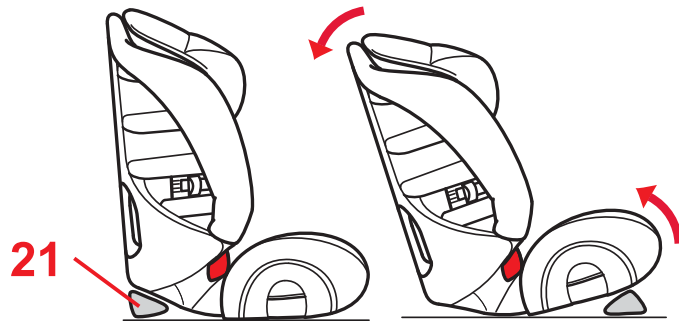

4.3 Montering i fordonet



Så här sätter du fast bilbarnstolen med fordonets 3-punktsbälte:

✎ Sätt bilbarnstolen i färdriktningen på bilsätet.

✎ Lagg diagonalbältet **6** mellan huvudstödet och ryggstödet sidodel **18**.

Se upp! Sno inte bältet.

4.2 Innstilling av hellingsvinkelen for bilbarnestolen



Slik kan du stille inn barnestolen i to hellingsvinkler før innmontering i kjøretøyet:

Tips! Hvis bilbeltet er for kort under monteringen i kjøretøyet, kan det hjelpe om barnestolen står i opprett stilling.

- ✚ For å rette opp stolen, skyves avstandskilen **21** framover eller bakover til ønsket stilling.
- **bakover:** for å sitte rett opp
- **framover:** for å lene seg behagelig tilbake

4.3 Montering i kjøretøyet

Slik sikres barnestolen med bilens 3-punktsbelte:



- ✚ Sett barnestolen framovervendt på bilsetet i bilens kjøreretning.
 - ✚ Legg diagonalbeltet **6** mellom hodestøtten og rygglenets sidedel **18**.
- Forsiktig!** Beltet må ikke tvinnes.

4.2 Turvaistuimen kaltevuudensäätäminen



Turvaistuin voidaan säätää kahteen vaihtoehtoiseen asentoon. Näin säädät turvaistuimen kaltevuuden ennen turvaistuimen kiinnittämistä ajoneuvoon:

Vihje! Jos auton turvavyö osoittautuu liian lyhyeksi istuinta kiinnitettäessä, istuimen säätämisestä pystysuoraan asentoon voi olla apua.

- ✚ Aseta välikiila **21** haluamallesi paikalle, istuimen eteen tai taakse.
- **taakse:** pystysuoraa asentoa varten
- **eteen:** mukavampaa nojausasentoa varten

4.3 Turvaistuimen asentaminen ajoneuvoon



Turvaistuin kiinnitetään ajoneuvoon kolmipistevyöllä seuraavasti:

- ✚ Aseta turvaistuin ajoneuvon istuimelle kasvot ajosuuntaan päin.
 - ✚ Aseta poikittaisvyö **6** päätuen ja selkänojan sivuosan **18** väliin.
- Huomio!** Älä kierrä vyötä.



9 - 18 kg



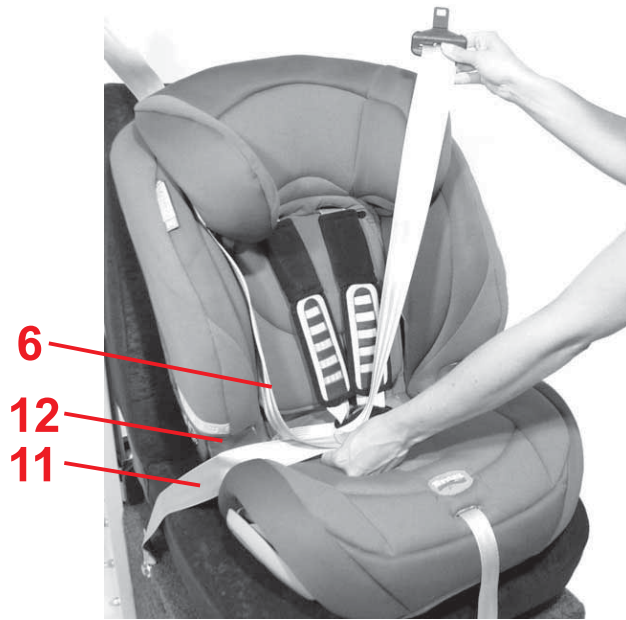

- ✦ Läggt höftbandet **11** i de ljusröda bältesstyrningarna **12**.
Se upp! Sno inte bältet.
- ✦ Sätt ihop ca 80 cm av diagonalbältet **6** med höftbandet **11**.
Se upp! Sno inte bältet.

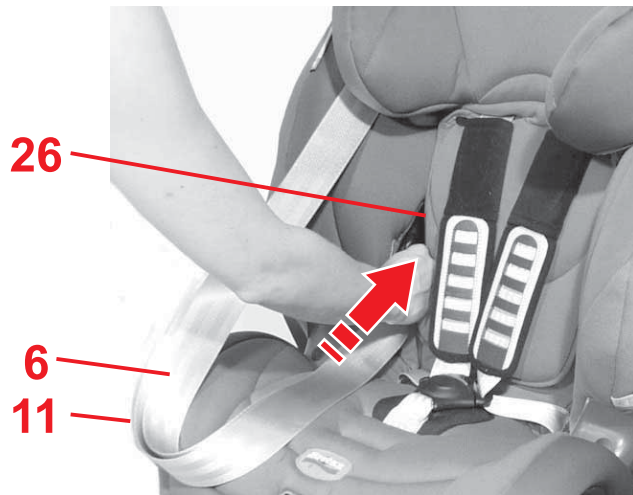

- ✦ För in bilbältet framifrån genom den första bältesgenomföringen **26** i ryggstödet.

- ✧ Legg hoftebeltet **11** i de høyrøde belteføringene **12**.
Forsiktig! Beltet må ikke tvinnes.
- ✧ Hold ca. 80 cm av diagonalbeltet **6** og hoftebeltet **11** sammen.
Forsiktig! Beltet må ikke tvinnes.
- ✧ Før bilbeltet forfra gjennom første beltegjennomføring **26** i rygglenet.

- ✧ Aseta lantiovyö **11** vaaleanpunaisiin vyönohjaimiin **12**.
Huomio! Älä kierrä vyötä.
- ✧ Aseta noin 80 cm poikittaisvyötä **6** ja lantiovyötä **11** vastakkain.
Huomio! Älä kierrä vyötä.
- ✧ Vie auton turvavyö turvaistuimen etupuolelta selkänojan ensimmäisen vyönohjaimen **26** läpi.



9 - 18 kg

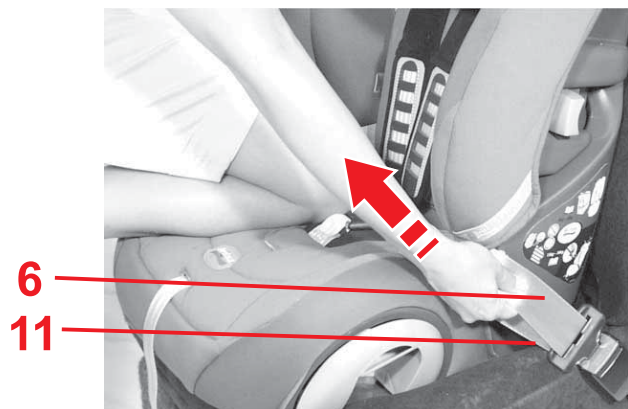
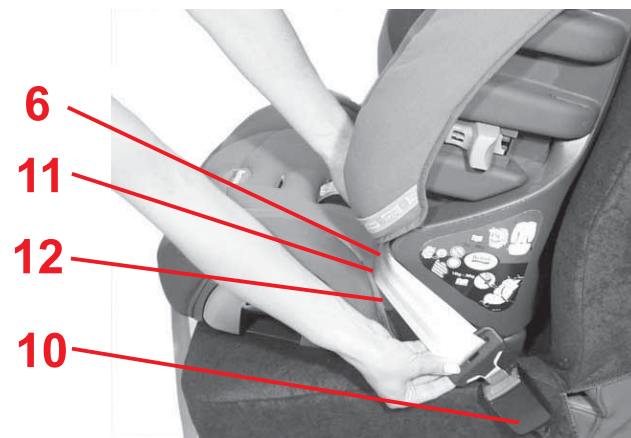
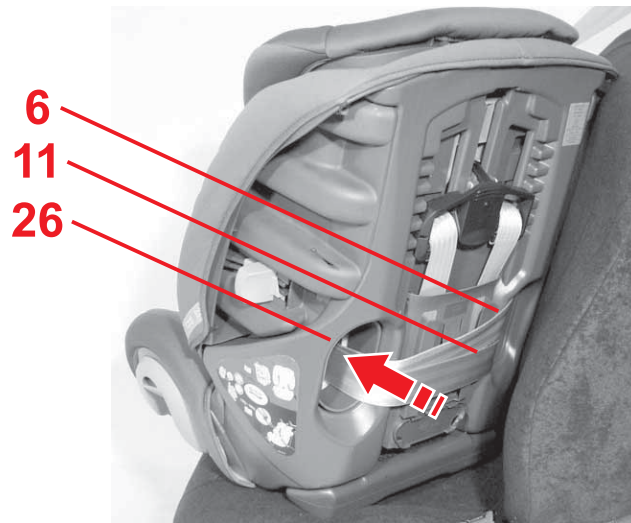

- ✧ Vrid bilbarnstolen något från bilsätet.
- ✧ För nu genom bilbältet bakifrån genom den andra bältesgenomföringen **26** till framsidan. **Se upp!** Sno inte bältet.

- ✧ Lägg in diagonalbältet **6** och höftbandet **11** på sidan av bilbälteslåset **10** i bältesstyrningarna **12**.
- ✧ Haka i låstungan i bilbälteslåset **10**. **KLICK!**

Tryck ned bilbarnstolen och spänn bilbältet på följande sätt:

- ✧ Dra i diagonalbältet **6** nere vid bilbälteslåset för att spänna höftbandet **11**.

- ✎ Snu barnestolen litt bort fra bilsetet.
- ✎ Før nå bilbeltet bakfra gjennom den andre beltegjennomføringen **26** og framover igjen. **Forsiktig!** Beltet må ikke tvinnes.
- ✎ Før diagonalbeltet **6** og hoftebeltet **11** over til siden hvor bilbeltelåsen sitter **10** og inn i belteføringene **12**.
- ✎ Klikk låsetungen på plass i bilbeltelåsen **10**. **KLIKK!**

Knel i barnestolen og stram bilbeltet på følgende måte:

- ✎ Dra først i diagonalbeltet **6** nederst ved bilbeltelåsen for å stramme hoftebeltet **11**.

- ✎ Vedä turvaistuin hieman irralleen ajoneuvon istuimesta.
- ✎ Vie sitten auton turvavyö turvaistuimen takana toisen vyönohjaimen **26** läpi takaisin eteen. **Huomio!** Älä kierrä vyötä.
- ✎ Vie poikittaisvyö **6** ja lantiovyö **11** auton vyölukon **10** puolella olevan vyönohjaimen **12** läpi.
- ✎ Lukitse lukkieli auton vyölukkoon **10**. Klik!

Aseta toinen polvi turvaistuimelle ja kiristä auton turvavyö seuraavasti:

- ✎ Vedä poikittaisvyöstä **6** alhaalla auton vyölukon vierellä kiristääksesi lantiovyön **11**.



9 - 18 kg



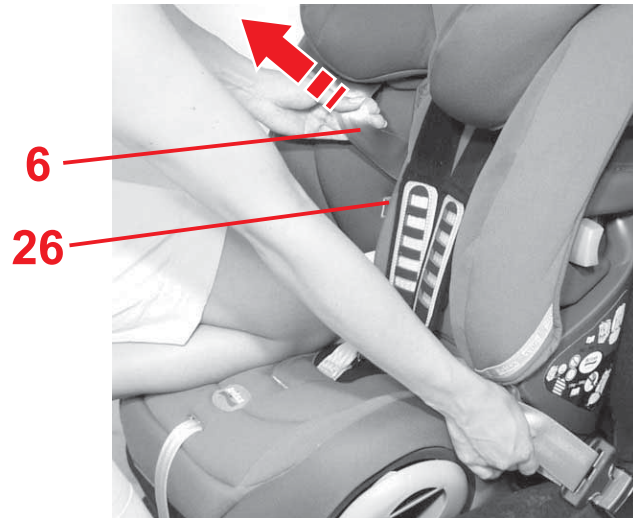

6

26

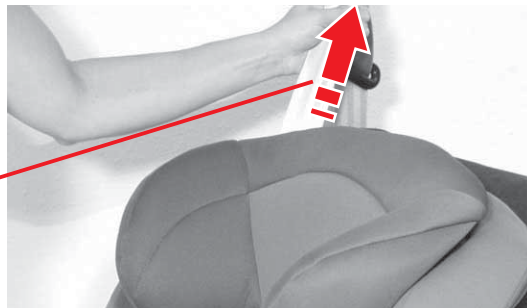

6



✎ Håll fast diagonalbältet **6** nedtill och dra sedan diagonalbältet **6** ovanför bältesgenomföringen **26** framåt, för att spänna det lösa bältet.

✎ Dra kraftigt i diagonalbältet **6**, för att hela bilbältet ska spännas.

Se upp! Bilbälteslåset **10** får absolut inte ligga i bältesstyrningen **12**. Prova i så fall med att sätta bilbarnstolen på en annan plats i bilen eller sätt bilbarnstolen i tillbakalutat läge (se 4.2).

✎ Säkerställ att bilbarnstolen är fastmonterad. Spänn annars bilbältet igen.

Tips! Dra framifrån i bilbarnstolens sele. Bilbarnstolen får bara röra sig lite grand eller inte alls.

- ✎ Hold diagonalbeltet **6** fast nederst, over beltegjennomføringen **26** dra diagonalbeltet **6** framover for å dra det løse beltet igjennom.

- ✎ Dra nå kraftig øverst i diagonalbeltet **6**, slik at hele bilbeltet strammes til.
Forsiktig! Bilbeltelåsen **10** må under ingen omstendighet ligge i belteføringen **12**. Hvis dette er tilfelle, prøv på en annen sitteplass, eller prøv å montere bilstolen i bakoverlent stilling (se 4.2).

- ✎ Forviss deg om at barnestolen er solid fastmontert. Hvis ikke, stram bilbeltet på nytt.
Tips! Dra barnestolen framover etter selen. Det må kun være mulig å bevege den litt, eller ikke i det hele tatt.

- ✎ Pidä poikittaisvyöstä **6** alhaalta kiinni ja vedä poikittaisvyöstä **6** ylhäältä vyönohjaimesta **26** ulostulevaa poikittaisvyön osaa itseesi päin. Nyt poikittaisvyö turvaistuimen takana on kiristetty.

- ✎ Vedä nyt voimakkaasti poikittaisvyöstä **6** ylhäältä kiristääksesi auton turvavyön kokonaisuudessaan.
Huomio! Auton vyölukko **10** ei saa missään tapauksessa olla vyönohjaimessa **12**. Jos näin kuitenkin on, asenna turvaistuin jollekin muulle istuimelle tai aseta turvaistuin taakse kallistettuun asentoon (ks. 4.2).

- ✎ Varmista, että turvaistuin on kiinnitetty tukevasti. Jos istuin ei ole tukevasti paikoillaan, kiristä auton turvavyö vielä kerran.
Vihje! Vedä turvavöillä kiinnitettyä turvaistuinta eteenpäin. Turvaistuin saa liikkua vain vähän tai ei ollenkaan.



9 - 18 kg

S

N

FIN

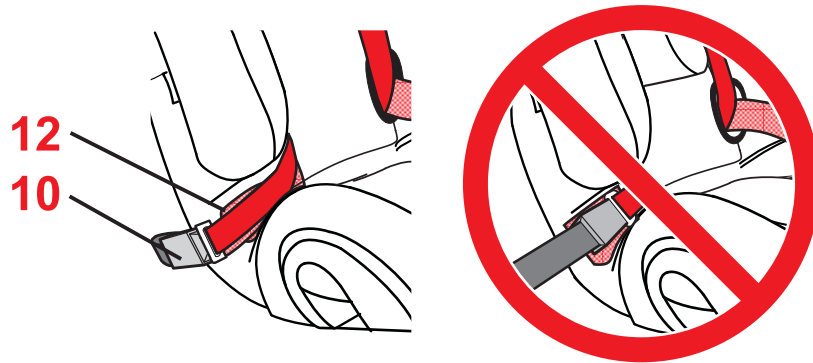
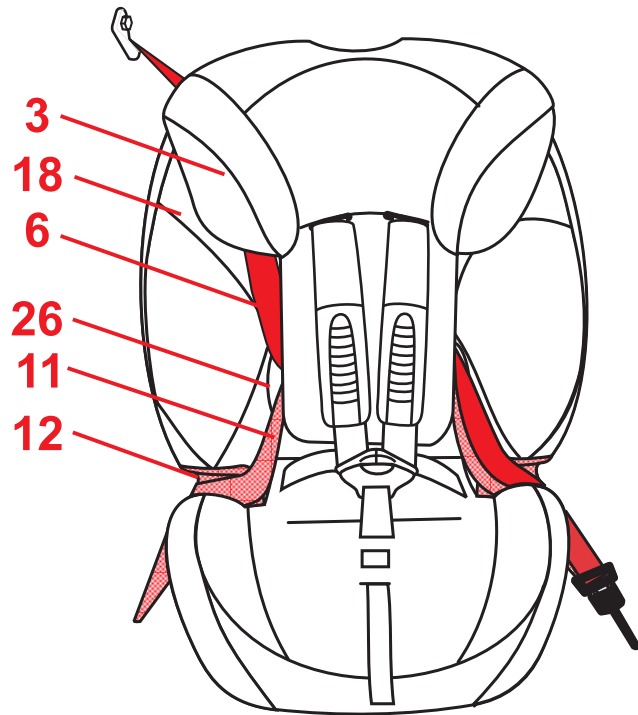

4.4 Så här är bilbarnstolen rätt monterad



Kontrollera för barnets säkerhet att...

- bilbarnstolen är fast monterad i fordonet,
- bilbältet är spänt och inte har snott sig,
- höftbandet **11** löper genom de båda ljusröda bältesstyrningarna **12**,
- diagonalbältet **6** löper på motsatt sida av bilbälteslåset **10**, mellan sidodelen **18** och huvudstödet **3**,
- låstungen och bilbälteslåset **10** **inte** ligger i bilbarnstolens ljusröda bältesstyrningar **12**,

4.4 Slik er din bilbarnestol korrekt montert



For barnets sikkerhet, kontroller at...

- bilbarnestolen er solid montert i bilen,
- bilbeltet er stramt og ikke vridd,
- hoftebeltet **11** løper gjennom begge de høyrøde belteføringene **12**,
- diagonalbeltet **6** løper på motsatt side av bilbeltelåsen **10**, mellom sidedelen **18** og hodestøtten **3**,
- låsetungen og bilbeltelåsen **10** ikke ligger i den høyrøde belteføringen **12** på bilbarnestolen,

4.4 Tarkista turvaistuimen oikea asennus



Tarkista lapsesi turvallisuuden vuoksi, että

- turvaistuin on kiinnitetty ajoneuvoon kunnolla
- auton turvavyö on tiukalla, eikä se ei ole kierteellä
- lantiovyö **11** kulkee vaaleanpunaisten vyönohjaimien **12** kautta
- poikittaisvyö **6** auton vyölucon **10** vastakkaisella puolella kulkee sivuosan **18** ja päätuen **3** välistä
- auton turvavyön lukkokieli ja vyölucco **10** eivät ole turvaistuimen vaaleanpunaisessa vyönohjaimessa **12** ja



9 - 18 kg

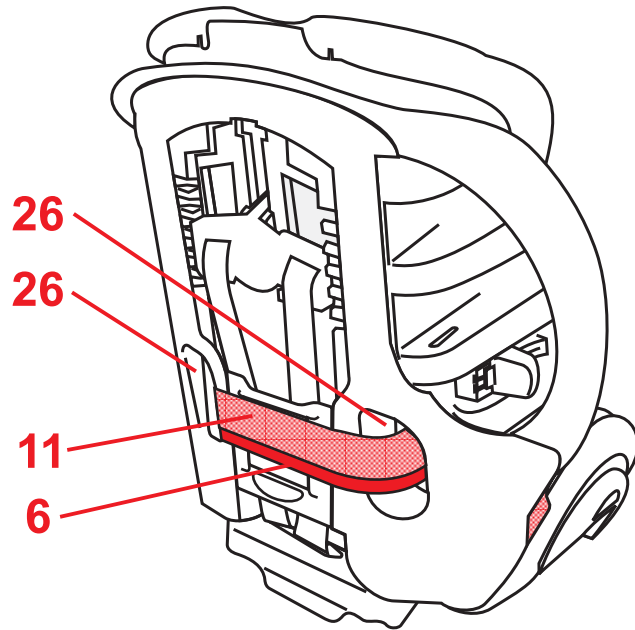

- höftbandet **11** och diagonalbältet **6** går genom ryggstödet bältesgenomföringar **26**.

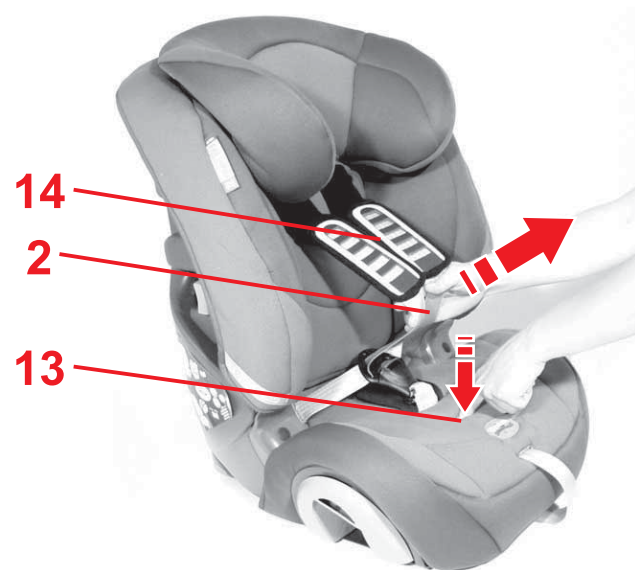

4.5 Lossa bältena

- ✎ Tryck på justeringsknappen **13** och dra samtidigt de båda axelbältena **2** framåt. **Se upp!** Dra inte i axeldynorna **14**.



- hoftebeltet **11** og diagonalbeltet **6** løper gjennom belteføringene **26** på rygglenet.

4.5 Slakking av beltet

- ✎ Trykk på reguleringsknappen **13** og dra begge skulderbeltene **2** samtidig framover.

Forsiktig! Du må ikke dra i skulderputene **14**.



- lantiovyö **11** ja poikittaisvyö **6** kulkevat selkänojan vyönohjaimien **26** läpi.

4.5 Väiden löysäminen

- ✎ Paina säätöpainiketta **13** ja vedä kumpaakin olkapäävyötä **2** samanaikaisesti eteenpäin.

Huomio! Älä vedä olkapehmusteista **14**.



9 - 18 kg

4.6 Spänna fast barnet

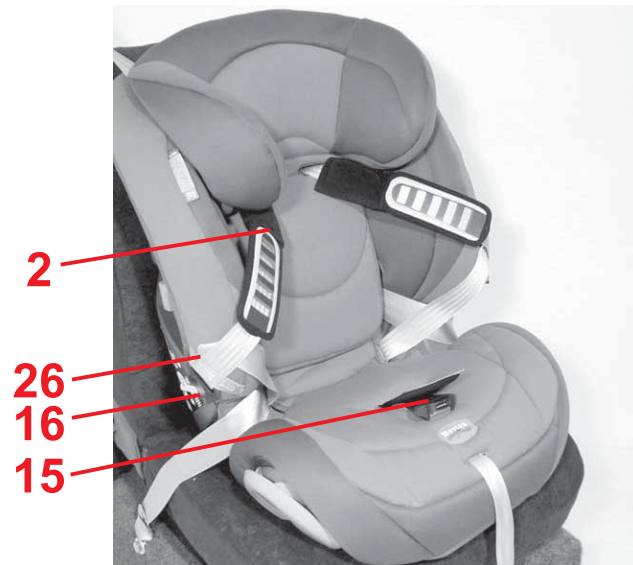

- ✦ Lossa axelbältena **2**.
(se 4.5)
- ✦ Öppna bälteslåset **15** (tryck på den röda knappen).
- ✦ Sätt låstungorna **16** i gummihållarna **26**.
- ✦ Sätt ditt barn i bilbarnstolen.
- ✦ För axelbältena **2** över barnets axlar.
Se upp! Axelbältena **2** får inte snos eller förväxlas.

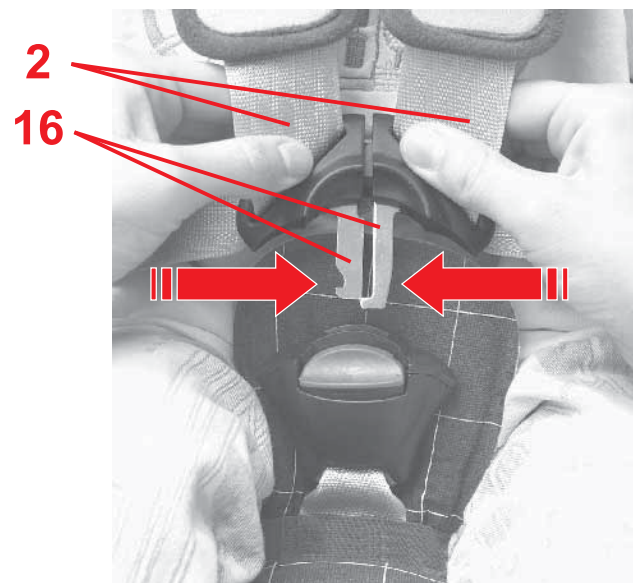

- ✦ För ihop de båda låstungorna **16**...

4.6 Fastspenning av barnet



- ✘ Løsne skulderbeltene **2** (se 4.5).
- ✘ Åpne beltelåsen **15** (trykk på den røde knappen).
- ✘ Stikk låsetungene **16** inn i festegummiene **26**.
- ✘ Sett barnet i barnestolen.
- ✘ Legg skulderbeltene **2** over barnets skuldre.
Forsiktig! Skulderbeltene **2** må ikke vris eller forveksles.

✘ Før begge låsetungene **16** sammen...

4.6 Lapsen kiinnittäminen turvavöihin



- ✘ Löysää olkapäävöitä **2** (katso kohta 4.5).
- ✘ Avaa vyölukko **15** (painamalla punaista painiketta).
- ✘ Aseta lukkokielet **16** kumipitimiin **26**.
- ✘ Aseta lapsi turvaistuimeen.
- ✘ Vie olkapäävyöt **2** lapsen olkapäiden yli.
Huomio! Älä kierrä olkapäävöitä **2** äläkä aseta niitä ristiin.

✘ Yhdistä lukkokielet **16**...



9 - 18 kg

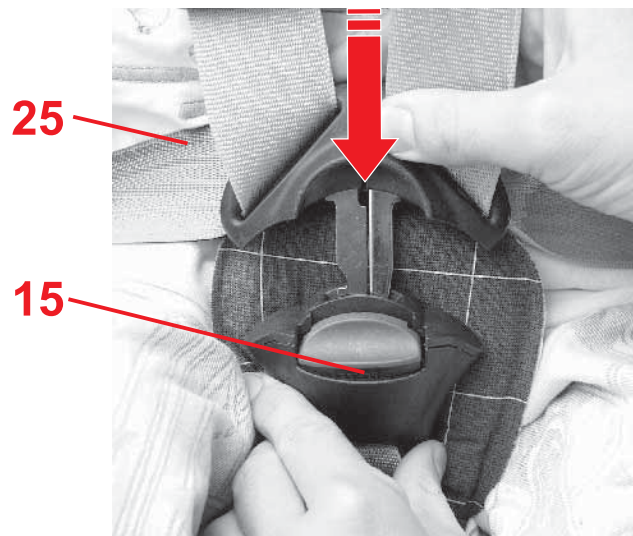

✧ ...och haka i dem i bälteslåset **15** så att du hör att de låses fast. KLICK!

✧ Spänn bältena tills de ligger tätt emot barnets kropp (se 4.7).

Se upp! Höftbanden **25** måste sitta så tätt som möjligt över barnets ljumskar.

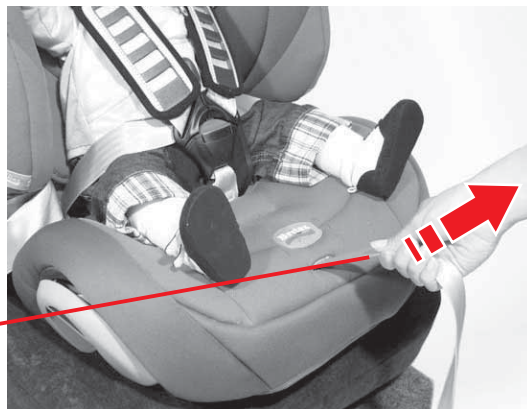

4.7 Spänna bältena

✧ Dra i justeringsbandet **17**, tills selen ligger jämnt och tätt mot barnets kropp.

Se upp! Dra i justeringsbandet **17** så rakt som möjligt, inte uppåt eller åt sidan.

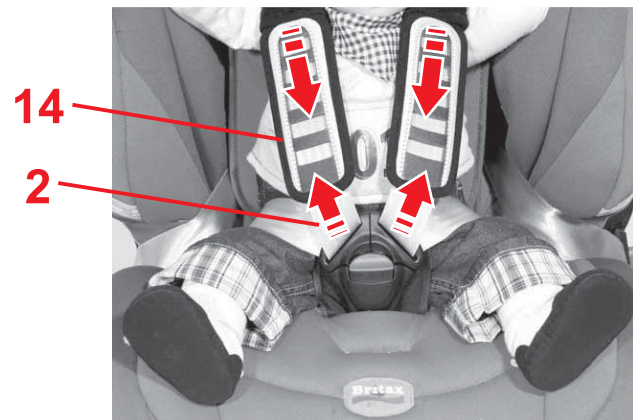

✧ Dra axeldynorna **14** nedåt.

✧ Dra i axelbältena **2**, för att kontrollera att höftbanden **25** sitter stramt och att selen ligger jämnt.

✧ Dra i justeringsbandet igen **17**, tills selen ligger jämnt och tätt mot barnets kropp.

- ✎ ...og få dem til å låse seg hørbart i beltelåsen **15**.
KLIKK!
- ✎ Stram beltet til det ligger tett inntil barnets kropp (se 4.7).
Forsiktig! Hoftebeltet **25** må ligge så langt som mulig nede over barnets lyske.

4.7 Stramming av selene

- ✎ Dra i reguleringsbeltet **17**, til selen ligger jevnt og tett mot barnets kropp.
Forsiktig! Dra reguleringsbeltet **17** rett ut om mulig, og ikke sideveis eller oppover.
- ✎ Dra skulderputene **14** ned igjen.
- ✎ Dra i skulderbeltene **2** for å sjekke at hoftebeltet **25** sitter stramt og selen ligger jevnt på.
- ✎ Dra i reguleringsbeltet igjen **17** til selen sitter stramt og tett inntil barnets kropp.

- ✎ ...ja lukitse ne vyölukkoon **15** siten, että kuulet napsahduksen.
- ✎ Kiristä vyöt napakasti lapsen kehoa vasten (ks. 4.7).
Huomio! Lantiovöiden **25** on kuljettava mahdollisimman läheltä lapsen nivustaivetta.

4.7 Vöiden kiristäminen

- ✎ Vedä säätövyöstä **17**, kunnes turvavyöt ovat tasaisesti ja napakasti lapsen kehoa vasten.
Huomio! Vedä säätövyötä **17** mahdollisimman suoraan. Älä vedä säätövyötä sivulle tai ylöspäin.
- ✎ Vedä olkapehmusteet **14** takaisin alas.
- ✎ Vedä olkapäävöistä **2** varmistaaksesi, että lantiovyö **25** on kireällä ja että vyö on kiinnitetty tasaisesti.
- ✎ Vedä vielä kerran säätövyöstä **17**, kunnes turvavyöt ovat tasaisesti ja napakasti lapsen kehoa vasten.



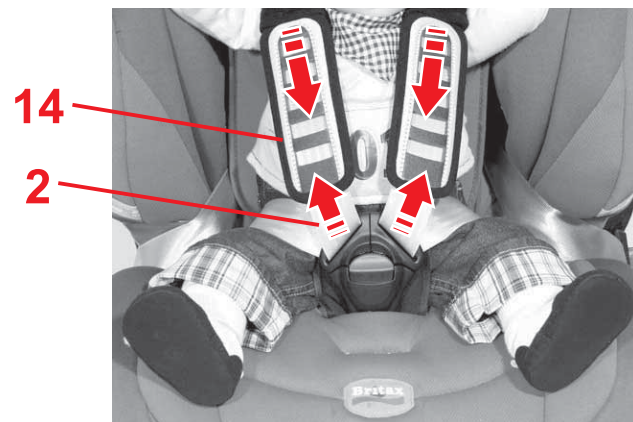
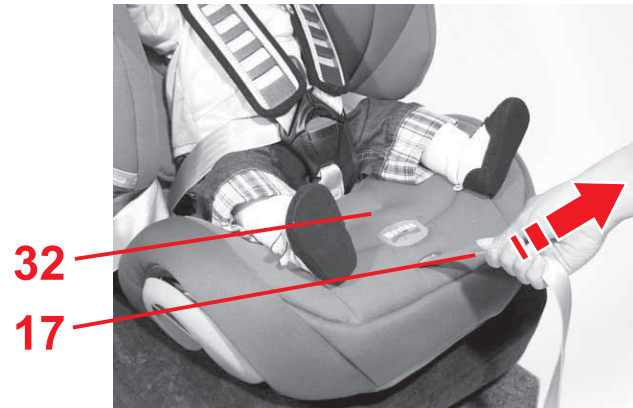

EVOLVA 1-2-3 plus : Spänna bältena med Click & Safe™



Click & Safe

✎ Dra i justeringsbandet **17**, tills bältets spänningsindikering **32** avger ett tydligt klickljud. **Tips!** Dra i justeringsbandet **17** så rakt som möjligt, inte uppåt eller åt sidan.

✎ Dra än en gång axeldynorna **14** nedåt.

✎ Dra i axelbältena **2**, för att kontrollera att höftbanden **25** sitter stramt och att selen ligger jämnt.

✎ Dra en gång till i justeringsbandet **17** tills du hör ett klickande ljud.

EVOLVA 1-2-3 plus : Stramme selen med Click & Safe™



Click & Safe

- ✎ Dra i reguleringsbeltet **17**, til du hører et tydelig klikk fra beltets spenningsviser **32**.
Tips! Dra reguleringsbeltet **17** helst rett ut, og ikke til siden eller oppover.

- ✎ Dra skulderputene **14** ned igjen.
- ✎ Dra i skulderbeltene **2** for å sjekke at hoftebeltet **25** sitter stramt og selen ligger jevnt på.
- ✎ Dra i reguleringsbeltet igjen **17** til du hører et klikk.

EVOLVA 1-2-3 plus : Vöiden kiristäminen Click & Safe™-toiminnolla



Click & Safe

- ✎ Vedä säätövyöstä **17**, kunnes vyön kireysnäyttö **32** napsahtaa kuuluvasti.
Vihje! Vedä säätövyötä **17** mahdollisimman suoraan. Älä vedä säätövyötä sivulle tai ylöspäin.

- ✎ Vedä olkapehmusteet **14** takaisin alas.
- ✎ Vedä olkapäävöistä **2** varmistaaksesi, että lantiovyö **25** on kireällä ja että vyö on kiinnitetty tasaisesti.
- ✎ Vedä vielä kerran säätövyöstä **17**, kunnes kuulet napsahduksen.



9 - 18 kg

4.8 Så här sätter du fast ditt barn på rätt sätt



Kontrollera för barnets säkerhet att...

- bilbarnstolens bälten ligger emot kroppen utan att klämma fast barnet,
- axelbältena **2** är rätt inställda,
- bältena **inte** har snott sig,
- låstungorna **16** har hakat i bälteslåset **15**,
- axeldynorna **14** ligger rätt emot kroppen.

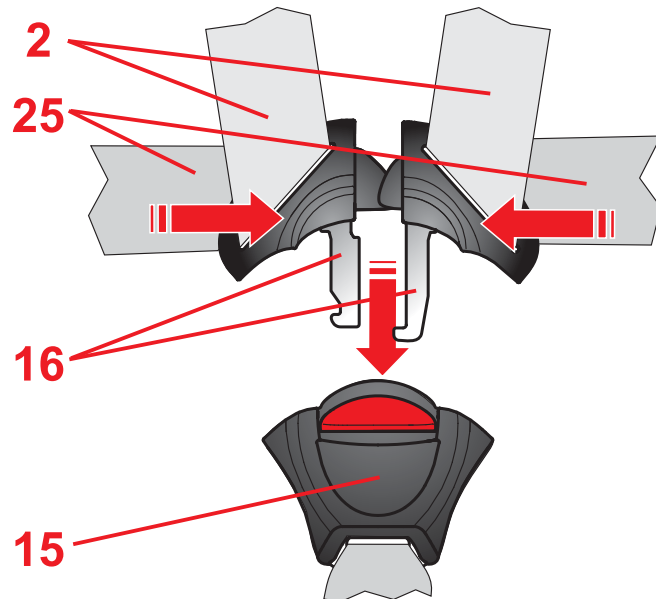

4.8 Slik er barnet riktig sikret



For barnets sikkerhet, kontroller at...

- bilbarnestolens belter ligger inntil barnets kropp uten å stramme,
- skulderbeltet **2** er riktig innstilt,
- beltene **ikke** er vridd,
- låsetungene **16** er låst i beltelåsen **15**,
- skulderputene **14** ligger korrekt inntil kroppen.

4.8 Lapsen oikean kiinnityksen tarkistaminen



Tarkista lapsesi turvallisuuden vuoksi, että

- turvaistuimen vyöt ovat tiukasti lapsen kehoa vasten, mutta eivät purista,
- olkapäävyöt **2** on säädetty oikein,
- vyöt **eivät ole** kierteellä,
- lukkokielet **16** ovat paikoillaan vyölukossa **15** ja
- olkapehmusteet **14** ovat oikein paikoillaan.



9 - 18 kg

5. Användning av bilbarnstolen för barn med en kroppsvikt på 15 – 36 kg

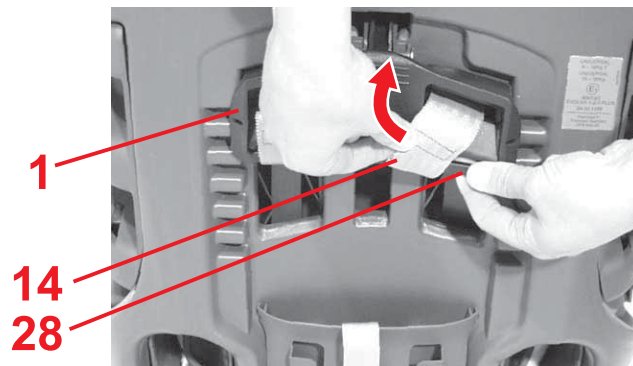
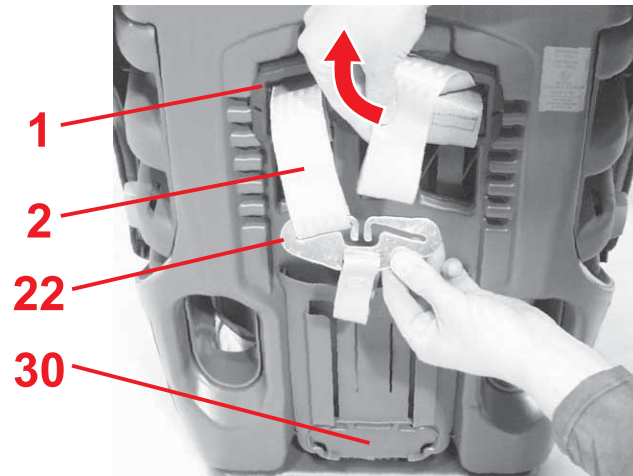

5.1 Demontera 5-punktsselen

- ✧ Lossa bältena så mycket som möjligt (se 4.5).
- ✧ Skjut upp bälteshöjdsinställningen **1** helt (se 4.1).
- ✧ Haka loss axelbältena **2** från kopplingsdelen **22**.
- ✧ Fäst kopplingsdelen **22**, på nedre delen av ryggstödet **29**, i hållaren **30**.
- ✧ Dra ned axeldynornas bältesöglor **14** från bryggan **28** för bälteshöjdsinställningen **1**.
- ✧ Dra ut axelbältena **2** och axeldynornas bältesöglor **14** ur bälteslitsarna.
- ✧ Öppna kardborrebandet vid grenskyddet **23** och ta bort det.

5. Bruk av bilbarnestolen til barn med 15 – 36 kg kroppsvekt



5.1 Demontering av 5-punktsbeltet

- ✎ Løsne beltet langt som mulig (se 4.5).
- ✎ Skyv beltets høyderegulator **1** helt opp (se 4.1).
- ✎ Hekt skulderbeltene **2** ut av forbindelsesdelen **22**.
- ✎ Klikk forbindelsesdelen **22**, som sitter nederst på rygglenet **29**, inn i dens festeinnretning **30**.
- ✎ Skyv belteløkkene på skulderputene **14** ned fra forbindelsesstykket **28** på beltets høyderegulator **1**.
- ✎ Dra skulderbeltene **2** og belteløkkene på skulderputene **14** ut av belteslissen.
- ✎ Åpne borrelåsen på skrittputen **23** og ta den av.

5. Turvaistuimen käyttö, kun lapsi painaa 15 – 36 kg



5.1 Viisipistevyön irrottaminen

- ✎ Löysää vyöt mahdollisimman pitkälle (katso kohta 4.5).
- ✎ Työnnä turvavyön korkeudensäädin **1** kokonaan ylös (ks. kohta 4.1).
- ✎ Irrota olkapäävyöt **2** liitoskappaleesta **22**.
- ✎ Kiinnitä liitoskappale **22** selkänojan alaosaan **29** olevaan pidikkeeseen **30**.
- ✎ Ota olkapehmusteiden vöiden silmukat **14** pois vyön korkeudensäätimen **1** päistä **28**.
- ✎ Vedä olkapäävyöt **2** ja olkapehmusteiden vöiden silmukat **14** pois vyöurista.
- ✎ Avaa keskipehmusteen **23** tarrakiinnike ja irrota pehmuste.



15 - 36 kg

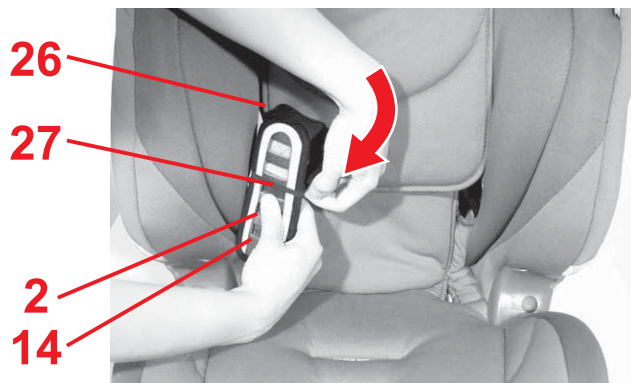
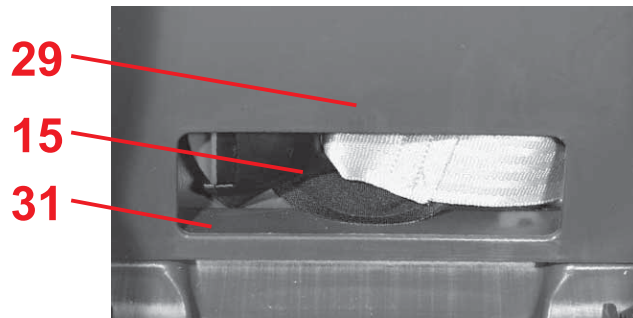
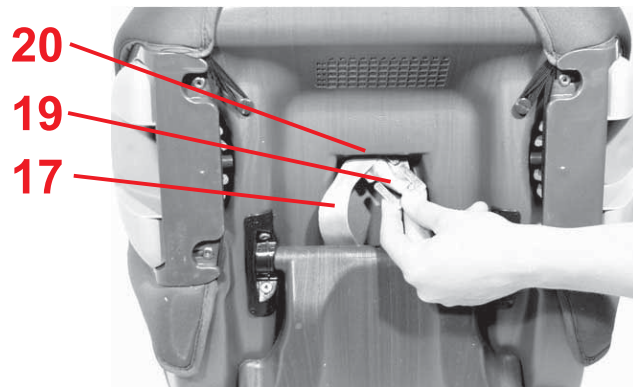

- ✦ Ta ut justeringsbandet **17** från metallplattan **19**.
- ✦ Skjut metallplattan **19** som bälteslåset **15** sitter fast i stolen med, på högkant genom bälteslitsen **20**.
- ✦ Öppna bälteslåset **15**.

- ✦ För in bältena med låstungorna **16** genom slitsarna för höftbandet i överdraget.
- ✦ Lägg bälteslåset **15** under överdraget i förvaringsfacket **31** i ryggstödet **29**.

- ✦ Skjut in qqq justeringsbandet **17** under överdraget.
- ✦ Fäst axeldynorna **14** och axelbältena **2** i gummiöglorna **27** genom bältesgenomföringarna **26**.

- ✎ Hekt reguleringsbeltet **17** ut av metallplaten **19**.
- ✎ Skyv metallplaten **19**, som beltelåsen er festet **15** til sitteskålen med, loddrett gjennom beltesporet **20**.
- ✎ Åpne beltelåsen **15**.

- ✎ Skyv beltet med låsetungene **16** gjennom bekkenbeltesporet på trekket.
- ✎ Legg beltelåsen **15** under trekket i oppbevaringsrommet **31** i rygglenet **29**.

- ✎ Skyv reguleringsbeltet **17** under trekket.
- ✎ Fest skulderputene **14** og skulderbeltene **2** i gummisløyfene **27** i beltegjennomføringene **26**.

- ✎ Irrota säätövyö **17** metallilevystä **19**.
- ✎ Työnnä metallilevy **19**, jolla vyölukko **15** on kiinnitetty istuinalustaan, pystyasennossa vyöuran **20** läpi.
- ✎ Avaa vyölukko **15**.

- ✎ Vedä vyö, jossa lukkokielet **16** ovat, päällysteen kiinnitysurien läpi.
- ✎ Aseta vyölukko **15** selkänojassa **29** päällysteen alla olevaan säilytyslokeroon **31**.

- ✎ Työnnä säätövyö **17** päällysteen alle.
- ✎ Kiinnitä olkapehmusteet **14** ja olkapäävyöt **2** vyönohjaimien **26** kumisilmukoihin **27**.



15 - 36 kg

S

N

FIN

5.2 Höjdjustera huvudstödet



Ett rätt anpassat huvudstöd **3** gör att diagonalbältet **6** löper optimalt, vilket ger den säkerhet och komfort som ditt barn behöver. Höjden på huvudstödet **3** kan sättas till 5 lägen.

- Huvudstödet **3** ska vara inställt så att det fortfarande finns en cirka tre centimeter bred springa mellan barnets axlar och huvudstödet **3**.

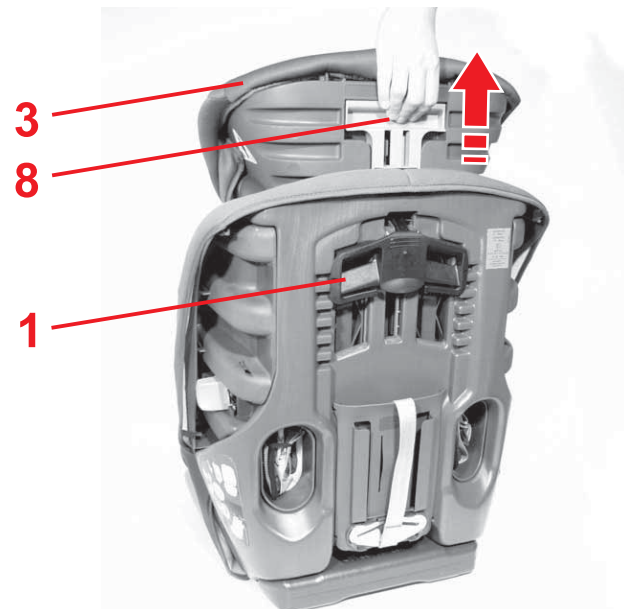
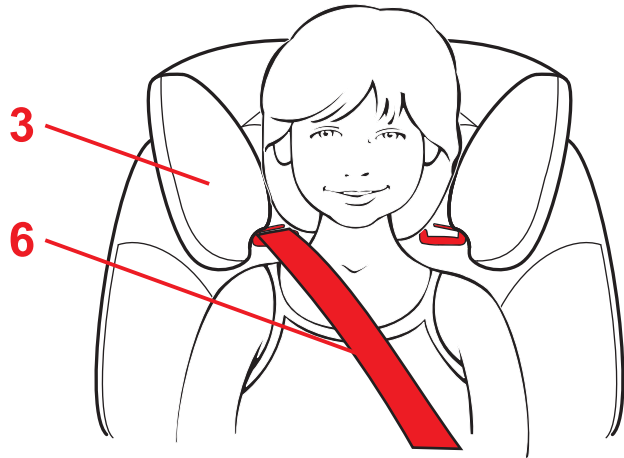

Så här kan du justera höjden på huvudstödet **3 efter ditt barns kroppsstorlek:**

- ✎ Skjut bälteshöjdsinställningen **1** till översta läget (se 4.1).
- ✎ Låt barnet sätta sig i bilbarnstolen.
- ✎ Ta tag i baksidan av huvudstödet **3** och dra huvudstödsinställningen **8** uppåt. Nu är huvudstödet upplåst **3**.
- ✎ Huvudstödet **3** kan nu justeras till önskad höjd. När du släpper huvudstödsinställningen **8** hakar huvudstödet **3** i.

5.2 Høyderegulering av hodestøtten



En korrekt tilpasset hodestøtte **3** garanterer at diagonalbeltet løper optimalt **6** og gir barnet den ønskete beskyttelse og komfort. Du kan låse hodestøttens høyde **3** i 5 posisjoner.

- Hodestøtten **3** må være slik innstilt at det mellom barnets skuldre og hodestøtten **3** fortsatt er plass til to fingre.

Slik kan du tilpasse hodestøttens høyde **3** til barnets kroppsstørrelse:

- ✎ Juster beltets høyderegulator **1** til dens høyeste posisjon (se 4.1).
- ✎ La barnet ta plass i barnesetet.
- ✎ Grip tak i baksiden av hodestøtten **3** og dra hodestøttereguleringen **8** oppover. Nå er hodestøtten **3** låst opp.
- ✎ Nå kan du justere hodestøtten **3** til den ønskede høyden. Så snart du slipper hodestøttereguleringen **8**, låses hodestøtten **3** igjen.

5.2 Päätuen korkeuden säätäminen



Kun päätuki **3** on säädetty oikealle korkeudelle, myös poikittaisvyö **6** sijoittuu oikeaan kohtaan. Oikein sovitettu päätuki takaa lapselle parhaan mahdollisen suojan ja istumismukavuuden. Päätuessä **3** on viisi eri säätömahdollisuutta.

- Päätuki **3** on asetettava niin, että lapsen olkapäiden ja päätuen **3** väliin mahtuu kaksi sormeaa.

Voit sovittaa päätuen **3** korkeuden lapsen kokoon sopivaksi seuraavasti:

- ✎ Työnnä vyön korkeudensäädin **1** ylimpään asentoon (ks. kohta 4.1).
- ✎ Aseta lapsi istumaan turvaistuimeen.
- ✎ Ota kiinni päätuen **3** takaosasta ja vedä päätuen säädintä **8** ylöspäin. Päätuen **3** lukitus on nyt avattu.
- ✎ Voit nyt säätää päätuen **3** halutulle korkeudelle. Heti kun päästät irti päätuen säätimestä **8**, päätuki **3** lukittuu.



15 - 36 kg

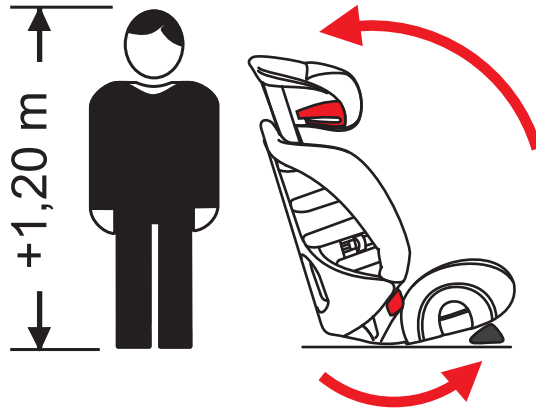

5.3 Ställ in bilbarnstolens lutning

Du kan ställa in bilbarnstolen till två lutningar enligt beskrivningen i 4.2.



Se upp! För barn med en kroppslängd på upp till 1,20 m får **EVOLVA 1-2-3** endast användas i tillbakalutat läge med avståndskilen **21** framför.



5.4 Spänna fast barnet

Så här sätter du fast barnet och bilbarnstolen med fordonets 3-punktsbälte:

1. Spänna bilbältet

📌 Ställ bilbarnstolen på bilsätet.

Se upp! Om bilbarnstolen används för barn som är längre än 1,20 m måste den vara i tillbakalutat läge och med avståndskilen **21** framför (se 5.3).



5.3 Innstilling av bilbarnestolens hellingsvinkel



Du kan stille inn barnestolen i to hellingsvinkler, som beskrevet i 4.2.



Forsiktig! For barn som er høyere enn 120 cm, må EVOLVA 1-2-3 kun brukes i tilbaketrent stilling med avstandskilen **21** framover.

5.4 Fastspenning av barnet



Slik sikres barnet og barnestolen med kjøretøyets 3-punktsbelte:



1. Legg bilbeltet klar

☞ Sett barnestolen på bilsetet.

Forsiktig! For barn som er over 120 cm høye, må barnestolen kun brukes i bakoverlent stilling med avstandskilen **21** framover (se 5.3).

5.3 Turvaistuimen kaltevuuden säätäminen



Turvaistuin voidaan säätää kahteen kaltevuusasentoon, jotka on esitelty kohdassa 4.2.



Huomio! Kun lapsi on yli 120 cm pitkä, EVOLVA 1-2-3 -turvaistuinta saa käyttää vain taakse kallistetussa asennossa niin, että välikiila **21** on istuimen etupuolella.

5.4 Lapsen kiinnittäminen turvavöihin



Turvaistuin ja lapsi kiinnitetään ajoneuvoon kolmipistevyöllä seuraavasti:



1. Turvavyön kiinnittäminen

☞ Aseta turvaistuin ajoneuvon istuimelle.

Huomio! Jos lapsi on yli 120 cm pitkä, käytä turvaistuinta vain taakse kallistetussa asennossa, jolloin välikiila **21** tulee istuimen etupuolelle (katso 5.3).



15 - 36 kg



- ✘ Låt barnet sätta sig i bilbarnstolen.
- ✘ Dra ut bilbältet och för det framför barnet till bilbälteslåset **10**.
Se upp! Sno inte bältet.
- ✘ Haka i låstungan i bilbälteslåset **10**. **KLICK!**

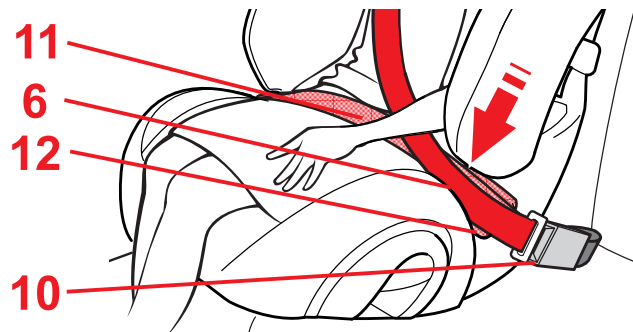

2. Lägg bilbältet i de röda bältesstyrningarna på bilbarnstolen.

- ✘ Lägg diagonalbältet **6** och höftbandet **11** på sidan av bilbälteslåset **10** i den ljusröda bältesstyrningen **12**.
Se upp! Bilbälteslåset **10** får inte ligga på den ljusröda bältesstyrningen **12**.

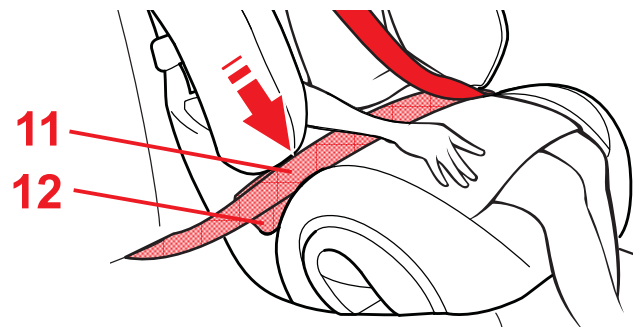

- ✘ Lägg höftbandet **11** i den ljusröda bältesstyrningen **12** på andra sidan.
Se upp! Höftbandet **11** måste sitta så tätt som möjligt över barnets ljumskar på båda sidor.

- ✎ La barnet ta plass i barnestolen.
- ✎ Dra bilbeltet ut og før det foran barnet fram til bilbeltelåsen **10**.
Forsiktig! Beltet må ikke tvinnes.
- ✎ Klikk låsetungen på plass i bilbeltelåsen **10**.
KLIKK!

2. Legg bilbeltet inn i de røde belteføringene på barnestolen.

- ✎ Legg diagonalbeltet **6** og hoftebeltet **11** på bilbeltelåsens side **10** i den høyrøde belteføringen **12**.
Forsiktig! Bilbeltelåsen **10** må ikke ligge på den høyrøde belteføringen **12**.
- ✎ Legg hoftebeltet **11** på den andre siden likeledes i den høyrøde belteføringen **12**.
Forsiktig! Hoftebeltet **11** må løpe så lavt som mulig over barnets lyske på begge sider.

- ✎ Aseta lapsi turvaistuimeen.
- ✎ Vedä ajoneuvon turvavyö ulos, vie se lapsen yli ja kiinnitä se auton vyölukkoon **10**.
Huomio! Älä kierrä vyötä.
- ✎ Lukitse lukkieli auton vyölukkoon **10**. Klik!

2. Auton turvavyön asettaminen turvaistuimen punaisiin vyönohjaimiin.

- ✎ Vie poikittaisvyö **6** ja lantiovyö **11** turvaistuimen vaaleanpunaisen vyönohjaimen **12** läpi auton vyölukon **10** puolella.
Huomio! Auton vyölukko **10** ei saa olla vaaleanpunaisessa vyönohjaimessa **12**.
- ✎ Aseta lantiovyö **11** toisella puolella samalla tavoin vaaleanpunaiseen vyönohjaimeseen **12**.
Huomio! Lantiovyön **11** on kuljettava kummallakin puolella mahdollisimman läheltä lapsen nivustaivetta.



15 - 36 kg



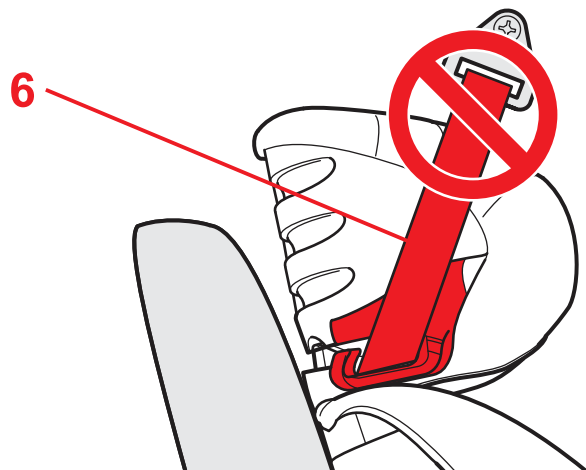
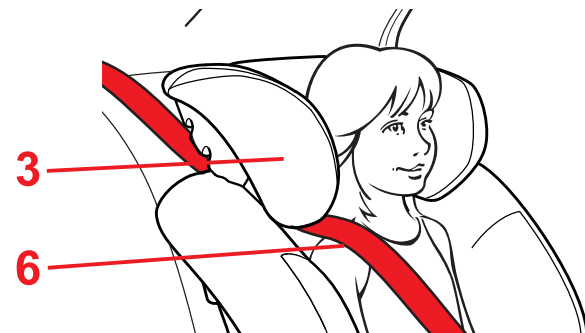
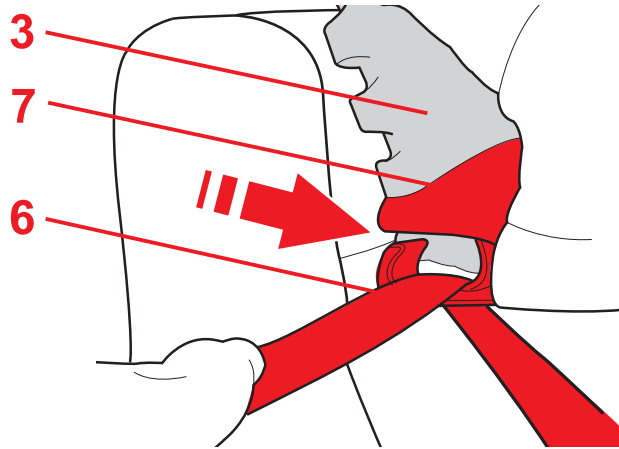

✧ För in diagonalbältet **6** i den mörkröda bälteshållaren **7** på huvudstödet **3**, tills det ligger rakt i bälteshållaren **7** utan att ha snott sig.

✧ Förvissa dig om att diagonalbältet **6** löper över barnets nyckelben och inte ligger an mot halsen.
Tips! Du kan även höjjustera huvudstödet **3** i fordonet.

✧ **Se upp!** Diagonalbältet **6** måste löpa snett bakåt.
Tips! Du kan reglera bältet med den justerbara bältesstyrningen i fordonet.

✧ **Se upp!** Diagonalbältet **6** får aldrig gå framåt till bältesstyrningen i fordonet.
Tips! Prova, om så är fallet, att sätta bilbarnstolen på en annan plats i baksätet.

✧ Spänn bilbältet genom att dra i diagonalbältet **6**.

- ✎ Før diagonalbeltet **6** inn i den mørkerøde belteholderen **7** på hodestøtten **3**, til det ligger helt og uten vridninger i belteholderen **7**.

- ✎ Forsikre deg om at diagonalbeltet **6** løper over ditt barns krageben og ikke ligger inntil halsen.
Tips! Du kan tilpasse hodestøttens **3** høyde også i bilen.
- ✎ **Forsiktig!** Diagonalbeltet **6** må forløpe skrått bakover.
Tips! Du kan regulere beltets forløp med bilens justérbare belteregulering.
- ✎ **Forsiktig!** Diagonalbeltet **6** må aldri føre forover til bilens belteregulering.
Tips! Prøv i så tilfelle en annen sitteplass i baksetet.
- ✎ Stram bilbeltet ved å dra i diagonalbeltet **6**.

- ✎ Ohjaa poikittaisvyö **6** päätuessa **3** sijaitsevan tummanpunaisen vyökiinnittimen **7** kautta, kunnes turvavyö on vyökiinnittimessä **7** kokonaan ja suorassa.

- ✎ Varmista, että poikittaisvyö **6** kulkee lapsen solisluun yli eikä ole kaulaa vasten.
Vihje! Päätuen **3** korkeutta voi säätää myös turvaistuimen ollessa kiinnitettynä ajoneuvoon.
- ✎ **Varo!** Poikittaisvyön **6** on kuljettava viistosti taaksepäin.
Vihje! Voit ohjata vyön kulkua auton säädettävällä vyönohjaimella.
- ✎ **Huomio!** Poikittaisvyö **6** ei saa koskaan kulkea auton vyönohjaimeen eteenpäin lapsen yli.
Vihje! Käytä turvaistuinta tällöin vain auton takaistuimella.
- ✎ Kiristä auton turvavyö vetämällä poikittaisvyöstä **6**.



15 - 36 kg

S

N

FIN

5.5 Så här sätter du fast ditt barn på rätt sätt



Kontrollera för barnets säkerhet att...

- höftbandet **11** löper på båda sidor i de ljusröda bältesstyrningarna **12**,
- diagonalbältet **6** löper på sidan av bilbälteslåset **10** i den ljusröda bältesstyrningen **12**,
- diagonalbältet **6** löper genom den mörkröda bälteshållaren **7** på huvudstödet **3**,
- diagonalbältet **6** går snett bakåt,
- bältena inte har spänts eller snott sig,
- bilbälteslåset **10** inte ligger på den ljusröda bältesstyrningen **12** eller stolen.

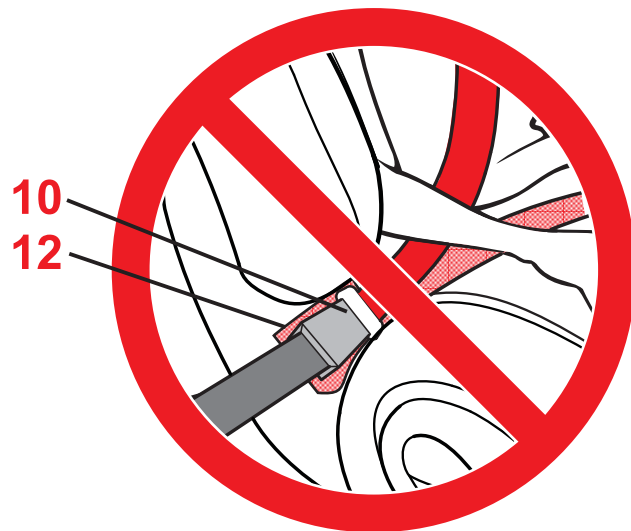
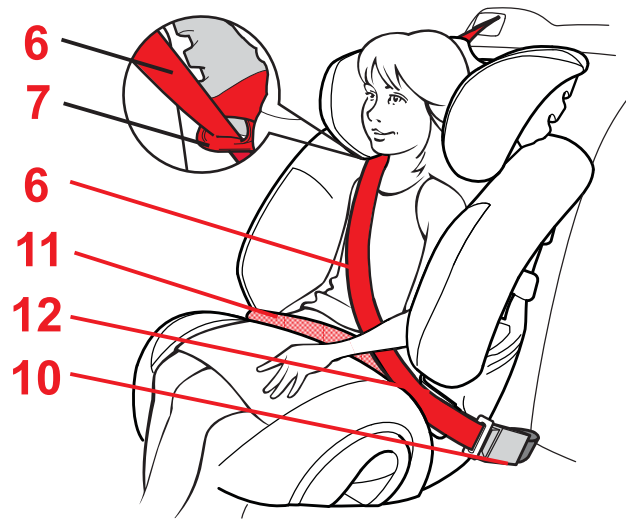

5.5 Slik er barnet riktig sikret



For barnets sikkerhet, kontroller at...

- hoftebeltet **11** løper gjennom de høyrøde belteføringene **12** på begge sider,
- diagonalbeltet **6** på bilbeltelåsens side **10** også løper i den høyrøde belteføringen **12**,
- diagonalbeltet **6** løper gjennom den mørkerøde belteholderen **7** på hodestøtten **3**,
- diagonalbeltet **6** forløper skrått bakover,
- beltene er spent og ikke vridd,
- bilbeltelåsen **10** ikke ligger på den høyrøde belteføringen **12** eller seteskålen.

5.5 Lapsen oikean kiinnityksen tarkistaminen



Tarkista lapsesi turvallisuuden vuoksi, että

- lantiovyö **11** on molemmilla puolilla vaaleanpunaisissa vyönohjaimissa **12**
- poikittaisvyö **6** kulkee auton vyölucon **10** puoleisen vaaleanpunaisen vyönohjaimen **12** kautta
- poikittaisvyö **6** kulkee päätuen **3** tummanpunaisen vyökiinnittimen **7** kautta
- poikittaisvyö **6** kulkee viistosti taaksepäin
- auton turvavyöt ovat tiukalla ja että ne eivät ole kierteellä
- auton vyöluukko **10** ei ole tummanpunaisessa vyönohjaimessa **12** tai istuinalustalla.



15 - 36 kg

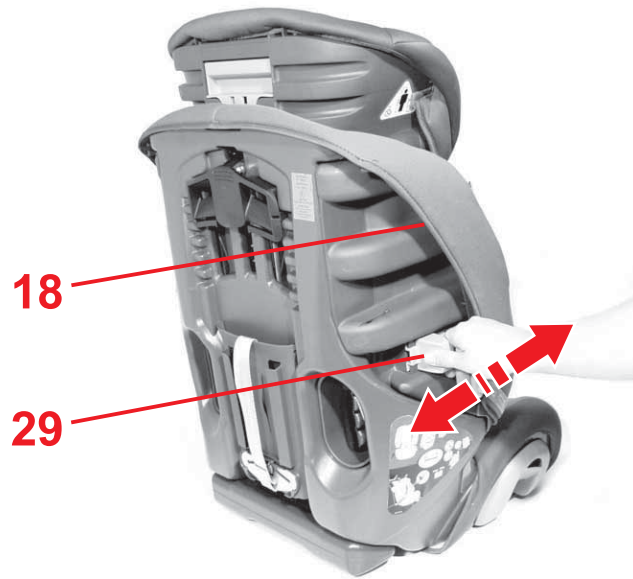

6. EVOLVA 1-2-3 plus: Justera ryggstödet **bredd**

Du kan breddjustera ryggstödet **29** i EVOLVA 1-2-3 plus.

✎ För in de båda ljusgrå breddinställningarna **24** på utsidan av sidodelarna **18** framåt eller bakåt i önskat läge.

- **tillbaka:** sätet blir bredare
- **framåt:** sätet blir smalare

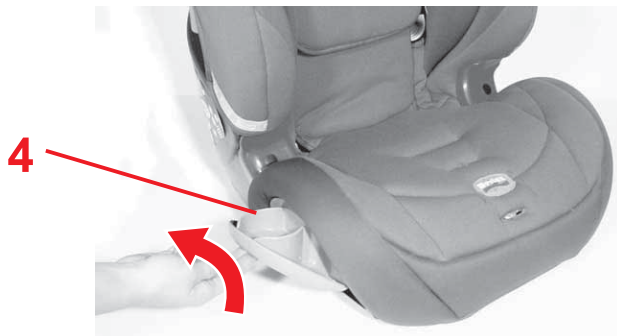

7. Använda den utfällbara mugghållaren

Se upp! Förhindra skador genom att inte använda skålen till...

- heta vätskor
- vassa eller spetsiga föremål (t.ex. blyertspennor)
- hårda och tunga föremål (t.ex. aluminiumflaskor)

✎ Vrid mugghållaren **4** uppåt och utåt tills den klickar i.

6. EVOLVA 1-2-3 plus: Breddejustere rygglenet

Du kan justere rygglenet **29** på EVOLVA 1-2-3 plus i bredden.

- ✧ Skyv begge de lysegrå bredderegulererne **24** utvendig på sidedelene **18** framover eller bakover til ønsket posisjon.
- **bakover:** stolen blir bredere
- **framover:** stolen blir smalere

7. Bruke den utsvingbare drikkeholderen

Forsiktig! For å forebygge skader, må du aldri bruke drikkeholderen for...

- varme væsker
 - skarpe eller spisse gjenstander (f.eks. blyanter)
 - harde og tunge gjenstander (f.eks. drikkeflasker av aluminium)
- ✧ Sving drikkeholderen **4** oppover og utover til den hekter seg fast.

6. EVOLVA 1-2-3 plus: Selkänojan leveyden säätäminen

EVOLVA 1-2-3 plus -turvaistuimen selkänojan **29** leveyttä voi säätää.

- ✧ Liikuta kumpaakin vaaleanharmaata leveyden säädintä **24** sivuosien **18** ulkopuolella haluttuun asentoon eteen- tai taaksepäin.
- **taaksepäin:** istuin levenee
- **eteenpäin:** istuin kapenee

7. Esiin käännettävän juomatelineen käyttäminen

Huomio! Vammojen välttämiseksi älä säilytä tasoilla

- kuumia nesteitä
- teräviä esineitä (esim. lyijykyniä)
- kovia ja painavia esineitä (esim. alumiinisia juomatölkkejä).

- ✧ Käännä juomatelinettä **4** ylös- ja ulospäin, kunnes se lukittuu.

8. Skötselråd



Behålla skyddseffekten

- Vid en olycka med en krockhastighet över 10 km/h kan det uppträda skador på bilbarnstolen, som inte nödvändigtvis syns utanpå. Då måste bilbarnstolen bytas ut. Avfallshantera den enligt aktuella bestämmelser (se 9).
- Kontrollera regelbundet att alla viktiga delar är intakta. Förvissa dig om att de mekaniska komponenterna fungerar felfritt.
- Se till att bilbarnstolen inte kläms fast och skadas mellan hårda delar (bildörr, stolsskena etc.).
- Låt alltid tillverkaren kontrollera en skadad bilbarnstol (t.ex. om den skulle ha tappats i marken).
- Smörj eller olja aldrig in bilbarnstolens komponenter.
- Förvara bilbarnstolen på lämpligt ställe när den inte används. Ställ inga tunga saker på den. Förvara den aldrig i närheten av direkta värmekällor eller i direkt solljus.

8. Pleieveiledning



For vedlikehold av beskyttelsesvirkingen

- Ved en ulykke med en kollisjonshastighet på over 10 km/t kan det ha oppstått skader på bilbarnestolen som ikke nødvendigvis er åpenbare.
I dette tilfellet må bilbarnestolen byttes ut. Utrangerte barnestoler må avfallsbehandles forskriftsmessig (se 9).
- Kontroller alle viktige deler regelmessig for skader.
Forsikre deg om at alle mekaniske komponenter fungerer feilfritt.
- Sørg for at bilbarnestolen ikke blir klemt mellom harde deler (bildør, seteskinne, osv.) og beskadiges.
- En beskadiget bilbarnestol (f.eks. etter et fall) bør absolutt kontrolleres av produsenten.
- Man må aldri smøre eller olje noen deler av barnestolen.
- Når barnestolen ikke er i bruk, bør den oppbevares på et trygt sted. Man bør ikke plassere tunge gjenstander på den. Den må aldri oppbevares i nærheten av varmekilder eller i direkte sollys.

8. Hoito-ohjeita



Suoja-vaikutuksen ylläpitäminen

- Törmäysnopeudella yli 10 km/h tapahtuneiden onnettomuuksien jälkeen turvaistuin on saattanut vaurioitua, vaikka vauriot eivät aina olekaan näkyviä.
Tässä tapauksessa turvaistuin on vaihdettava. Hävitä istuin asianmukaisesti (katso kohta 9).
- Tarkista kaikkien tärkeiden osien mahdolliset vauriot säännöllisesti.
Varmista, että mekaaniset osat toimivat moitteettomasti.
- Huolehdi, että turvaistuin ei joudu puristuksiin kovien osien väliin (ajoneuvon ovi, istuinkisko ym.) ja siten vaurioitu.
- Anna valmistajan tarkastaa vaurioitunut turvaistuin (esim. putoamisen jälkeen).
- Älä koskaan voitele tai öljyä turvaistuimen osia.
- Säilytä turvaistuin turvallisessa paikassa silloin, kun sitä ei käytetä. Älä koskaan säilytä istuimessa painavia tavaroita. Älä säilytä istuinta lämmönlähteiden läheisyydessä tai suorassa auringonpaisteessa.

8.1 Skötsel av bälteslåset

Att bälteslåset fungerar är mycket viktigt för säkerheten. Funktionsstörningar i bälteslåset beror för det mesta på smuts.

Funktionsstörningar

- Låstungorna kastas ut långsammare än vanligt när den röda knappen trycks in.
- Låstungorna hakar inte i längre (stöts ut igen).
- Låstungorna hakar i utan ett tydligt "klick".
- Låstungorna bromsas när de förs in (det går trögt).
- Det krävs mycket kraft för att öppna bälteslåset.

8.1 Pleie av beltelåsen

Det er en vesentlig del av sikkerheten at beltelåsen fungerer. Funksjonsfeil på beltelåsen forårsaker vanligvis av forurensninger.

Funksjonsfeil

- Når man trykker på den røde knappen, utløses låsetungene langsomt.
- Låsetungene kan ikke lenger låses (de støtes ut igjen).
- Låsetungene går i lås uten tydelig "klikk".
- Låsetungene bremses når de skal føres inn i låsen (deigaktig).
- Beltelåsen kan kun åpnes med stor anstrengelse.

8.1 Vyölukon huoltaminen

Vyölukon toiminnalla on olennainen merkitys turvallisuudelle. Vyölukon toimintahäiriöt johtuvat useimmiten epäpuhtauksista.

Toimintahäiriö

- Lukkokielet tulevat punaista painiketta painettaessa tavallista hitaammin ulos.
- Lukkokielet eivät enää lukkiudu (työntyvät jälleen ulos).
- Lukkokielet lukkiutuvat ilman selvää napsahdusta.
- Lukkokielet asettuvat sisään jarruttaen (tahmeasti).
- Vyölukko aukeaa vain voimaa käyttäen.

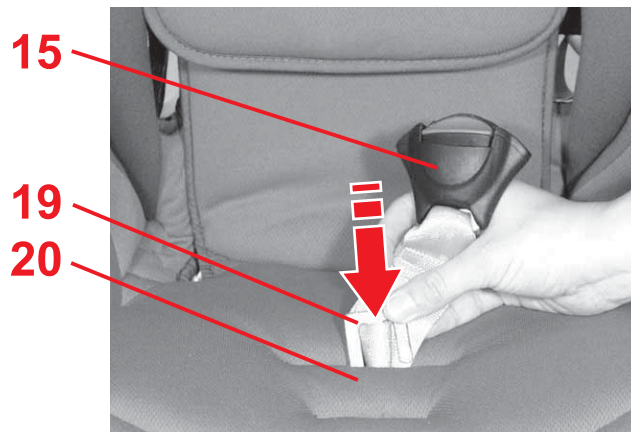

Åtgärd

Så här kan du tvätta ur bälteslåset så att det fungerar felfritt igen:

1. Demontera bälteslåset (se 5.1)
2. Tvätta ur bälteslåset
 - ✎ Lägg bälteslåset **15** i varmt vatten med mild tvällösning i minst 1 timme. Skölj därefter ur det och låt det torka väl.
3. Montera bälteslåset
 - ✎ Skjut metallplattan **19** på högkant uppifrån och ned genom bälteslitsen **20** i överdraget **och genom stolen**.
 Dra kraftigt i bälteslåset **15** för att **kontrollera att det sitter fast ordentligt**.
 - ✎ Sätt fast grenskyddet **23**.

Funktionsstörning

- Det går inte att föra in låstungorna **16** i bälteslåset **15** längre.

Åtgärd

- ✎ Tryck på den röda knappen för att låsa upp bälteslåset **15**.

Utbedringstiltak

Du kan vaske beltelåsen slik at den igjen fungerer feilfritt:

1. Demontere beltelås (se 5.1)
2. Vaske beltelåsen
 - ✚ Legg beltelåsen **15** i minst 1 time i varmt vann tilsatt skyllemiddel. Skyll deretter låsen og la den tørke helt.
3. Montering av beltelåsen
 - ✚ Skyv metallplaten **19** på høykant ovenfra og ned gjennom belteslissen **20** i setetrekket **og gjennom seteskålen**.
Dra kraftig i beltelåsen **15** for å **kontrollere festet**.
 - ✚ Fest skrittputen **23**.

Funksjonsfeil

- Låsetungene **16** kan ikke lenger føres inn i beltelåsen **15**.

Utbedringstiltak

- ✚ Trykk på den røde knappen for å åpne beltelåsen **15**.

Aputoimet

Voit pestä vyölukon seuraavasti, jotta se toimisi jälleen moitteettomasti:

1. Vyölukon irrottaminen (ks. 5.1)
2. Vyölukon peseminen
 - ✚ Upota vyölukko **15** vähintään yhdeksi tunniksi lämpimään saippuaveteen. Huuhtelee lukko ja anna sen kuivua hyvin.
3. Vyölukon asentaminen
 - ✚ Työnnä metallilevy **19** pystyasennossa ylhäältä alas päällysteen vyöuran **20** ja istuinalustan **läpi**. Vedä voimakkaasti vyölukosta **15**, jotta voit varmistua **kiinnityksestä**.
 - ✚ Kiinnitä keskipehmuste **23**.

Toimintahäiriö

- Lukkokielet **16** eivät työnny enää vyölukkoon **15**.

Aputoimet

- ✚ Avaa vyölukko **15** painamalla punaista painiketta.

8.2 Rengöring

Observera att du endast bör använda ett Britax-reservöverdrag i originalutförande, eftersom överdraget utgör en väsentlig del av systemfunktionen. Reservöverdraget finns att köpa i en fackhandel.



Bilbarnstolen får **inte användas utan överdrag**.

- **Överdraget** kan tas av och maskintvättas i 30 °C fintvätt med fintvättmedel. Läs anvisningarna på överdragets tvättråd. Om du tvättar varmare än 30 °C är det risk att överdragstyget faller. Överdraget ska inte centrifugeras och absolut inte torkas i torktumlare (tyget kan lossna från stoppningen).
- **Plastdelarna** tvättas av med tvållösning. Använd **inga** starka rengöringsmedel (som t.ex. lösningsmedel).
- **Bältena** kan du tvätta av med en ljummen tvållösning.
Se upp! Ta aldrig bort låstungorna **16** från bältet.

8.2 Rengjøring

Påse at du kun bruker et originalt Britax reservetrek, siden trekket er en vesentlig del av systemfunksjonen. Reservedeler får du hos forhandleren.



Bilbarnestolen må **ikke brukes uten trekk**.

- **Trekket** kan tas av og vaskes i vaskemaskinen, bruk et finvaskmiddel, et skånende vaskeprogram og 30°C. Vennligst følg anvisningene på trekkets vaskeetikett. Dersom det vaskes med mer enn 30 °C, er det mulig at trekket farger av. Trekket må ikke sentrifugeres og må under ingen omstendighet tørkes i elektrisk tørketrommel (stoffet kan løsne fra polstringen).
- **Kunststoffdelene** kan rengjøres med såpevann. **Ikke** bruk sterke midler (som f.eks. løsemidler).
- **Beltene** kan rengjøres med lunkent såpevann. **Forsiktig!** Fjern aldri låsetungene **16** fra beltene.

8.2 Puhdistaminen

Käytä vain alkuperäistä Britax-varapäälystettä, koska päällyste on olennainen osa järjestelmän toimintaa. Varaosia on saatavana erikoisliikkeistä.



Turvaistuinta **ei saa käyttää ilman päällystettä**.

- Voit irrottaa **päällysteen** ja pestä sen hienopesuainetta käyttäen pesukoneen hienopesuohjelmalla 30 °C:n lämpötilassa. Noudata päällysteen pesuohjetta. Jos peset päällysteen yli 30 °C:n lämpötilassa, päällystekankaasta voi lähteä väriä. Älä linkoa päällystettä, äläkä missään tapauksessa kuivata sitä sähkökäyttöisessä kuivausrummussa (kangas voi irrota pehmusteesta).
- **Muoviosat** voi pestä saippualliuoksella. **Älä käytä** voimakkaita pesuaineita (esim. liuottimia).
- **Vyöt** voi pestä haalealla saippualliuoksella. **Huomio!** Älä koskaan poista vöiden lukkokieliä **16**.

- **Axeldynorna 23** kan demonteras och tvättas av i ljummen tvållösning.
Se upp! Axeldynorna **23** minskar skaderisken för ditt barn vid en olycka. Använd endast bilbarnstolen med sådana axeldynor **14**.

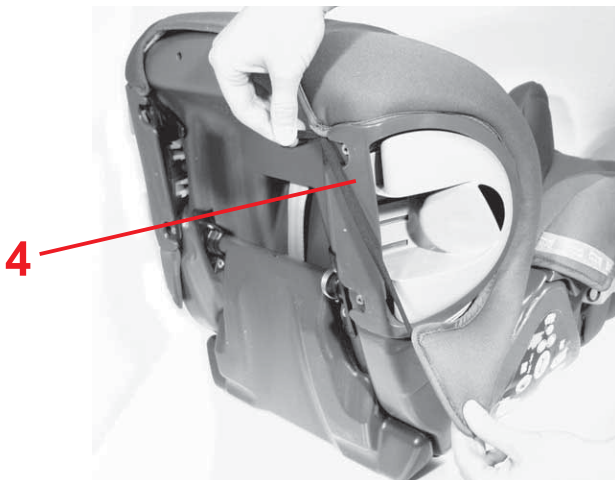

8.3 Ta av överdraget

- ✧ Ta av selen enligt beskrivningen (se 5.1).
- ✧ Justera huvudstödet **3** uppåt.
- ✧ Lossa kanten av överdraget och gummiöglorna under kanten på bilbarnstolen.
- ✧ Ta bort överdraget från huvudstödet **3**.
- ✧ Lossa överdragets gummiöglor på undersidan av sätet vid mugghållaren **4**.
- ✧ Ta på överdraget med öppningen över huvudstödet **3**.

- Du kan demontere **skulderputene 23** og vaske dem med lunkent såpevann.
Forsiktig! Skulderputene **23** reduserer skaderisikoen for barnet ved en ulykke. Bilbarnestolen må kun brukes med disse skulderputene **14**.

8.3 Fjerning av trekket

- ✎ Hekt selesystemet ut, som beskrevet (se 5.1).
- ✎ Juster hodestøttene **3** helt opp.
- ✎ Hekt kanten på trekket og gumisløyfene ut under kanten på barnestolen.
- ✎ Ta trekket av hodestøtten **3**.
- ✎ På undersiden av setet hektes gumisløyfene på trekket løs fra drikkeholderen **4**.
- ✎ Dra trekket med utsparingen over hodestøtten **3**.

- Irrota **olkapehmusteet 23** ja pese ne haaleassa saippuavedessä.
Huomio! Olkapehmusteet **23** pienentävät lapsen loukkaantumisriskiä onnettomuudessa. Käytä turvaistuimessa vain näitä olkapehmusteita **14**.

8.3 Päällysteen irrottaminen

- ✎ Irrota vyöt kohdassa 5.1 kuvatulla tavalla.
- ✎ Säädä päätuki **3** ylimpään asentoon.
- ✎ Irrota päällysteen reunat ja kumisilmukat turvaistuimen reunan alta.
- ✎ Irrota päätuen **3** päällyste.
- ✎ Irrota päällysteen kumisilmukat turvaistuimen alapuolelta juomatelineen **4** ympäriltä.
- ✎ Vedä uralla varustettu päällyste päätuen **3** yli.

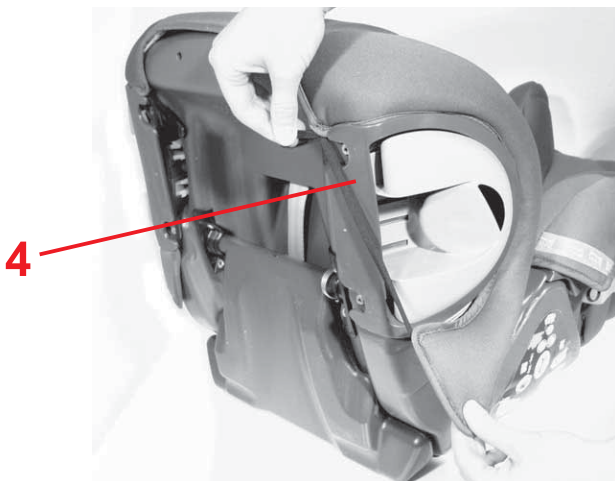
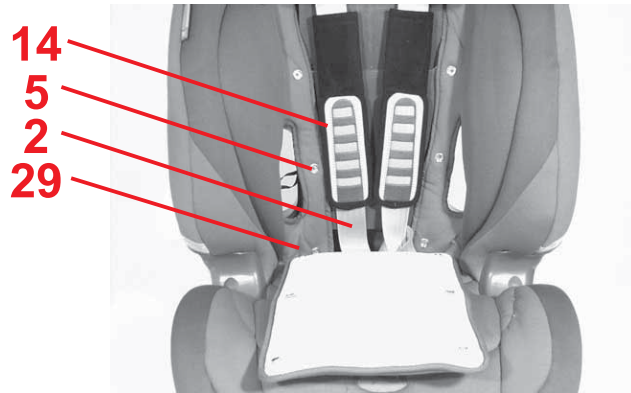

8.4 EVOLVA 1-2-3 plus: Ta av överdraget

- ✧ Lossa axelbältena (se 4.5).
- ✧ Öppna kardborrebandet vid grenskyddet **23** och ta bort det.
- ✧ Öppna tryckknapparna **5** till vänster och höger på ryggstödet överdrag **29** och huvudstödet **3**.
- ✧ Lossa kanten av överdraget och gummiöglorna under kanten på bilbarnstolen.
- ✧ Ta bort överdraget från huvudstödet **3**.
- ✧ Dra fram bälteslåset **15** och justeringsbandet **17** genom överdraget.
- ✧ Lossa överdragets gummiöglor på undersidan av stolen vid mugghållaren **4**.
- ✧ Ta på överdraget med öppningen över huvudstödet **3**.

8.4 EVOLVA 1-2-3 plus: Fjerning av trekket

- ✎ Løsne skulderbeltene (se 4.5).
- ✎ Åpne borrelåsen på skrittpolsteret **23** og ta det av.
- ✎ Åpne trykknappene **5** på venstre og høyre side av trekket på rygglenet **29** og hodestøtten **3**.
- ✎ Hekt kanten på trekket og gumisløyfene ut under kanten på barnestolen.
- ✎ Ta trekket av hodestøtten **3**.
- ✎ Træ beltelåsen **15** og reguleringsbeltet **17** ut av trekket.
- ✎ På undersiden av setet hektes gumisløyfene på trekket **4** løs fra drikkeholderen.
- ✎ Dra trekket med utsparingen over hodestøtten **3**.

8.4 EVOLVA 1-2-3 plus: Päällysteen irrottaminen

- ✎ Löysää olkapäävöitä (katso kohta 4.5).
- ✎ Avaa keskipehmusteen **23** tarrakiinnike ja irrota pehmuste.
- ✎ Avaa painonapit **5** selkänojan **29** ja päätuen **3** päällysteen vasemmalta ja oikealta puolelta.
- ✎ Irrota päällysteen reunat ja kumisilmukat turvaistuimen reunan alta.
- ✎ Irrota päätuen **3** päällyste.
- ✎ Pujota vyölukko **15** ja säätövyö **17** pois päällysteestä.
- ✎ Irrota päällysteen kumisilmukat turvaistuimen alapuolelta juomatelineen **4** ympäriltä.
- ✎ Vedä uralla varustettu päällyste päätuen **3** yli.

8.5 Ta på överdraget

- ✎ Följ anvisningarna i 8.3/8.4 i omvänd ordning.
- ✎ **Se upp!** Se till att bältena inte har snott sig och att de sitter rätt i bälteslitsarna på överdraget.

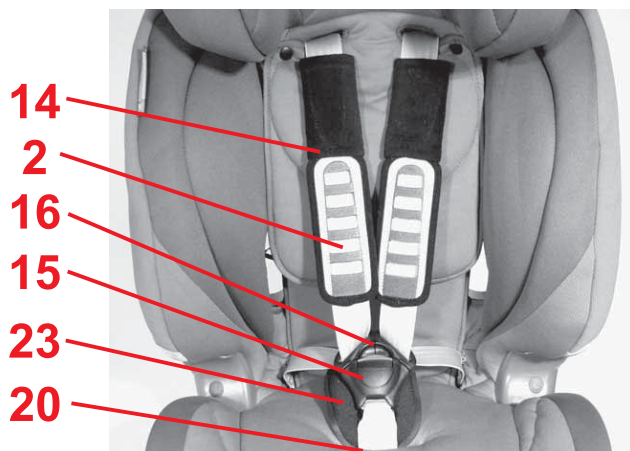
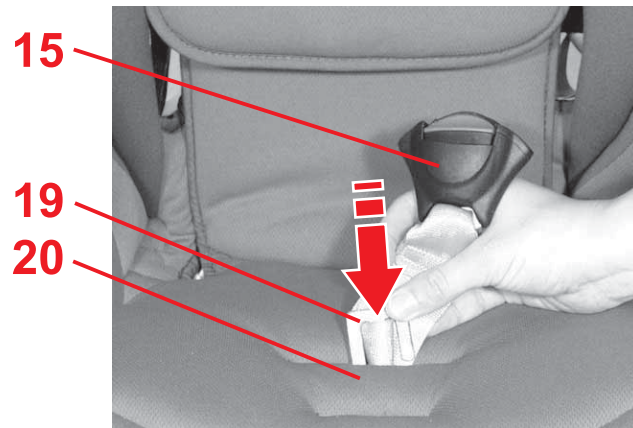

8.6 Montera bältena

- ✎ För in metallplattan **19** på högkant uppifrån och ned genom bälteslitsen **20**.
Se upp! Dra kraftigt i bälteslåset **15** för att kontrollera att det sitter fast ordentligt.
- ✎ För in axelbältena **2** med låstungorna **16** i överdraget.
- ✎ Sätt fast grenskyddet **23**.
- ✎ Lås fast låstungorna **16** i bälteslåset (se 5.4).
Se upp! Bältena får inte snos eller förväxlas.

8.5 Sette på trekket

- ✎ Følg fremgangsmåten som er beskrevet i 8.3/8.4, men i omvendt rekkefølge.
- ✎ **Forsiktig!** Påse at beltene ikke er vridd og at de er riktig plassert i belteslissene på trekket.

8.6 Montering av beltene

- ✎ Skyv metallplaten **19** på høykant ovenfra og ned gjennom belteslissen **20**.
Forsiktig! Dra kraftig i beltelåsen **15**, for å kontrollere festet.
- ✎ Træ skulderbeltene **2** med låsetungene **16** inn i trekket.
- ✎ Fest skrittputen **23**.
- ✎ Før låsetungene **16** inn i beltelåsen til de går i lås (se 5.4).
Forsiktig! Ikke tvinn eller forveksle beltet.

8.5 Päällysteen kiinnittäminen

- ✎ Toimi kohtaan 8.3/8.4 nähden päinvastaisessa järjestyksessä.
- ✎ **Huomio!** Varmista, että vyöt eivät ole kierteellä ja että ne on asetettu kunnolla päällysteen vyöuriin.

8.6 Väiden asentaminen

- ✎ Työnnä metallilevy **19** pystyasennossa ylhäältä alas vyöuran **20** läpi.
Huomio! Vedä voimakkaasti vyöluukosta **15** varmistaaksesi kiinnityksen.
- ✎ Pujota olkapäävyöt **2** ja lukkokielet **16** päällysteeseen.
- ✎ Kiinnitä keskipehmuste **23**.
- ✎ Lukitse lukkokielet **16** vyöluukoon (katso kohta 5.4).
Huomio! Älä kierrä vöitä äläkä aseta niitä ristiin.

- ✦ Trä på axeldynorna **14** på axelbältena **2**.
- ✦ Skjut huvudstödsinställningen **8** till nedersta läget (se 5.2).

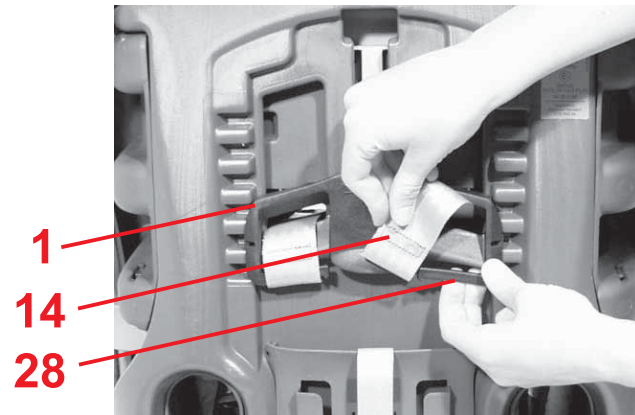

- ✦ Trä in axeldynornas bältesöglor i bältesslitsarna.
- ✦ Trä på axeldynornas bältesöglor **14** på bryggan **28** till bälteshöjdsinställningen **21**.

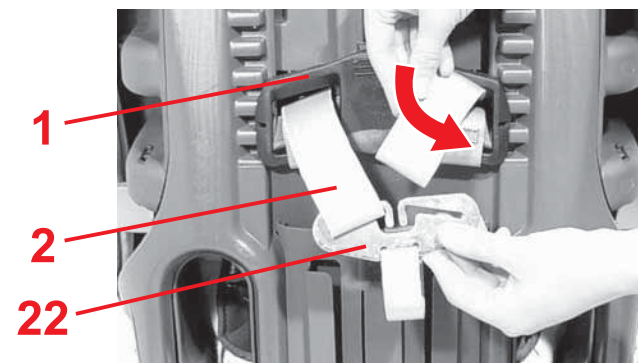

- ✦ Trä in axelbältena **2** i bältesslitsen **5** och i bälteshöjdsinställningen **1**.
Se upp! Bältena får inte snos eller förväxlas.
- ✦ Haka fast axelbältena **2** i kopplingsdelen **22** igen.

- Træ skulderpolsteret **14** på skulderbeltet **2**
- Juster hodestøttereguleringen **8** til dens laveste posisjon (se 5.2).

- Træ beltesløyfene på skulderputene **14** inn i belteslissene.
- Skyv beltesløyfene på skulderputene **14** inn på forbindelsesstykket **28** til beltehøydereguleringen **21**.

- Træ skulderbeltet **2** inn i belteslissen **5** og inn i beltehøydereguleringen **1**.
Forsiktig! Ikke tvinn eller forveksle beltet.
- Hekt skulderbeltene **2** igjen inn i forbindelsesdelen **22**.

- Pujota olkapehmusteet **14** paikoilleen olkapäävöihin **2**.
- Työnnä päätuen säädin **8** alimpaan asentoon (ks. kohta 5.2).

- Pujota olkapehmusteiden vöiden silmukat **14** vyöuriin.
- Aseta olkapehmusteiden vöiden silmukat **14** vyön korkeudensäätimen **21** päihin **28**.

- Pujota olkapäävyöt **2** vyöuriin **5** ja vyön korkeudensäätimiin **1**.
Huomio! Älä kierrä vöitä äläkä aseta niitä ristiin.
- Aseta olkapäävyöt **2** liitoskappaleeseen **22**.

9. Upplysningar om avfallshantering

Beakta de nationella föreskrifterna om avfallshantering.

Avfallshantering av förpackningen	
	Container för papp
Avfallshantering av de enskilda delarna	
Överdrag	Restavfall, brännbart
Plastdelar	I container med motsvarande märkning
Metalldelar	Container för metaller
Lås och tunga	Restavfall

10. 2 års garanti

För denna bil-/cykelbarnstol ger vi 2 års garanti för fabrikations- eller materialfel. Garantitiden börjar på inköpsdagen. Spara det ifyllda garantikortet, informationsintyget som du har skrivit under samt inköpskvittot under hela garantitiden som garantibevis.

9. Råd om avfallshåndtering

Vennligst observer de forskriftene om avfallshåndtering som gjelder i ditt land.

Avfallsdeponering av emballasjen	
	Container for papp/kartong
Avfallsdeponering av enkeltdelene	
Trekk	Restavfall, termisk gjenvinning
Kunststoffdeler	i henhold til merkingen på de dertil bestemte containerne
Metalldeler	Container for metall
Lås og låsetunge	Restavfall

10. 2 års garanti

For denne bil-/sykkelbarnestolen yter vi en garanti på 2 år for produksjons- eller materialfeil.

Garantitiden starter på kjøpsdagen. Som bevis, vennligst oppbevar det utfylte garantikortet, leveringskontrollen som du har undertegnet, samt kvitteringen, i hele garantitiden.

9. Jätehuolto-ohjeita

Noudata maakohtaisia määräyksiä.

Pakkauksen hävittäminen	
	Pahvinkeräykseen
Yksittäisten osien hävittäminen	
Päälyste	Kuivajäteastiaan, termiseen hyötykäyttöön
Muoviosat	Merkinnän mukaisesti niille tarkoitettuun jäteastiaan
Metalliosat	Metallinkeräykseen
Lukko ja lukkokielet	Kuivajäteastiaan

10. 2 vuoden takuu

Myönnämme tälle auton/polkupyörän turvaistuimelle 2 vuoden takuun, joka koskee valmistus- ja materiaalivirheitä. Takuuaika alkaa ostopäivästä. Säilytä täytetty takuukortti, allekirjoittamasi luovutustarkastuskortti sekä ostokuitti todistuksena ostosta takuuajan loppuun saakka.

Vid reklamationer ska garantisedeln bifogas med barnstolen. Garantin gäller endast för bil-/cykelbarnstolar/barnvagnar som har behandlats enligt föreskrifterna och som skickas in i ett rent och ordentligt skick.

Garantin omfattar inte:

- naturligt slitage och skador som uppstått genom överdriven belastning,
- skador som uppstått genom olämplig eller felaktig användning.

Garantifall eller inte?

Material: Alla våra material uppfyller höga krav med avseende på färgbeständighet mot UV-strålning. Trots detta bleks alla material som utsätts för UV-strålning. Här handlar det inte om något materialfel, utan om normalt slitage som inte omfattas av garantin.

Ved reklamasjoner må garantikortet vedlegges barnestolen. Garantiytelsen begrenser seg til bil-/sykkelbarnestoler som er korrekt behandlet og som sendes tilbake i ren og ordentlig tilstand.

Garantien gjelder ikke ved:

- Naturlige slitasjetegn og skader som følge av ekstrem belastning
- Skader som følge av uegnet og ufagmessig bruk

Garantitilfelle eller ikke?

Tekstiler: Alle våre tekstiler oppfyller høye krav vedrørende fargebestandighet mot UV-stråler. Likevel falmer alle materialer når de utsettes for UV-stråling. Herved dreier det seg ikke om materialfeil, men om helt vanlige slitasjetegn som ikke dekkes av garantiordningen.

Takuukortti on liitettävä tuotteen mukaan reklamaatioita tehtäessä. Tämä takuu koskee vain auton/polkupyörän turvaistuimia, joita on käsitelty asianmukaisesti ja jotka lähetetään takaisin puhtaina ja siistissä kunnossa.

Takuu ei kata seuraavia tapauksia:

- Normaalit kulumisjäljet ja liiasta rasituksesta johtuvat vauriot.
- Epäasianmukaisesta käytöstä johtuvat vauriot.

Onko takuu voimassa vai ei?

Kankaat: Kaikki käyttämämme materiaalit täyttävät kankaiden värinkestolle UV-säteilyä vastaan asetetut korkeat vaatimukset. Kaikki kankaat voivat kuitenkin haalistua, jos ne altistuvat UV-säteilylle. Tällöin kyseessä ei ole materiaalivirhe, vaan normaali kuluminen, jota takuu ei koske.

Lås: Om bälteslåset skulle få funktionsfel beror detta för det mesta på smuts som kan tvättas bort från låset. Följ anvisningarna i bruksanvisningen.

Om ett garantifall uppstår ska du vända dig till din fackhandlare. Fackhandlaren ger dig hjälp och råd. Vid handläggningen av reklamationskrav används produktspecifika avskrivningssatser. Vi hänvisar här till de allmänna affärsvillkor som handlaren angett.

Användning, skötsel och underhåll

Bil-/cykelbarnstolen måste behandlas enligt instruktionerna i bruksanvisningen. Vi understryker att endast originaltillbehör resp. -reservdelar får användas.

Lås: Dersom det oppstår funksjonsfeil på beltelåsen, forårsakes disse vanligvis av forurensninger som kan vaskes av. Vennligst følg beskrivelsen i din bruksanvisning.

I garantitilfeller vennligst henvend deg omgående til din forhandler. Han vil bistå deg med råd og dåd. Ved bearbeidelsen av reklamasjonskrav anvendes produktspesifikke avskrivningssatser. Vi henviser til generelle forretningsbetingelser som forefinnes hos forhandleren.

Bruk, pleie og vedlikehold

Bil-/sykkelbarnestolen må behandles i samsvar med bruksanvisningen. Vi gjør uttrykkelig oppmerksom på at det kun må brukes originalt tilbehør, hhv. reservedeler.

Lukko: Jos vyölukossa ilmenee toimintahäiriöitä, ne johtuvat yleensä epäpuhtauksista, jotka voi poistaa pesemällä. Noudata puhdistuksessa käyttöohjeen määräyksiä.

Ota takuutapauksessa heti yhteyttä kauppiaseen. Hän opastaa ja auttaa sinua. Reklamaatiovaatimuksia käsiteltäessä käytetään tuotekohtaisia vähennyksiä. Tässä viitataan yleisiin kauppaehtoihin, jotka saat kauppiaaltaasi.

Käyttäminen, hoitaminen ja huoltaminen

Auton/polkupyörän turvaistuinta on käsiteltävä käyttöohjeen mukaisesti. Muistutamme erityisesti siitä, että vain alkuperäisvarusteita tai varaosia saa käyttää.



11. Garantikort/informationsintyg

Namn:

Adress:

Postnummer:

Ort:

Telefon
(med riktnummer):

E-post:

Bil-/cykelbarnstol:

Artikelnummer:

Tygfärg (mönster):

Tillbehör:

Informationsintyg:**1. Fullständighet** kontrollerade/OK Jag har kontrollerat bil-/cykelbarnstolen och har försäkrat mig om att stolen har överlämnats i komplett skick samt att alla funktioner fungerar.**2. Funktionstest**

- justeringsmekanism stol

 kontrollerade/OK

- bältesjustering

 kontrollerade/OK Jag har erhållit tillräckligt med information om produkten och dess funktioner före köpet och har tagit del av skötsel- och underhållsinstruktionerna.**3. Oskadat skick**

- kontroll av stolen

 kontrollerade/OK

- kontroll av tygdelarna

 kontrollerade/OK

- kontroll av plastdelarna

 kontrollerade/OK

Inköpsdatum:

Köpare (underskrift):

Handlare:

Handlarens stämpel

11. Garantikort/Leveringskontroll

Navn:

Adresse:

Postnummer:

Sted:

Telefon (med forvalg):

E-post:

Bil-/sykkelbarnestol:

Artikkelnummer:

Stoffarge (design):

Tilbehør:

Leveringskontroll:**1. Fullstendighet** kontrollert/i orden Jeg har kontrollert bil-/sykkelbarnestolen og forsikret meg om at setet er overlevert i komplett stand og at alle funksjoner fungerer fullstendig.**2. Funksjonskontroll**

- Reguleringsmekanisme sete

 kontrollert/i orden Jeg har fått tilstrekkelig informasjon om produktet og dets funksjoner før kjøpet og har tatt pleie- og vedlikeholdsanvisningene til etterretning.

- Belteregulering

 kontrollert/i orden**3. Uskadd**

- Kontroll sete

 kontrollert/i orden

- Kontroll stoffdeler

 kontrollert/i orden

- Kontroll kunststoffdeler

 kontrollert/i orden

Kjøpsdato:

Kjøper (underskrift):

Forhandler:

Forhandler stempel

11. Takuukortti/luovutustarkastus

Nimi:

Osoite:

Postinumero:

Postitoimipaikka:

Puhelin
(+ suuntanumero):

Sähköposti:

Auton/polkupyörän
turvaistuin:

Tuotenumero:

Päällysteen väri (kuvio):

Lisävarusteet:

Luovutustarkastus:**1. Täydellisyys** tarkastettu/asianmukainen**2. Toimivuustarkastus**

- istuimen säätömekanismi

 tarkastettu/asianmukainen

- vöiden asetus

 tarkastettu/asianmukainen**3. Eheys**

- istuimen tarkastus

 tarkastettu/asianmukainen

- kangasosien tarkastus

 tarkastettu/asianmukainen

- muoviosien tarkastus

 tarkastettu/asianmukainen Olen tarkastanut auton/polkupyörän turvaistuimen ja varmistunut siitä, että turvaistuin on luovutettu täydellisenä ja että se toimii moitteettomasti. Minua on opastettu tuotteen käytössä ja sen toiminnassa ennen ostoa, ja olen tietoinen hoito- ja huolto-ohjeista.

Ostopäivä:

Ostaja (allekirjoitus):

Kauppias:

Kauppiaan leima

BRITAX EXCELSIOR LIMITED

1 Churchill Way West
Andover
Hampshire SP10 3UW
United Kingdom

T.: +44 (0) 1264 333343
F.: +44 (0) 1264 334146
E.: service.uk@britax.com
www.britax.eu

**BRITAX RÖMER
Kindersicherheit GmbH**

Blaubeurer Straße 71
D-89077 Ulm
Deutschland

T.: +49 (0) 731 9345-199
F.: +49 (0) 731 9345-210
E.: service.de@britax.com
www.britax.eu

- DE** Wir schicken Ihnen gerne diese Anleitung auch in deutsch zu. Bitte wenden Sie sich an die obenstehende Adresse.
- GB** We are happy to send you these instructions also in English language. Please contact the address stated above.
- FR** Nous vous enverrons ces instructions volontiers aussi en français. Veuillez vous adresser à l'adresse indiquée ci-dessous.
- ES** Con mucho gusto le enviáramos estas instrucciones en español. Por favor, póngase en contacto a la dirección de más abajo.
- PT** Nós lhe enviamos com prazer este manual em português. Dirija-se, sff. ao endereço indicado abaixo.
- IT** Se lo desidera, Le inviamo queste istruzioni anche in italiano. Si rivolga all'indirizzo sottostante.
- RU** Мы охотно вышлем Вам это руководство также на русском языке. Просьба обратиться по нижеуказанному адресу.
- DK** Denne vejledning foreligger også på dansk. Tilsendes efter ønske. Kontakt nedenstående adresse.
- NL** Wij sturen u deze handleiding ook graag tot in de Nederlandse taal. Gelieve daarvoor het onderstaande adres te contacteren.
- BG** С удоволствие ще Ви изпратим това ръководство и на немски BG. Моля обърнете се на горепосочения адрес.
- RO** Vtrimitem aceste instructiuni i n limba RO. V rugm s ne contactai la adresa de mai sus.
- TR** Size memnuniyetle butalimatn ameyi türkçe dilinde de göndeririz. Lütfen aşağı da belirtilen adrese başvurunuz.
- EE** Sme saadame teile meelsasti selle juhendi ka eesti keeles. Palun pöörduge eespool toodud aadressil.
- LV** Mēs o instrukciju Jums labprāt nosūtīsim arī latvie u valodā. Lūdzu, griezieties augstāk norādītajā adresē.
- LT** Galime atsiųsti instrukciją ir lietuvių kalba. Prašom kreiptis aukščiau nurodytu adresu.
- GR** Μπορούμε να σας στείλου με τις οδηγίες και στα Ελληνικά. Επικοινωνήστε με την ανωτέρω διεύθυνση.