

# BRIO®

## BRIO Spin



**SE** Bruksanvisning och skötselråd

**FI** Käyttöohjeet

**NO** Bruksanvisning og vedlikeholdsinformasjon

**DK** Brugsanvisning og råd om vedligeholdelse

**GB** User Guide and Care Instructions

**DE** Gebrauchsanweisung und Pflegetipps

# Innehåll • Sisältö • Innhold • Indhold • Contents • Inhalt

## Viktigt • Tärkeää • Viktig • Vigtigt • Important • Wichtig 3

## BRIO Spin 6

Vagnens delar • Vaununosat • Vognens deler • Vognens dele • Specifications • Wagenteile 6

Vagnsfakta • Tekniset tiedot • Vognfakta • Vogn fakta • Technical information • Technische Details 8

## Chassi • Runko • Understell • Stel • Chassis • Gestell 9

Fälla upp chassit • Rungon kokoaminen • Fell opp understellet • Udklapning af stel • Unfolding the chassis • Aufstellen des Gestells 10

Fälla ihop chassit • Rungon kasaaminen • Legge sammen understellet • Sammenklapning af stel • Folding the chassis • Zusammenklappen des Gestells 11

Montera hjulen • Renkaiden asennus • Montere på hjulene • Montering af hjul • Fixing the wheels • Montage der Räder 12

Använda parkeringsbromsen • Pysäköintijarrun käyttö • Anvendelse av parkeringsbromsen • Brug af parkeringsbromsen • Applying the parking brake • Lösen/Betätigen der Feststellbremse 15

Reglera höjden på skjutstången • Työntöaisan korkeuden säätäminen • Regulering av høyden på håndtaket • Regulering af teleskopstyr • Adjusting handle height • Verstellen der Höhe des Schiebers 16

Justera ryggstödet och fotstödet • Selkänöjan ja jalkatuen säätäminen • Slik justeres ryggen og fotbrettet • Justering af ryg og fodstøtte • Adjusting the backrest and the footrest • Verstellen der Rückenlehne und der Fußablage 17

## Textil • Kangas • Trekk • Betræk • Fabric • Bezug 18

Sufflett • Kuomu • Kalesje • Kaleche • Hood • Verdeck 19

Demontera varukorgens tyg • Tavarakorin kankaan irrottaminen • Slik demonteres handlekurvens tekstil • Afmontering af varekurvens stof • Basket fabric removal • Entfernen von Korbstoffteilen 19

Sitsens klädsel • Istuinkangas • Setetrek • Sædebetræk • Seat cover • Sitzbezug 20

Sele • Turvaljaat • Sele • Sele • Harness • Sicherheitsgurt 22

**VIKTIGT!** Läs dessa instruktioner noga innan användning och spara dem för framtida bruk.

Ditt barns säkerhet kan påverkas om du inte följer dessa instruktioner. Det är viktigt att alla som ska använda vagnen och dess tillbehör vet hur de ska hanteras även om vederbörande endast ska använda vagnen en kort stund.

Det bör betonas att denna bruksanvisning inte kan eliminera alla möjliga risker som barn kan utsättas för vid användning av denna produkt. Det är du själv som är ansvarig för ditt barns säkerhet. Om något är oklart står din BRIO återförsäljare gärna till tjänst.

**VARNING!** Lämna aldrig ditt barn i vagnen utan uppsikt. Ditt barn kan skadas.

**VARNING!** Använd aldrig Spin för mer än ett (1) barn. Vagnen kan kollapsa. Ditt barn kan skadas.

**VARNING!** Denna vagn är inte avsedd för barn under 6 månader.

BRIO Spin är avsedd för barn från 6 månader upp till 15 kg.

**VARNING!** Kontrollera vagnen regelbundet. Använd aldrig vagnen om någon del är sönder eller saknas. Ditt barn kan skadas.

**VARNING!** Håll plastpåsar borta från ditt barn för att undvika kvävning.

**VARNING!** Använd endast reservdelar eller tillbehör som godkänts av BRIO AB.

Överlast, felaktigt handhavande och användning av tillbehör som inte godkänts av BRIO AB kan skada vagnen. Om vagnen blivit skadad, vänd dig omedelbart till din BRIO återförsäljare för att få den reparerad. Bortse aldrig från skador eller försämrade funktioner.

**VARNING!** Håll ditt barn borta från vagnen då justeringar görs.

**VARNING!** Barnvagnen är inte lämplig att använda tillsammans med rullskridskor/inlines eller när du springer.

Denna produkten uppfyller kraven EN 1888:2003 + A1/A2/A3:2005.

## SKÖTSELRÅD

Förvara vagnen torr (ej i carport eller liknande). Om vagnen använts ute i regn eller fuktigt väder, bör chassit genast torkas av och vagnen ställas upp inomhus eller i rumstemperatur med suffletten uppfälld för att torka och undvika fuktskador. Se till att vagnen alltid är torr vid förvaring. Kontrollera och rengör din vagn regelbundet för att minska risken för korrosion. Använd varmt vatten och endast vanlig tvål eller rengöringsmedel (inte blekmedel, alkohol, såpa eller slipande rengöringsmedel). Putsa vagnen med bilvax eller liknande vid behov. Samtliga tyger är testade enligt officiell standard. Trots detta kan blekning av tyget förekomma, särskilt på speciellt utsatta delar av vagnen. Utsätt aldrig vagnen för starkt solljus under längre tid. Tvättråd finns på samtliga klädsel.

Yttertyget har en kraftigt vattenavvisande impregnering. Trots detta kan vattendroppar tränga in genom de små sömnadshålen och bilda fuktfläckar på bomullstyget. 100-procentigt skydd mot väta fås genom att använda BRIO regnskydd vid regn eller snöfall. Vid tvätt av yttertyget var noga med att få bort alla rester av tvål eller rengöringsmedel för att impregneringen ska fungera.

Spola av och torka vagnen om du använt den nära havet eller på saltade vägbanor.

Kontrollera regelbundet att:

- alla lås och spärrar fungerar korrekt.
- alla nitar, skruvar och muttrar är väl åtdragna och inte skadats.
- inga plastdetaljer är skadade.
- alla kardborreband sitter ordentligt fast.
- alla tryckknappar sitter ordentligt fast.
- elastiska band inte förlorat sin elasticitet.
- parkeringsbromsen fungerar.

**TÄRKEÄÄ!** Lue tämä käyttöohje huolellisesti ennen kuin alat käyttää vauvoja ja säilytä ohje vastaisen varalle.

Näiden ohjeiden noudattamatta jättäminen saattaa vaarantaa lapsesi turvallisuuden. On erittäin tärkeää huolehtia siitä, että kaikki vauvoja ja niiden varusteita (myös tilapäisesti) käyttävät henkilöt osaavat käyttää vauvoja oikein.

Haluamme korostaa, että tällä käyttöohjeella ei välttämättä pystytä eliminoimaan kaikkia mahdollisia vauujen käyttöön liittyviä vaaratilanteita. Olet itse vastuussa lapsesi turvallisuudesta. Jos jokin asia jää epäselväksi, ota yhteyttä siihen BRIO:n jälleenmyyjään, jolta ostit tämän tuotteen.

**VAROITUS!** Älä koskaan jätä lasta vauuihin ilman valvontaa. Lapsesi voi loukkaantua.

**VAROITUS!** Älä käytä näitä vauvoja kerrallaan yli yhden (1) lapsen kuljetukseen Spin. Vaunut voivat romahtaa ja lapsesi voi loukkaantua.

**VAROITUS!** Nämä vaunut eivät sovellu alle 6 kuukauden ikäisille lapsille.

BRIO Spin-vaunut soveltuvat yli 6 kk ikäisille ja alle 15 kg painoisille lapsille.

**VAROITUS!** Älä käytä näitä vauvoja, jos jokin niiden osa on rikki tai puuttuu. Lapsesi voi loukkaantua.

**VAROITUS!** Pidä muovikassit ja -pussit poissa lasten ulottuvilta välttääksesi tukehtumisvaaran.

**VAROITUS!** Turvallisuussyistä näissä vauvuissa saa käyttää vain valmistajan hyväksymiä alkuperäisiä varaosia ja lisävarusteita.

Ylikuormitus, epäasianmukainen käsittely ja muiden kuin valmistajan hyväksymien varusteiden käyttö voivat vahingoittaa vauvoja. Jos vaunut vahingoittuvat, ota välittömästi yhteyttä BRIO-jälleenmyyjäsi, jotta saat ne korjattua. Korjautta vahingoittuneet tai virheellisesti toimivat osat välittömästi.

**VAROITUS!** Älä päästä lasta vauujen lähetyville vauujen säätämisen aikana.

**VAROITUS!** Lastenvaunua ei saa työntää rullaluistellen tai juosten.

Tämä tuote on hyväksytty normin EN 1888:2003 + A1/A2/A3:2005 mukaan.

## VAUNUN HUOLTO

Säilytä vauvoja kuivassa paikassa (älä autokatoksessa tai vastaavassa). Jos olet käyttänyt vauvoja sateessa tai muuten kostealla säällä, kuivata runko välittömästi ja vie vaunut sisätiloihin tai muuten huoneenlämpöön, ja nosta kuomu ylös, jotta vaunut kuivuvat kunnolla ja välttyvät kosteuden aiheuttamilta vaurioilta. Varmista, että vaunut ovat kunnolla kuivat, ennen kuin viet ne varastoon.

Tarkista ja puhdista vaunut säännöllisesti välttääksesi ruostumisvaaran.

Käytä lämmintä vettä ja kotilouskäyttöön tarkoitettua saippuaa tai puhdistusainetta (älä käytä valkaisuaineita, alkoholeja tai hankaavia puhdistusaineita). Voit tarvittaessa kiillottaa rungon metalliosat autovahalla tai vastaavalla.

Kaikki kangasosat on testattu määräysten mukaisesti. Tästä huolimatta kangas voi haalistua, varsinkin näkyvistä kohdista. Älä altista vauvoja voimakkaalle auringonvalolle pitkäksi aikaa. Noudata kankaissa olevia pesuohjeita.

Ulkokangas on käsitelty vettä hylkivällä kyllästeaineella. Tästä huolimatta vesitipat saattavat tunkeutua kankaan sisään esim. ommelkohdista ja muodostaa kosteita laikkuja puuvillakankaaseen. Voit suojata vaunut 100-prosenttisesti sateelta ja lumelta vain käyttämällä BRIO:n sadesuojaa. Kun peset vaunun päälliskangasta, muista poistaa huolellisesti kaikki saippua- ja pesuainejäämät, koska ne voivat heikentää kyllästeineen toimintaa. Huuhtelee ja kuivaa vaunut käytettyäsi niitä merenrannalla tai suolatuilla jalkakäytävillä.

Varmista säännöllisin väliajoin, että:

- Rungon kaikki lukitus- ja tukimekanismit toimivat kunnolla.
- Kaikki nitit, mutterit ja pultit ovat kunnolla kiinni ja ehjiä.
- Kaikki muoviosat ovat ehjiä (ei halkeamia).
- Kaikki tarranauhat ovat kunnolla kiinni.
- Kaikki nepparit ovat kunnolla kiinni.
- Kaikki kuminauhat ovat ehjiä ja kunnollisia.
- Pysäköintijarru toimii.

## 4 **VIKTIG!** Les bruksanvisningen nøye, og oppbevar den for fremtidig bruk.

Ditt barns sikkerhet kan påvirkes, hvis du ikke følger disse instruksjonene. Det er viktig at alle personer som skal bruke dette produktet og dets tilbehør, er kjent med hvordan produktet fungerer – selv om han/hun skal bruke det kun i kortere perioder.

Det bør bemerkes at denne bruksanvisningen ikke kan eliminere alle mulige risiko som et barn kan utsettes for ved bruk av dette produktet. Du er selv ansvarlig for ditt barns sikkerhet. Dersom noe er uklart, kontakt din nærmeste BRIO forhandler.

**ADVARSEL!** Forlat aldri barnet alene i vognen uten tilsyn. Barnet kan bli skadet.

**ADVARSEL!** Bruk aldri Spin for mer enn et (1) barn. Vognen kan klappe sammen og ditt barn kan skades.

**ADVARSEL!** Denne vogn er ikke beregnet for barn under 6 måneder.

BRIO Spin er beregnet for barn fra 6 måneder og opp til 15 kg.

**ADVARSEL!** Bruk aldri denne vognen dersom noen deler mangler eller er ødelagt. Barnet kan skades.

**ADVARSEL!** Hold plastposer vekk fra barnet/barna for å unngå kvelning.

**ADVARSEL!** Bruk av sikkerhetshensyn, kun originale deler og originalt tilbehør godkjent av produsenten.

Overlastning, feilbruk og bruk av tilbehør som ikke er godkjent av produsenten, kan skade vognen. Dersom vognen er skadet, kontakt din nærmeste BRIO forhandler for utbedring av skaden. Foreta nødvendige reparasjoner ved skade eller dersom noen deler ikke fungerer.

**ADVARSEL!** Hold barnet borte fra vognen dersom det skal foretas justeringer.

**ADVARSEL!** Barnevognen må ikke brukes sammen med rulleskøyter/inlines eller når du springer.

Dette produktet oppfyller kravene i henhold til EN 1888:2003 + A1/A2/A3:2005.

### **VEDLIKEHOLD**

Påse at vognen blir lagret på et tørt sted (ikke i en carport e.l.). Dersom vognen har vært ute i regn eller fuktig vær, bør understellet tørkes av umiddelbart og vognen bli plassert innendørs eller i et rom med romtemperatur med kalesjen oppslått, slik at den kan tørke og derved unngå skader på grunn av fuktighet. Påse at vognen er tørr før den lagres bort.

Sjekk og vask vognen regelmessig for å unngå fare for rust. Bruk varmt vann og husholdningsåpe eller et rensmiddel (ikke bleking-, alkoholholdige eller slipemiddel.-baserte produkter). Poler vognen med bilvoks e.l. hvis nødvendig.

Alle tekstilene er testet i henhold til gjeldende standarder. Til tross for dette, kan falmning av tekstilene forekomme, spesielt på utsatte deler.

Utsett aldri vognen for overdrevent sollys i lengre perioder. Det er vaskeanvisninger på alle tekstiler og trekk.

Ytterstoffet har en effektiv vannavstøtende impregnering. Imidlertid, til tross for dette, kan vanndråper finne veien inn i de små stingene i tekstilet og danne fuktigflekker på bomullstoffet. En 100% beskyttelse for fuktighet får man ved å bruke BRIOs regntrekk for regn eller snø. Ved vask av ytterstoffet, påse at all såpe eller vaskemidler fjernes, slik at impregneringen virker. Rens og tørk av vognen dersom den har vært brukt ved salt sjø eller på salte veier.

Sjekk regelmessig at:

- Alle låsemekanismene på understellet fungerer skikkelig
- Alle nagler, skruer og bolter er skikkelig festet og ikke skadet
- Ingen plastikdeler er sprukne eller ødelagt
- Alle borrelåser er skikkelig festet
- Alle trykknapper er festet godt
- Alle strikker er i god behold
- Parkeringsbremsene virker

## **VIGTIGT!** Læs denne brugsanvisning nøje før vognen tages i brug, og gem den til fremtidig brug.

Dit barns sikkerhed afhænger af at instruktionerne følges. Det er vigtigt at alle som benytter vognen og dens tilbehør, er bekendt med hvordan vognen betjenes – også selvom det kun er et kort stykke tid. Der gøres opmærksom på, at denne brugsanvisning ikke kan udelukke alle de eventuelle risici som et barn kan blive udsat for, ved brug af dette produkt. Du er ansvarlig for dit barns sikkerhed.

Ved spørgsmål kontakt venligst forhandleren hvor vognen er købt.

**ADVARSEL!** Efterlad aldrig dit barn i vognen uden opsyn. Dit barn kan blive skadet.

**ADVARSEL!** Brug aldrig BRIO Spin til mere end et (1) barn. Vognen kan kollapse. Dit barn kan blive skadet.

**ADVARSEL!** Denne vogn er ikke egnet til børn under 6 måneder.

BRIO Spin er egnet til børn fra 6 måneder og op til 15 kg.

**ADVARSEL!** Brug aldrig vognen hvis en del er i stykker, eller mangler. Dit barn kan blive skadet.

**ADVARSEL!** Undgå kvælningsfare og hold dit barn/børn væk fra plasticposer.

**ADVARSEL!** Af sikkerhedsmæssige årsager, brug kun originale reservedele og tilbehør som er godkendt af producenten.

Overbelastning, forkert brug og brug af reservedele som ikke er godkendt af producenten (uoriginale), kan skade vognen. Hvis din vogn er blevet skadet, kontakt da straks den forretning hvor vognen er købt, for at få den repareret.

**ADVARSEL!** Hold dit barn væk fra vognen mens der foretages justeringer.

**ADVARSEL!** Dette produkt er ikke beregnet til løb, eller brug sammen med rulleskøjter/inliners.

Dette produkt opfylder kravene ifølge standard EN 1888:2003 + A1/A2/A3:2005.

### **VEDLIGEHOLDELSSE INFORMATIONER**

Opbevar vognen et tørt sted (ikke i en carport eller lign.). Hvis vognen benyttes i regnvejr eller fugtig vejr, skal stellet aftørres umiddelbart efter køreturen. Vognen skal derefter placeres indendørs i stuetemperatur, med kalechen opslået, for at tørre og dermed undgå fugtskader. Vær opmærksom på at vognen er helt tør, før den eventuelt pakkes væk. Tjek og rengør din vogn regelmæssigt for at undgå tæring og rust. Brug varmt vand med mild sæbe. (Brug ikke skrappe opløsningsmidler/blegemidler m.m.). Polér af og til stellet med bilvoks eller lign. Alle tekstiler er testede efter officielle standarder. Trods dette kan falmning forekomme, specielt på udsatte dele af vognen. Udsæt aldrig vognen for kraftig sollys i længere tid. Der forefindes vaskeanvisninger på de forskellige dele.

Yderstoffet har en kraftig vandafvisende imprægnering. Trods dette kan enkelte vanddråber trænge gennem f.eks. syninger, og dermed danne fugt-skjolder på stoffet. 100% vandafvisning opnås ved, at benytte regnslag.

Sørg for at skylle og tørre stellet hvis den har været benyttet ved havet, eller om vinteren på underlag som er strøet med salt.

Tjek regelmæssigt at:

- Alle stallets låsemekanismer fungerer korrekt.
- Alle nitter, skruer og bolte er korrekt fastspændt og ikke skadet.
- Alle plastik dele ikke er knækket eller i stykker.
- Alle lukninger som fastgøres med velcro er i orden.
- Alle trykknapper er intakte og sidder korrekt.
- Alle elastikker/elastikbånd er i god stand.
- Alle parkeringsbremsere fungerer korrekt

**IMPORTANT!** Read these instructions carefully before use and keep them for future reference.

Your child's safety may be affected if you do not follow these instructions. It is important that anyone using this pushchair and its accessories should be familiar with how it is operated even if he/she is only going to use the pushchair for a short while.

Obviously these instructions cannot eliminate all possible risks when using this pushchair. You are of course responsible for your child's safety. If anything is unclear, contact the BRIO retail outlet you purchased this pushchair from.

**WARNING!** Never leave your child unattended in this pushchair. Your child may come to harm.

**WARNING!** Never use BRIO Spin for more than one (1) child. The pushchair may collapse. Your child may come to harm.

**WARNING!** This pushchair is not suitable for children under 6 months.

BRIO Spin is intended for children from 6 months and up to 15 kg.

**WARNING!** Regularly inspect this pushchair for signs of damage and wear. Do not use if any part is broken, torn or missing. Your child may come to harm.

**WARNING!** Keep coverings away from children to avoid the risk of suffocation.

**WARNING!** Do not use replacement parts or accessories other than those approved by BRIO AB.

Overloading, incorrect handling and the use of accessories that are not approved by BRIO AB can damage the pushchair. If your pushchair has been damaged or if anything is not working properly, contact your BRIO retailer immediately to get it checked and repaired.

**WARNING!** Keep your child away from the pushchair when adjustments are being made to it.

**WARNING!** This pushchair is not suitable for running or skating.

This product complies with EN 1888:2003 + A1/A2/A3:2005.

### CARING FOR THE PRODUCT

Store the pushchair in a dry place (not in a carport or similar). If the pushchair is used in the rain or in damp weather, the chassis should be dried off immediately and the pushchair should be placed indoors or in a room which is at room temperature with the hood up so that it can dry and thus avoid damage due to damp. Make sure the pushchair is dry before it is stored.

Check and clean your pushchair regularly to reduce the risk of corrosion. Use warm water and household soap or a cleaning agent (not bleach, alcohol or abrasive cleaning agents). Polish the chassis with car wax or similar if required.

All fabrics are tested to official standards. Despite this, fading of the fabric may occur, especially on parts that are exposed. Never expose your pushchair to excessive sunlight for long periods of time. Washing instructions can be found on all fabrics and coverings. The outer fabric has an effective water-repellent treatment. However, despite this, water droplets may find their way through the small stitches in the fabric and form damp spots on the cotton fabric. A 100% protection from damp can be obtained by using BRIO rain protection for rain or snow. When washing the outer fabric ensure that you remove all soap or cleaning agent remains so that the treatment works most effectively. Rinse and dry the pushchair if it has been exposed to the sea or salted carriageways.

Check regularly that:

- All locking mechanisms are functioning properly.
- All rivets, nuts and bolts are firmly tightened and are not damaged.
- All plastic parts are not cracked or broken.
- All velcros are properly secured.
- All press studs are securely fastened.
- All elastic straps are in a good condition.
- The parking brake works.

**WICHTIG!** Lesen Sie diese Bedienungsanleitung vor dem Gebrauch des Fahrzeuges sorgfältig und heben Sie sie für weitere Fragen auf.

Die Sicherheit Ihres Kindes kann gefährdet sein, wenn Sie die Anweisungen missachten. Es ist wichtig, dass alle Personen, die dieses Produkt nutzen den Inhalt der Bedienungsanleitung und den Umgang mit dem Produkt kennen, auch wenn sie es nur kurz benutzen.

Es wird darauf hingewiesen, dass diese Gebrauchsanweisung nicht alle Gefahren ausschließen kann, denen ein Kind durch den Gebrauch ausgesetzt werden kann. Der Nutzer ist für die Sicherheit des Kindes verantwortlich. Falls Sie weitere Fragen haben, nehmen Sie bitte Kontakt mit Ihrem BRIO Fachhändler auf.

**WARNUNG!** Lassen Sie Ihr Kind nie unbeaufsichtigt im Kinderwagen. Ihr Kind könnte sich verletzen.

**WARNUNG!** Benutzen Sie BRIO Spin nie für mehr als ein (1) Kind zur gleichen Zeit. Der Wagen kann zusammenklappen und Ihr Kind kann verletzt werden.

**WARNUNG!** Dieser Sportwagen ist nicht geeignet für Kinder unter 6 Monaten.

BRIO Spin Sportwagen sind für Kinder ab 6 Monaten bis 15 kg geeignet.

**WARNUNG!** Benutzen Sie dieses Fahrzeug nie, wenn Teile defekt sind oder fehlen. Ihr Kind könnte verletzt werden.

**WARNUNG!** Halten Sie Plastiktüten von Ihrem Kind fern. Es könnte ersticken.

**WARNUNG!** Aus Sicherheitsgründen benutzen Sie ausschließlich Originalersatzteile und Zubehör, die vom Hersteller geprüft sind.

Überladung, unkorrekte Bedienung und nicht zugelassenes Zubehör können den Wagen beschädigen. Falls Ihr Wagen beschädigt ist, kontaktieren Sie bitte unverzüglich Ihren BRIO Fachhändler zwecks Reparatur. Bitte lassen Sie alle wichtigen Reparaturen sofort durchführen.

**WARNUNG!** Eine unsachgemäße Veränderung am Wagen kann die Sicherheit Ihres Kindes in Gefahr bringen. Halten Sie es in diesem Fall von dem Wagen fern.

**WARNUNG!** Dieses Erzeugnis ist nicht geeignet zum Skaten oder Rennen.

Dieses Produkt ist nach der Norm EN 1888:2003 + A1/A2/A3:2005 geprüft.

### PFLEGEANLEITUNG

Bewahren Sie den Wagen an einem trockenen Platz auf (nicht im Carport o.ä.) Wenn der Wagen feucht oder nass ist, sollte das Gestell sofort getrocknet und an einem trockenen Ort mit aufgespanntem Verdeck abgestellt werden. Dadurch werden Schimmel und Stockflecken vermieden. Versichern Sie sich, dass der Wagen trocken ist, bevor Sie ihn verstauen.

Reinigen und überprüfen Sie den Wagen regelmäßig, um Rostbildung zu vermeiden. Benutzen Sie warmes Wasser und Haushaltsseife oder ein sanftes Reinigungsmittel (kein Alkohol, Bleichmittel oder Schleifpaste). Wenn Sie mögen, können Sie das Gestell mit Autowachs o.ä. polieren.

Alle Stoffe sind nach offiziellen Standards getestet. Trotzdem können geringe Farbveränderungen auftreten, speziell an Stellen die besonders der Sonne ausgesetzt sind. Stellen Sie den Wagen deswegen nie für längere Zeit direkt in extreme Sonne. Pflegeanleitungen finden Sie an allen Stoffteilen und Abdeckungen. Das Außenmaterial hat eine wasserabweisende Ausrüstung. Trotzdem können Wassertropfen an den Nähten den Weg ins Innere finden und Wasserflecken hinterlassen. Einen 100% Schutz gegen Wasser und Schnee bietet Ihnen nur der BRIO Regenschutz.

Wenn Sie Stoffteile waschen, stellen Sie bitte sicher, dass sämtliche Seifen oder Waschmittelrückstände entfernt wurden, damit die Imprägnierung wirken kann. Spülen und säubern Sie den Wagen, wenn Sie ihn am Meer oder auf mit Salz gestreuten Gehwegen benutzt haben.

Bitte prüfen Sie regelmäßig, ob:

- Alle Verriegelungen am Gestell korrekt funktionieren.
- Alle Nieten, Bolzen und Muttern festgezogen und nicht beschädigt sind.
- Alle Plastikteile unbeschädigt sind.
- Alle Klettverschlüsse korrekt zugezogen sind.
- Alle Druckknöpfe fest zusammengedrückt sind.
- Alle Plastikriemen in guter Verfassung sind.
- Die Feststellbremse funktioniert.

# 6 BRIO Spin



**VAGNENS DELAR**

- Ⓐ Skjutstång
- Ⓑ Skjutstångens höjdreklage
- Ⓒ Chassilås
- Ⓓ Säkerhetslås
- Ⓔ Varukorg
- Ⓕ Transportlås
- Ⓖ Parkeringsbroms
- Ⓗ Hjul
- Ⓘ Sufflett
- Ⓝ Handtagsbåge
- Ⓚ Fotstöd
- Ⓛ Swivellås
- Ⓜ Swivelhjul

Be butiken orientera dig om det är något du inte förstår.

**VOGNENS DELER**

- Ⓐ Håndtak
- Ⓑ Håndtaksregulering - høyde
- Ⓒ Understellslås
- Ⓓ Sikkerhetslås
- Ⓔ Varekurv
- Ⓕ Transportlås
- Ⓖ Parkeringsbroms
- Ⓗ Hjul
- Ⓘ Kalesje
- Ⓝ Frontbøyle
- Ⓚ Fotbrett
- Ⓛ Lås til svingbare hjul
- Ⓜ Drejelige hjul

Be butikken orientere deg om det er noe du ikke forstår.

**SPECIFICATIONS**

- Ⓐ Handle
- Ⓑ Handle height adjuster
- Ⓒ Chassis lock
- Ⓓ Safety lock
- Ⓔ Basket
- Ⓕ Transport lock
- Ⓖ Parking brake
- Ⓗ Wheel
- Ⓘ Hood
- Ⓝ Bumper bar
- Ⓚ Footrest
- Ⓛ Swivel lock
- Ⓜ Swivel wheel

Ask the store to demonstrate the pushchair if you do not understand these instructions.

**VAUNUNOSAT**

- Ⓐ Työntöaisa
- Ⓑ Työntöaisan korkeuden säädin
- Ⓒ Runkolukitus
- Ⓓ Turvalukko
- Ⓔ Tavarakori
- Ⓕ Kuljetuslukko
- Ⓖ Pysäköintijarru
- Ⓗ Pyörä
- Ⓘ Kuomu
- Ⓝ Turvakaari
- Ⓚ Jalkatuki
- Ⓛ Pyörien lukitsin/vapautin
- Ⓜ Kääntyvät pyörät

Pyydä jälleenmyyjältäsi tuote-esittely mikäli käyttöohjeet herättävät kysymyksiä.

**VOGNENS DELE**

- Ⓐ Styr
- Ⓑ Teleskopbeslag
- Ⓒ Stellås
- Ⓓ Sikkerhedslås
- Ⓔ Varekurv
- Ⓕ Transportlås
- Ⓖ Parkeringsbremse
- Ⓗ Hjul
- Ⓘ Kaleche
- Ⓝ Frontbøjle
- Ⓚ Fodstøtte
- Ⓛ Lås til svingbare hjul
- Ⓜ Svingbare hjul

Har du spørsmål, kan du alltid henvende dig til butikken.

**WAGENTEILE**

- Ⓐ Schieber
- Ⓑ Höhenverstellung
- Ⓒ Gestellverriegelung
- Ⓓ Faltsicherung
- Ⓔ Korb
- Ⓕ Transportsperre
- Ⓖ Feststellbremse
- Ⓗ Rad
- Ⓘ Verdeck
- Ⓝ Sicherheitsbügel
- Ⓚ Fußablage
- Ⓛ Drehsperre
- Ⓜ Schwenkrad

Ihr Händler ist gern bereit, weitere Fragen zu beantworten.

## 8 Vagnsfakta • Tekniset tiedot • Vognfakta • Vogn fakta • Technical information • Technische Details

BRIO Spin är avsedd för barn från 6 månader upp till 15 kg.

### Mått

Sits	25 / 104 x 28 cm
Hjul	24 / 17 cm
Skjutstångshöjd	99 - 108 cm
Höjdhöjd: Vagn, hjul	89 x 53 x 35 cm

### Vikt

Vagn	9,1 kg
Hjul	2,0 kg
Vagn, hjul	11,1 kg

### Max last

Sits	15 kg
Varukorg	5 kg

**VARNING!** Allt som hängs på skjutstången påverkar vagnens stabilitet.

BRIO Spin-vaunut on tarkoitettu yli 6 kk ikäisille ja alle 15 kg painoisille lapsille.

### Koko

Istuin	25 / 104 x 28 cm
Pyörät	24 / 17 cm
Työntöaisan korkeus	99 - 108 cm
Mitat kasattuna: Vaunut, pyörät	89 x 53 x 35 cm

### Paino

Vaunut	9,1 kg
Pyörät	2,0 kg
Vaunut, pyörät	11,1 kg

### Maximikuormitus

Rattaana	15 kg
Tavarakorille	5 kg

**VAROITUS!** Kaikki työntöaisan varaan ripustamasi tavarat heikentävät vaunujen tasapainoa ja voivat saada vaunut kaatumaan.

BRIO Spin er beregnet for barn fra 6 måneder og opp til 15 kg.

### Mål

Sittemål	25 / 104 x 28 cm
Hjul	24 / 17 cm
Håndtakshøyde	99 - 108 cm
Sammenlagt: Vogn, hjul	89 x 53 x 35 cm

### Vekt

Vogn	9,1 kg
Hjul	2,0 kg
Vogn, hjul	11,1 kg

### Max vekt

Innsats	15 kg
Varekurv	5 kg

**ADVARSEL!** Alt som blir hengt på håndtaket reduserer vognens stabilitet og øker risikoen for at vognen kan tippe.

BRIO Spin er egnet til børn fra 6 måneder og op til 15 kg.

### Mål

Siddemål	25 / 104 x 28 cm
Hjul	24 / 17 cm
Styrhøjde	99 - 108 cm
Sammenklappet: Vogn, hjul	89 x 53 x 35 cm

### Vægt

Vogn	9,1 kg
Hjul	2,0 kg
Vogn, hjul	11,1 kg

### Max vægt

Indsats	15 kg
Varekurv	5 kg

**ADVARSEL!** Alt som man hænger på styr indvirker på vognens stabilitet, og øger risikoen for at vognen kan vælte.

BRIO Spin is intended for children from 6 months and up to 15 kg.

### Dimensions

Seat	25 / 104 x 28 cm
Wheels	24 / 17 cm
Handle height	99 - 108 cm
Folded: Pushchair, wheels	89 x 53 x 35 cm

### Weight

Pushchair	9.1 kg
Wheels	2.0 kg
Pushchair, wheels	11.1 kg

### Maximum load

Seat	15 kg
Basket	5 kg

**WARNING!** Any load attached to the handle affects the stability of the pushchair.

BRIO Spin wurde für Kinder ab 6 Monaten bis zu 15 kg entwickelt.

### Maße

Sitz	25 / 104 x 28 cm
Räder	24 / 17 cm
Höhe Schieber	99 - 108 cm
Zusammengeklappt: Wagen inkl. Räder	89 x 53 x 35 cm

### Gewicht

Wagen	9,1 kg
Räder	2,0 kg
Wagen inkl. Räder	11,1 kg

### Max. Belastung

Sitz	15 kg
Einkaufskorb	5 kg

**WARNUNG!** Jedes Gewicht, welches Sie an den Schieber hängen, reduziert die Stabilität des Wagens und erhöht das Risiko, dass der Wagen kippen kann.

Chassi • Runko • Understell • Stel • Chassis • Gestell

## 10 Fälla upp chassit • Rungon kokoaminen • Fell opp understellet • Udklaping af stel • Unfolding the chassis • Aufstellen des Gestells

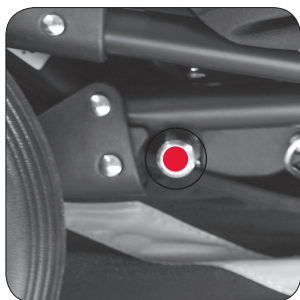

Frigör transportlåset.  
Vapauta kuljetuslukko.  
Låsesperren frigjøres.  
Frigør låsen.  
Release the transport lock.  
Lösen Sie die Transportsperre.

Fäll upp chassit genom att lyfta i skjutstången.  
Taita runko auki nostamalla sitä työntöaisasta.  
Slå opp understellet ved å løfte i håndtaket.  
Slå stellet op ved at løfte opad i styret.  
Unfold the chassis by lifting up the handle.  
Stellen Sie den Wagen auf, indem Sie den Schieber nach oben ziehen.



Fäll upp chassit genom att lyfta i skjutstången. Se till att chassilåsen låser på båda sidorna så som bilderna visar.

**VARNING!** Kontrollera alltid, innan du använder vagnen, att chassilåset är i låst läge.

Taita runko auki nostamalla sitä työntöaisasta. Varmista, että molemmat rungon lukot asettuvat paikalleen.

**VAROITUS!** Varmista aina ennen vaunujen käyttöä, että rungon lukko on kunnolla kiinni.

Slå opp understellet ved å løfte i håndtaket. Påse at understellslåsen låser på begge sidene, som indikert på bildene.

**ADVARSEL!** Påse alltid før vognene tas i bruk, at chassislåsen befinner seg i lukket posisjon.

Slå stellet op ved at løfte opad i styret. Vær opmærksom på at stellet "låser". Se billeder.

**ADVARSEL!** Tjek altid, før du begynder at bruge vognen, at stellet er korrekt "låst".

Unfold the chassis by lifting up the handle. Ensure that the chassis locks lock into position as indicated by the pictures.

**WARNING!** Ensure that the chassis locks are engaged before use.

Stellen Sie den Wagen auf, indem Sie den Schieber nach oben ziehen. Stellen Sie sicher, dass das Chassis einrastet (in die Position wie auf dem Bild beschrieben).

**WARNUNG!** Prüfen Sie immer vor der Nutzung des Wagens, dass das Gestell richtig eingerastet ist.

Fälla ihop chassit • Rungon kasaaminen • Legge sammen understellet • 11  
 Sammenklapning af stel • Folding the chassis • Zusammenklappen des  
 Gestells

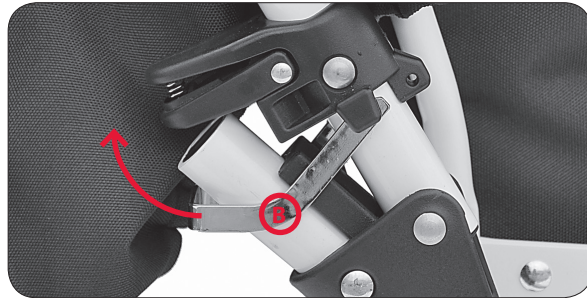

Fäll ihop chassit genom att trycka ihop chassislåsen markerade med A på båda sidorna, samtidigt som du lyfter upp säkerhetslåsets bygel markerad med B och för skjutstången framåt.

Justera skjutstången till det nedersta läget (för att chassit ska ta så liten plats som möjligt).

Taita runko kokoon painamalla yhteen molemmilla puolilla olevia rungón lukitsimia (A) ja nosta turvalukón sankaa (B) samalla kun painat työntöaisaa eteenpäin.

Säädä työntöaisan korkeus mahdollisimman matalaksi (niin runko vie mahdollisimman vähän tilaa).

Fell sammen understellet ved å trykke inn understellslåsene merket med A på begge sider og løft sikkerhetslåsens hempe merket B samtidig som du skyver håndtaket forover.

Sett høyden på håndtaket til den laveste posisjonen (slik at understellet i sammenlagt stilling tar minst mulig plass).

Slå stellet sammen ved samtidig at trykke på stellåsene (markeret med A på billedet), løfte sikkerhetsbøjlen (markeret med B på billedet) og skubbe styret fremad.

Juster styret til den laveste højde (for at stellet fylder så lidt som muligt).

Fold the chassis by pressing the chassis locks marked with A on both sides and lifting the safety lock catch marked with B at the same time as you push the handle forward.

Adjust the height of the handle to its lowest position (making the folded chassis as small as possible).

Falten Sie das Gestell zusammen, indem Sie Gestellsicherungen ( A ) auf beiden Seiten gleichzeitig drücken, die Sicherungslasche (B) anheben und den Schieber nach vorn drücken.

Stellen Sie den Schieber in die niedrigste Position (das macht das Falmaß so gering wie möglich).

## 12 Montera hjulen • Renkaiden asennus • Montere på hjulene • Montering af hjul • Fixing the wheels • Montage der Räder

SWIVELHJUL • KÄÄNTYVÄT PYÖRÄT • SVINGBARE HJUL • SVINGBARE HJUL • SWIVEL WHEELS • SCHWENKRÄDER

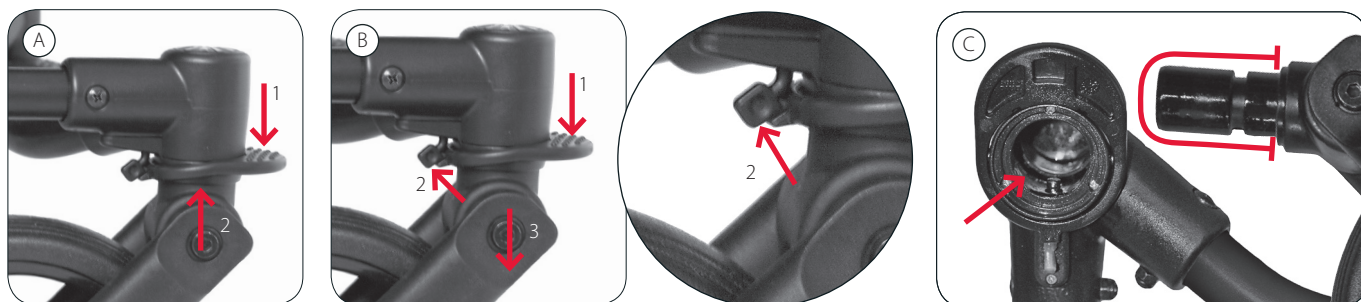

(A) 1. Tryck ner swivelhulets låspärr. 2. Tryck hjulpaketet på hjulfästet tills det fastnar med ett klick. Kontrollera att det sitter fast genom att försiktigt dra i hjulet.

**VARNING!** Kontrollera alltid, innan du använder vagnen, att hjulen sitter ordentligt fast och inte går att dra av hjulfästet.

Montera av hjulen: (B) 1. Tryck ner swivelhulets låspärr. 2. Montera av hjulet genom att trycka upp låspärren på hjulfästets undersida, dra samtidigt av hjulet. Torka av ev smuts från fästet innan du sätter på hjulet igen.

(C) Smörj swivelaxeln och inuti dess fäste regelbundet för att behålla hjulens mjuka smidiga swivelfunktion. Var noga med att torka bort all överflödig olja.

(A) 1. Paina lukitusnappia alaspäin. 2. Paina pyörä kiinnitysosaan kunnes lukitus napsahtaa kiinni. Tarkista kiinnitysvyys vetämällä kevyesti pyörästä.

**VAROITUS!** Varmista aina ennen vaunujen käyttöä, että pyörät ovat kunnolla paikoillaan ja ettei niitä saa vetämällä irti kiinnitysosasta.

Pyörän irrottaminen: (B) 1. Paina lukitusnappia alaspäin. 2. Irroita pyörä vetämällä lukkomekanismia, joka sijaitsee pyöräkiinnikkeen alapuolella, ulospäin ja 3. samanaikaisesti vedä pyörä ulos. Pyyhi akselin päät puhtaaksi ennen kuin asetat pyörän takaisin paikalleen.

(C) Rasvaa etupyörien akseli sekä pyörien muut osat säännöllisesti, mikä takaa pyörien pehmeän ja tasaisen toiminnan. Pyyhi ylimääräinen öljy pois huolellisesti.

(A) 1. Trykk swivel låsen ned. 2. Trykk hjulpakken på hjulfestet til det sitter fast med et klikk. Kontroller at det sitter fast ved å dra forsiktig i hjulet.

**ADVARSEL!** Påse alltid før du bruker vognen at hjulene er skikkelig festet og at de ikke kan trekkes av hjulfestene.

Slik fjernes hjulene: (B) 1. Trykk swivel låsen ned. 2. Demonter hjulet ved å trykke låsesperren opover – på hjulfestenes underside – 3. og trekk samtidig av hjulet. Tørk av eventuell smuss fra festet før du setter på hjulet igjen.

(C) Swivel akselen og feste innvendig må smøres regelmessig for å beholde hjulenes smidige swivel funksjon. Vær nøye med å tørke bort all overflødig olje.

(A) 1. Tryk låsen til de svingbare hjul nedad. 2. Tryk hjulet fast på stellet til det sidder fast og du hører et klik. Kontrollér at det sidder fast, ved at trække forsigtigt i hjulet.

**ADVARSEL!** Før vognen tages i brug, tjekkes altid om hjulene er korrekt monteret.

Afmontering af hjul: (B) 1. Tryk låsen til de svingbare hjul nedad. 2. Fjern hjulet ved at trykke udløserknappen opad - som findes på undersiden, hvor hjulene monteres - 3. mens du trækker hjulet af. Tør evt. snavs af hvor hjulet har siddet, inden du sætter hjulene på igen.

(C) Smør akslen på hjulet og modparten på stellet jævnlgt for at vedligeholde den gode funktion af de svingbare hjul. Husk omhyggeligt at tørre overflødig olie væk.

(A) 1. Push the swivel lock downwards. 2. Press the wheel unit into the wheel attachment until it fastens with a click. Check that the wheel is firmly in place by pulling it outwards.

**WARNING!** Ensure before use that the wheels are firmly attached and that they cannot be pulled off the wheel attachment.

Removal of wheel: (B) 1. Push the swivel lock downwards. 2. Remove the wheel by pushing the lockpin – situated underneath the wheel attachment – upwards and 3. simultaneously pulling off the wheel. Wipe off any dirt from the attachment before you put the wheel back on.

(C) Lubricate the swivelwheel axle and its inside attachment regularly to maintain the soft and smooth function of the swivel wheels. Wipe of any superfluous oil carefully.

(A) 1. Drücken Sie an der Radaufnahme die Verriegelung nach unten. 2. Drücken Sie den Radblock auf die Radaufnahme, bis er mit einem Klick einrastet. Kontrollieren Sie den festen Sitz des Rades, indem Sie vorsichtig am Rad ziehen.

**WARNUNG!** Stellen Sie vor jedem Gebrauch sicher, dass die Räder fest sitzen und nicht abgehen können.

Rad abnehmen: (B) 1. Drücken Sie an der Radaufnahme die Verriegelung nach unten. 2. Nehmen Sie das Rad ab, indem Sie den Sicherungsknopf unter der Radaufnahme drücken und 3. gleichzeitig das Rad abziehen. Wischen Sie den Schmutz von der Radaufnahme ab, bevor Sie das Rad wieder aufstecken.

(C) Um ein zuverlässiges und ruhiges Laufen der Schwlenkräder zu erhalten, ölen Sie regelmäßig deren Achsen und Radaufnahmen. Wischen Sie dabei überflüssiges Öl sorgfältig ab.

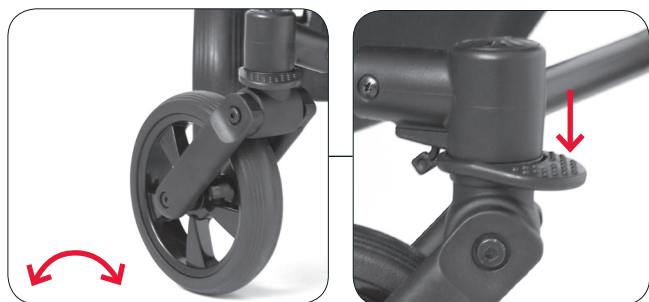

Med spärren i nerfällt läge är framhjulen svängbara, när spärren förs upp låser den hjulen i fast läge.

Kun lukitus on painettu alas, etupyörät kääntyvät. Kun lukitus nostetaan ylös, pyörät lukittuvat kääntymättömiksi.

Med swivel låsen i nederste posisjon er forhjulene svingbare, når låsen føres opp, låser den hjulet i fast stilling.

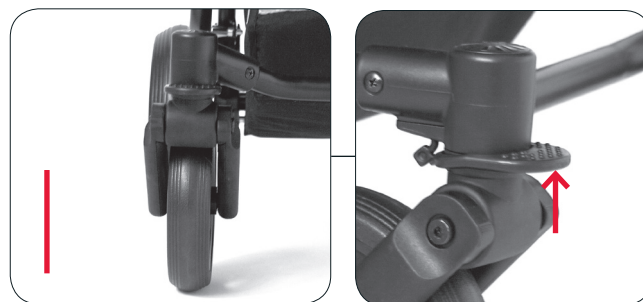

Med låsen i nederste position, kan forhjulene dreje, når låsen skubbes opad, låses hjulene i fast stilling.

When the swivel lock is placed in the downward position, the swivel function is released; push the swivel lock upwards to lock the wheel in place.

Mit nach unten gedrückter Verriegelung sind die Vorderräder schwenkbar. Wird die Verriegelung nach oben gedrückt, werden die Räder festgestellt.

BAKHJUL • TAKAPYÖRÄT • BAKHJUL • BAGHJUL • BACK WHEELS • HINTERRAD

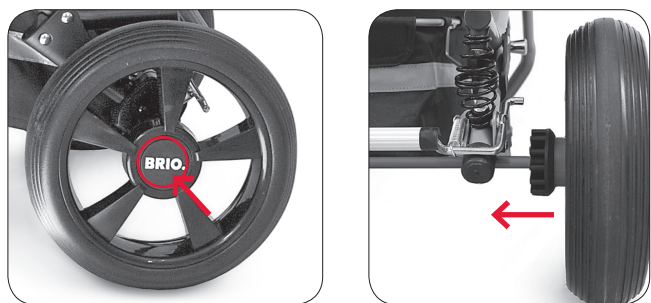

Tag bort axelskydden och spara dem för framtida bruk (skydd vid transport utan hjul). Se till att parkeringsbromsen är i uppfällt läge. För på hjulet på axeln så långt som möjligt med låsknappen intryckt. Släpp knappen och kontrollera att hjulet sitter fast.

**VARNING!** Kontrollera alltid, innan du använder vagnen, att hjulen sitter ordentligt fast och inte går att dra av axeln.

**VIKTIGT!** Vissa gulvmaterial innehåller komponenter som frigör det svarta färgpigmentet i däckens vilket kan missfärga golven. Se därför till att däckerna inte står direkt på golvet.

Montera av hjulet genom att trycka in låsknappen och sedan dra av hjulet. Torka av smuts från axlarna innan du sätter på hjulet igen.

Poista akseliien suojukset ja laita ne talteen vastaisen varalle (niitä tarvitaan suojaaksi, jos joudut kuljettamaan vaunuja pyörät irrotettuna). Varmista ensin, että jarrujen lukitusmekanismi on auki. Paina sitten pyörän lukituspainiketta ja paina pyörää akseliin niin pitkälle kuin se menee. Vapauta painike ja varmista, että pyörä on kunnolla paikallaan.

**VAROITUS!** Varmista aina ennen vaunujen käyttöä, että pyörät ovat kunnolla paikoillaan ja ettei niitä saa vetämällä irti akselistasta.

**TÄRKEÄÄ!** Jotkut lattiamateriaalit sisältävät aineita, jotka voivat irrottaa vaunun renkaista mustaa väriä. Tämä väri voi tarttua lattiaan. Älä siksi pidä vaunuja paljaalla lattialla.

Pyörän irrottaminen: paina lukituspainiketta ja vedä pyörä irti akselistasta. Pyyhi akselin päät puhtaiksi ennen kuin asetat pyörät takaisin paikoilleen.

Fjern akselbeskytterne og ta vare på dem for fremtiden (for beskyttelse når vognen transporteres uden hjul). Påse at parkeringsbromsen er av. Press ned låseknappen og skyv hjulet inn på akselen så langt som mulig. Løsne knappen og sjekk at hjulet er skikkelig festet.

**ADVARSEL!** Påse alltid før du bruker vognen at hjulene er skikkelig festet og at de ikke kan trekkes av akselen.

**VIKTIG!** Noen gulvoverflater inneholder komponenter som kan få dækkene til å smitte av på gulvet. Vær derfor oppmerksom på hvilket underlag vognen settes på.

Slik fjernes hjulene: Skyv inn låseknappen og trekk hjulet av akselen. Tørk av all skitt fra akslene før hjulet brukes igjen.

Fjern akselbeskytterne og gem disse til senere brug, (beskytter akslerne når vognen transporteres uden hjul). Vær opmærksom på at vognen ikke er bremset. Hold knappen på hjulkapslen nede, og sæt hjulet så langt ind over akslen som muligt. Slip knappen og tjek at hjulet er korrekt fastgjort, ved at trække det lidt tilbage.

**ADVARSEL!** Før vognen tages i brug, tjekkes altid om hjulene er korrekt monteret.

**VIKTIG!** Nogle gulvmaterialer indeholder komponenter som kan få dækkene til at smitte af på gulvet. Vær derfor opmærksom på, på hvilket underlag vognen parkeres.

Afmontering af hjul: Hold knappen på hjulkapslen nede, mens hjulet trækkes af akslen. Aftør akslen for snavs inden hjulet sættes på igen.

Remove the axle protectors and save them for future use (protection when transporting without wheels). Ensure that the parking brake is released. Press the locking button and push the wheel onto the axle as far as it will go. Release the button and check that the wheel is firmly in place.

**WARNING!** Ensure before use that the wheels are firmly attached and that they cannot be pulled off the axle.

**IMPORTANT!** Some floor materials contain components which release black colour pigment from the tyres which may discolour the floor. You should therefore ensure that the tyres do not stand directly on the floor.

Removal of wheel: press the locking button and then pull the wheel off the axle. Wipe off any dirt from the axles before you put the wheel back on again.

Entfernen Sie den Achsschutz und heben Sie ihn für die Zukunft auf. (Zum Schutz beim Transport ohne Räder). Lösen Sie die Feststellbremse, drücken Sie den Verriegelungsknopf und schieben Sie das Rad so weit es geht auf die Achse. Lassen Sie den Knopf los und prüfen Sie den festen Sitz des Rades, indem Sie leicht daran ziehen.

**WARNUNG!** Stellen Sie vor jedem Gebrauch sicher, dass die Räder fest sitzen und nicht abgehen können.

**WICHTIG!** Manche Bodenbeläge beinhalten Stoffe, die schwarze Farbpigmente von den Rädern ablösen und auf dem Boden Verfärbungen hinterlassen können. Stellen Sie daher sicher, dass die Räder nicht direkt auf diesen Belägen stehen.

Rad abnehmen: Drücken Sie den Sicherungsknopf und ziehen Sie das Rad von der Achse. Wischen Sie den Schmutz von der Achse bevor Sie das Rad wieder aufstecken.

Använda parkeringsbromsen • Pysäköintijarrun käyttö • Anvendelse av parkeringsbromsen • Brug af parkeringsbremse • Applying the parking brake • Lösen/Betätigen der Feststellbremse

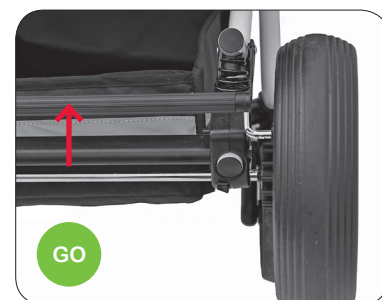
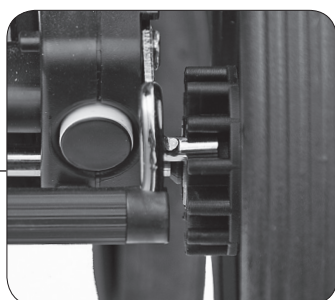
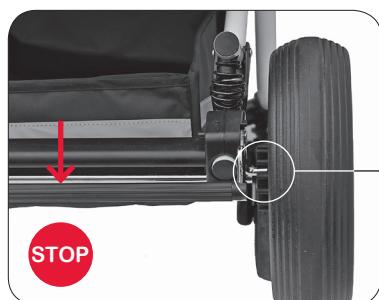

Tryck ner och dra upp bromsröret för att aktivera respektive släppa parkeringsbromsen. Se till att bromstrådarna låser i kuggarna på hjulen när vagnen bromsas.

**VARNING!** Vagnen ska alltid vara bromsad när du lyfter i eller ur ditt barn.

Lukitse jarru painamalla jarruputkea alas ja vapauta jarru nostamalla jarruputkea ylös. Kun lukitset jarrut, varmista, että jarruputket lukkiutuvat pyörien hammastukseen.

**VAROITUS!** Varmista aina ennen kuin nostat lapsen vaunuihin tai vaunuista pois, että jarru on päällä.

Trykk ned og dra opp bremsen for å aktivere respektive løsne parkeringsbromsen. Påse at bremsearmene låser inn i hjulknastene.

**ADVARSEL!** Påse at parkeringsbromsen står på når barnet skal settes opp i eller tas ut av vognen.

Tryk bremsestangen ned for at aktivere parkeringsbromsen, og tryk bremsestangen op for at deaktivere parkeringsbromsen. Når parkeringsbromsen er aktivert, så vær da oppmerksom på at den sitter korrekt i "hak" i bremsekransen.

**ADVARSEL!** Vær oppmerksom på at vognen er bremset, når du sætter barnet i, eller tager barnet op af vognen.

Press down and pull up the brake bar to activate or release the parking brake. When the parking brake is applied, ensure that the brake rods lock in the wheel cogs.

**WARNING!** Ensure that the parking brake is engaged as you place your child in or take your child out of the pushchair.

Drücken Sie den Bremshebel herunter zum Verriegeln oder heben Sie ihn zum Lösen an. Wenn die Feststellbremse angezogen ist, überprüfen Sie bitte, ob der Bremsstift in dem Bremsadapter fest eingerastet ist.

**WARNUNG!** Bitte verriegeln Sie unbedingt die Feststellbremsen, wenn Sie Ihr Kind in den Wagen setzen oder herausnehmen.

## 16 Reglera höjden på skjutstången • Työntöaisan korkeuden säätäminen • Regulering av høyden på håndtaket • Regulering af teleskopstyr • Adjusting handle height • Verstellen der Höhe des Schiebers



Ställ höjden på skjutstången genom att trycka in knapparna på höjdreglagen på skjutstångens båda sidor. Hög / sänk skjutstången till önskat läge, släpp knapparna och skjutstången låser i det nya läget.

**VARNING!** Kontrollera alltid, innan du använder vagnen, att skjutstången är i låst läge och på samma höjd på båda sidor.

**VARNING!** Allt som hängs på skjutstången påverkar vagnens stabilitet.

Säädä työntöaisan korkeus painamalla sen molemmilla puolilla olevia korkeudensäädön painikkeita. Nosta/laske aisa sopivalle korkeudelle ja vapauta painikkeet, niin aisa lukkiutuu uuteen asentoonsa.

**VAROITUS!** Tarkista aina ennen vaunujen käyttöä, että työntöaisa on lukittuna ja että se on samalla korkeudella molemmilta puolilta.

**VAROITUS!** Kaikki työntöaisan varaan ripustamasi tavarat heikentävät vaunujen tasapainoa ja voivat saada vaunut kaatumaan.

Juster håndtakshøyden ved å trykke inn knappene på høydejusteringsknappene på begge sider av håndtaket. Hev/senk håndtaket til ønsket posisjon, løsne knappene og håndtaket vil feste seg i sin nye posisjon.

**ADVARSEL!** Før vognen tas i bruk, sjekk alltid at håndtaket befinner seg i låst posisjon og at det har samme høyde på begge sider.

**ADVARSEL!** Alt som blir hengt på det justerbare håndtaket reduserer vognens stabilitet og øker risikoen for at vognen kan tippe.

Juster højden på styret ved at trykke begge knapper ind på teleskopbeslaget. Hæv/sænk styret til den ønskede position, slip knapperne og styret vil "låse" i den nye højde.

**ADVARSEL!** Før vognen tages i brug, tjek altid at styret er fastlåst og i samme højde i begge sider.

**ADVARSEL!** Alt som man hænger på det justerbare styr indvirker på vognens stabilitet, og øger risikoen for at vognen kan vælte.

Adjust the height of the handle by pressing in the buttons on the height adjuster on both sides of the handle. Raise/Lower the handle to the required position, release the buttons and the handle will lock into its new position.

**WARNING!** Ensure that the handle is in locked position and at the same height on both sides before use.

**WARNING!** Any load attached to the handle affects the stability of the pram/pushchair.

Verstellen Sie die Höhe des Schiebers, indem Sie die Knöpfe an beiden Seiten des Schiebers drücken. Stellen Sie die gewünschte Höhe ein und lassen den Knopf los. Der Schieber rastet in der neuen Position ein.

**WARNUNG!** Bevor Sie den Wagen benutzen, stellen Sie sicher, dass der Schieber fest eingerastet ist und sich auf beiden Seiten in derselben Höhe befindet.

**WARNUNG!** Jedes Gewicht, welches Sie an den Schieber hängen, reduziert die Stabilität des Wagens und erhöht das Risiko, dass der Wagen kippen kann.

Justera ryggstödet och fotstödet • Selkänojan ja jalkatuen säätäminen  
 • Slik justeres ryggen og fotbrettet • Justering af ryg og fodstøtte •  
 Adjusting the backrest and the footrest • Verstellen der Rückenlehne  
 und der Fußablage

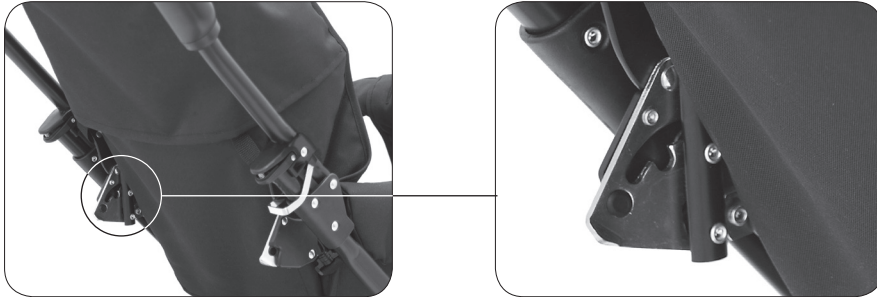

Ryggstödet har tre lägen. Dra ryggstödet uppåt, för det till önskat läge och släpp.

Selkänojan voi asettaa kolmeen asentoon. Vedä selkänojaa ylöspäin, siirrä se haluamaasi asentoon ja vapauta.

Ryggen kan justeres i tre ulike posisjoner. Trekk ryggstøtten oppover, og juster til den ønskede posisjonen og slipp.

Ryggen har tre positionsmuligheder. Træk op i ryggen og flyt den til den ønskede position, slip igen.

The backrest can be placed in three different positions. Pull the backrest upwards, move it to desired position and release.

Die Rückenlehne kann in 3 verschiedene Positionen verstellt werden. Ziehen Sie die Lehne nach oben und stellen Sie sie in die gewünschte Position und lassen dann los.

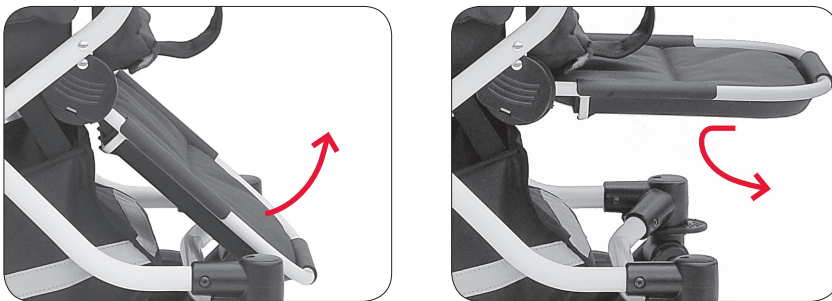

Fotstödet har två lägen. För att höja fotstödet, för fotstödet uppåt till övre läget. För att sänka fotstödet, tryck fotstödet inåt, nedåt.

Jalkatuen voi asettaa kahteen asentoon. Nosta jalkatukea vetämällä se yläasentoon. Laske jalkatukea painamalla sitä sisään ja alas.

Fotbrettet har to stillinger. For å heve fotbrettet, skyv brettet oppover til den øverste posisjonen. For å senke fotbrettet, skyv brettet innover og ned.

Fodstøtten har to positionsmuligheder. For at hæve fodstøtten, føres denne opad til den øverste position. For at sænke fodstøtten, presses denne indad og nedad.

The footrest has two positions. To raise the footrest, move the footrest upwards to the uppermost position. To lower the footrest, press the footrest inwards and downwards.

Die Fußablage hat 2 Positionen. Zum Anheben ziehen Sie die Ablage bis ganz nach oben. Zum Senken drücken Sie die Ablage erst nach innen und dann nach unten.

Textil • Kangas • Trekk • Betræk • Fabric • Bezug

## Sufflett • Kuomu • Kalesje • Kaleche • Hood • Verdeck



Fäst suffletten genom att trycka fast suffletthållarna runt skjutstångens rör på båda sidorna.

Kiinnitä kuomu painamalla sen pidikkeet kummaltakin puolelta työntöaisan putken ympärille.

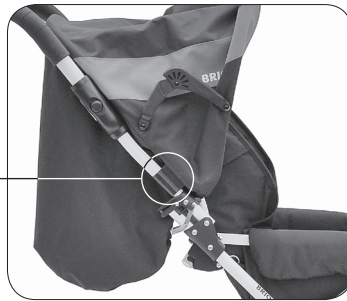

Fest kalesjen ved å presse kalesjefestene på innsiden av røret som fører opp mot håndtaket.

Fastgør kalechen ved at trykke kalechebeslagene fast på stellet i begge sider.

Attache the hood by pressing the hood holders onto both sides of the inside of the tubular frame.

Befestigen Sie das Verdeck indem Sie die Kunststoff-Halterungen fest in die Aufnahmen am Gestell drücken.



Fäll upp/ned suffletten genom att trycka ned respektive lossa sufflettspännaren.

Paina kuomunkiristimiä alas/ylös kiristääkseen/vapauttaaksesi kuomun.



Skyv kalesjen opp/ned ved å trykke ned respektive løsne kalesjebøylen.

Pres op/ned på kalechearmene, for henholdsvis at løsne/stramme kalechen.

Press down/upwards on the hood tighteners to make the hood taut/loose.

Drücken Sie die Sturmstangen am Verdeck hoch oder herunter, um das Verdeck zu straffen oder zu lockern.

Demontera varukorgens tyg vid t ex tvätt • Tavarakorin kankaan irrottaminen esim. pesua varten • Slik demonteres handlekurvens tekstil ved f.eks. vask • Afmontering af varekurvens stof, f.eks. hvis dette skal vaskes • Basket fabric removal e.g. for washing • Entfernen von Korbstoffteile zum Waschen



Knäpp upp samtliga korbarrband och tryckknappar som håller varukorgens tyg på plats.

Irrota kaikki tavarakorin kangasta pitelevät tarranauhat ja avaa nepparit.



Knepp opp samtlige borelåser og tryckknapper som holder handlekurvens tekstil på plass.

Åbn alle velcrobånd og tryckknapper som holder varekurvens stof på plads.

Remove all Velcro strips and open all push buttons holding the basket fabric.

Öffnen Sie alle Klettbinden und Druckknöpfe, die die Korbstoffteile halten.

## 20 Sitsens klädsel • Istuinkangas • Setetreck • Sædebetræk • Seat cover • Sitzbezug

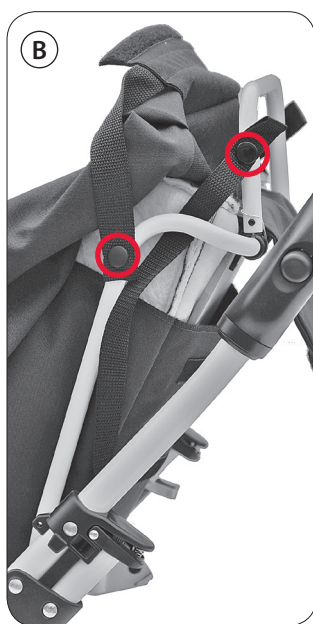

(A) Tryck fast ryggplattans fästen mot ryggbågen. (B) Fäst de fyra banden till huvudskyddet. (C) Dra undre klädselyget över ryggbågen och fäst med kardborrband. (D) dra sedan nästa klädselyg över huvudskyddets båge och fäst med kardborrband i ovankanten på ryggklädseln. (E) Avsluta med att vika över det yttre klädselyget och fästa kardborrbandet mot ryggen.

(A) Paina selkänöjan kiinnikkeet tankoon kiinni. (B) Kiinnitä neljä hihnaa rungon pääsuojaan. (C) Vedä kangas tangon yli ja kiinnitä se selkänöjaan tarranauhalla. (D) Vedä seuraava kangas pääsuojan yli ja kiinnitä se tarranauhalla selkänöjan yläreunaan. (E) Taita lopuksi viimeinen kangas päällimmäiseksi ja kiinnitä se tarranauhalla selkänöjaan.

(A) Trykk fast ryggplatens fester mot ryggbøylen. (B) Fest de fire båndene til hovedsetetrekket. (C) Dra det underste trekket over ryggbøylen. (D) Dra så det neste trekket over øvre del av ryggen og fest med borrelås. (E) Avslutt med å trekke over det ytre trekket og fest borrelåsen mot ryggen.

(A) Tryk bagpladens hægter fast mod rygbuen. (B) Sæt de fire bånd fast til hovedbeklædningen. (C) Træk det underste betræk over rygbuen og sæt fast med velcro. (D) Træk bagefter næste betræk over hovedbeklædningens bue og sæt fast med velcro i overkanten på rygbeklædningen. (E) Afslut med at folde det yderste betræk over og sætte den fast med velcro mod ryggen.

(A) Press the backrest's mountings against the back bar. (B) Secure the four straps to the hood. (C) Pull the lower cover fabric over the back bar and secure with the Velcro strip, (D) then pull the next cover fabric over the hood bar and secure with the Velcro strip at the top of the back fabric. (E) Finish by folding over the outer cover fabric and securing the Velcro strip to the back.

(A) Drücken Sie die Halterungen der Rückenlehne gegen das Gestell der Lehne, bis sie einrasten. (B) Fixieren Sie die vier Bänder am Gestell. (C) Ziehen Sie den unteren Teil des Textilbezugs über das Gestell und befestigen Sie ihn mit dem Klettband, (D) ziehen Sie dann den oberen Teil des Bezugs über den Bügel des Verdecks und befestigen Sie ihn oben am Bezug der Rückenlehne. (E) Abschließend falten Sie den äußeren Textilüberzug darüber und befestigen Sie ihn unten mit seinem Klettband.



För in upphängningsjärnen i tygtunnlarna under armstödsskydden. Fäst upphängningsjärnet med tryckknappen.

Aseta kiinnitysrauta kankaassa olevaan tunneliin, joka on käsinojatuen alla. Kiinnitä kiinnitysrauta painonepillä.

Før inn sidejernet i tøykanalene under armlensbeskyttelsen. Fest sidejernet med trykknappen.

Sæt ind ophængningsbeslagene i stoftunnellerne under armstøttebeskyttelsen. Sæt fast ophængningsbeslagene med trykknappen.

Insert the cover attachments into the fabric tunnels under the elbow-rest pads. Fix the cover attachment with the push button.

Bitte führen Sie die Halterung für die seitlichen Sitzbefestigungen in den Armlehnenbezug ein. Befestigen Sie die Halterung an dem sichtbaren Druckknöpfen.



Vik armstödsskydden över armstöden och fäst med tryckknapparna.

Taita istuinkangas käsinojien yli ja kiinnitä painonapien.

Legg tøyet over armelene og fest det med trykknappene.

Fold armstøttebeskyttelsen over armstødet og sæt fast med trykknapperne.

Fold the elbow-rest pads over the elbow-rests and fix with the push buttons.

Klappen Sie den Bezug über die Armlehnen und befestigen Sie ihn mit den Drückknöpfen.



Sätt på handtagsbågens tyg och knäpp fast grenbandet.

Laita turvakaarenpehmuste paikalleen ja kiinnitä haaravyö sen ympäri.

Fest frontbøyletrekket rundt frontbøylen med glidelåsen. Knepp så fast skrittstroppen rundt frontbøylen.

Montere frontbøylestoffet og sæt fast grenbåndet med trykknappen.

Wrap the bumper bar cover and fasten the crotch strap.

Beziehen Sie den Schutzbügel und befestigen Sie den Schrittgurt.



Fäst fotstödsdynan med kadborrhbandet.

Aseta jalkatuen kangas tarranauhoin.

Fest fotbrett puten med borelåsen.

Sæt fast fodstøttedynen med velcro.

Fix the footrest pad with the hook-and-loop strip.

Befestigen Sie den Bezug der Fußstütze mit dem Klettband.

## 22 Sele • Turvavaljaat • Sele • Sele • Harness • Sicherheitsgurt



Selens sidokrokar fästs i sitsens D-ringar. Selens axel- och grenband träs igenom tyg och och sits-/ryggplatta i de avsedda hålen innan C-låsen monteras.

**VARNING!** Använd alltid sele så fort ditt barn kan sitta utan stöd.

**VARNING!** Använd alltid grenbandet i kombination med midjebältet.

**VARNING!** När selen monteras/demonteras, är det viktigt att smådelarna hålls utom räckhåll för mindre barn, dessa detaljer är små och kan innebära en kvävningrisk.

Kiinnitä valjaiden sivukoukut istuimen D-renkaiisiin. Pujota valjaiden olkakappaleet ja haarakappale kankaassa ja istuimessa olevien reikien läpi ennen C-lukon kiinnittämistä.

**VAROITUS!** Kun lapsi osaa istua ilman tukea, laita hänet vaunuissa aina valjaisiin.

**VAROITUS!** Käytä aina haarahihnaa yhdessä vyötäröhihnan kanssa.

**VAROITUS!** Kun kiinnität tai irrotat valjaita, huolehdi siitä, etteivät niiden pienet osat joudu pienten lasten käsiin. Ne voivat aiheuttaa tukehtumisvaaran.

Fest spennene på selen i D-ringene som er festet i innsatsen. Før man fester C-låsen, må selens skulder- og skrittstropper føres gjennom tekstilet og gjennom hullene i setet.

**ADVARSEL!** Benytt alltid seler så snart barnet kan sitte alene uten støtte.

**ADVARSEL!** Bruk alltid skrittstroppen sammen med hoftebeltet.

**ADVARSEL!** Når selene monteres/demonteres er det viktig at de blir holdt utenfor barnets rekkevidde, da disse delen er små og kan føre til kvelning.

Selens sidekroge monteres i D-ringene på overdelen. Før montering af C låsen, skal skulder- og skridtstroppen føres gennem hullerne i ryg, sæde og stoffet.

**ADVARSEL!** Benyt sele så snart barnet kan sidde selv uden støtte.

**ADVARSEL!** Benyt altid skridtstroppen i kombination med mave bæltet.

**ADVARSEL!** Når selen justeres/monteres, er det vigtigt at små-delene holdes udenfor små børns rækkevidde, så risikoen for evt. kvælning undgås.

The side hooks on the harness are attached to the D rings on the seat. Before you attach the C locks, the harness's shoulder and crotch straps should be fed through the seat unit cover and the holes in the seat.

**WARNING!** Use the harness as soon as your child can sit unaided.

**WARNING!** Always use the crotch strap in combination with the waist belt.

**WARNING!** When the harness is fitted/removed, it is important that the parts are kept out of reach of small children, these parts are small and there is the risk of suffocation.

Die Gurtenden werden mit den D-Ringen verbunden. Bevor Sie die Plastikenden (die wie ein C aussehen) befestigen, ziehen Sie den Schulter- und Schrittgurt durch den Stoff und durch die Rückenlehne.

**WARNUNG!** Benutzen Sie immer den Sicherheitsgurt sobald Ihr Kind ohne Hilfe sitzen kann.

**WARNUNG!** Verwenden Sie den Schrittgurt immer in Verbindung mit dem Beckengurt.

**WARNUNG!** Wenn der Gurt angelegt oder offen ist, dürfen sich seine Enden nicht in der Reichweite von Kleinkindern befinden. Es handelt sich hierbei um Kleinteile und es kann Erstickungsgefahr bestehen.



Lås selen genom att trycka in bälteslåset i hållaren tills den låser med ett klick.

Lukitse valjaat painamalla lukkoja pidikkeisiin, kunnes ne napsahtavat paikoilleen.

Lås selen ved å trykke inn beltelåsen i holderen til den låser med et klick.

Luk selen ved at trykke låsespænderne ind i låsen. Der høres et "klik" når låsen sidder korrekt.

Lock the harness by pressing the harness locks in the holder until it lock into place and you hear a click.

Schließen Sie den Gurt, indem die Sie das Gurtende in das Schloss schieben, bis es hörbar einklickt.



Lås upp selen genom att hålla in bältesknapparna och samtidigt dra bältet utåt.

Avaa valjaiden lukko painamalla lukkojen painikkeita ja vetämällä samalla vyötä ulospäin.

Løsne selen ved å holde inn beltelåsene og samtidig dra beltet utover.

Åbn selen ved at trykke på låsespænderne, samtidig med at dette trækkes ud af låsen.

Release the locks on the harness by pressing the buttons on the lock at the same time as you pull the belt outwards.

Öffnen Sie den Gurt, indem Sie den Knopf drücken und gleichzeitig den Gurt aus dem Schloss ziehen.

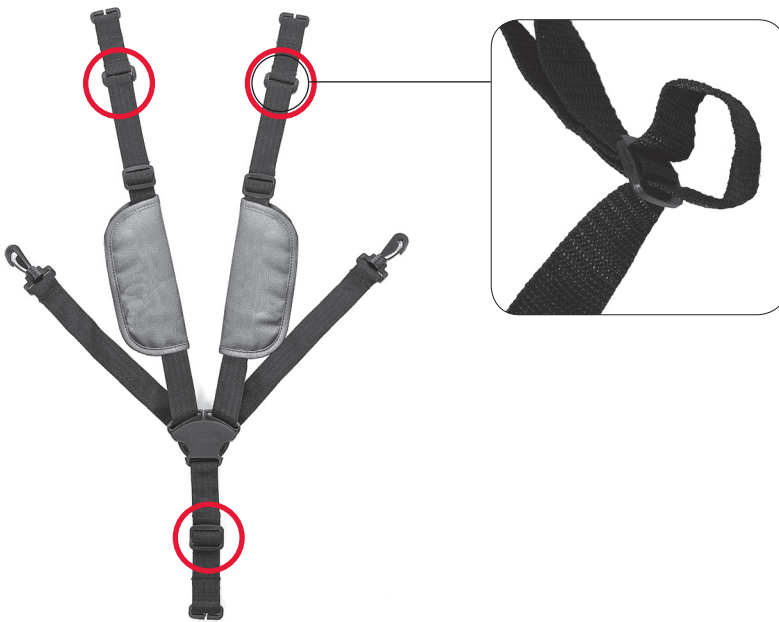

**WARNING!** Justera selen så att den passar ditt barn.

**VAROITUS!** Säädä valjaat aina sopivan pituisiksi.

**ADVARSEL!** Juster beltet så det passer til barnet ditt.

**ADVARSEL!** Juster selerne så de passer til dit barn.

**WARNING!** Adjust the harness correctly to fit your child.

**WARNUNG!** Passen Sie die Länge der Sicherheitsgurte der Größe Ihres Kindes an.



För att ta av selens axelbandsskydd vid t. ex. tvätt lossas axelbanden.

Poistaaksenne valjaiden olkapehmusteet esimerkiksi pesua varten, irrottakaa valjaiden vyöt.

For å fjerne selens skulderputer ved f.eks. vask løsne skulderstroppen.

For at fjerne skulderpuderne, eksempelvis ved vask, skal man løsne skulderstropperne.

To remove the shoulder pads e.g. for washing, detach the shoulder straps.

Um die Schulterpolster z. B. zum Waschen abzunehmen, lösen Sie den Schultergurt.

BRIO Care AB, SE-201 23 Malmö, Sweden, [www.brio.net](http://www.brio.net)

**BRIO**®